

JVC



ENGLISH

FRANÇAIS

**CD RECEIVER
RECEPTEUR CD**

KD-G111

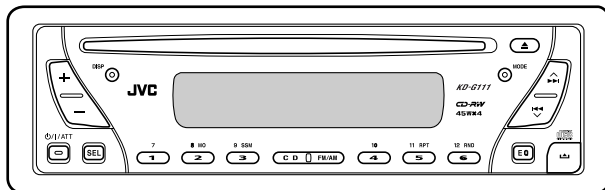
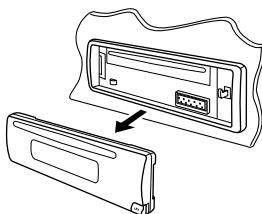

CD-RW

COMPACT
disc
DIGITAL AUDIO

For canceling the display demonstration, see page 7.
Pour annuler la démonstration des affichages, référez-vous à la page 7.

For installation and connections, refer to the separate manual.
Pour l'installation et les raccordements, se référer au manuel séparé.

INSTRUCTIONS

MANUEL D'INSTRUCTIONS

GET0253-003A
[EX/EU]

Thank you for purchasing a JVC product.

Please read all instructions carefully before operation, to ensure your complete understanding and to obtain the best possible performance from the unit.

IMPORTANT FOR LASER PRODUCTS

1. CLASS 1 LASER PRODUCT
2. **CAUTION:** Do not open the top cover. There are no user serviceable parts inside the unit; leave all servicing to qualified service personnel.
3. **CAUTION:** Visible and invisible laser radiation when open and interlock failed or defeated. Avoid direct exposure to beam.
4. REPRODUCTION OF LABEL: CAUTION LABEL, PLACED OUTSIDE THE UNIT.

CAUTION: Visible and invisible laser radiation when open and interlock failed or defeated. AVOID DIRECT EXPOSURE TO BEAM.	ADVARSEL: Synlig og usynlig laserstråling når maskinen er åpen eller interlocken fejler. Undgå direkte eksponering til stråling.	VARNING: Synlig och osynlig laserstråling när den öppnas och spärren är urkopplad. Beträkta ej strålen.	VARO: Arvattassa ja suojalukitus ohitettuna tai viallisena olet alttiina näkyvälle ja näkymättömälle lasersträilylle. Vältä säteen kohollistamista suoraan itseesi.
(e)	(n)	(s)	(f)

Warning:

If you need to operate the receiver while driving, be sure to look ahead carefully or you may be involved in a traffic accident.

How to reset your unit



- This will reset the microcomputer. Your preset adjustments will also be erased.
- If a disc is loaded, it will eject. Be careful not to drop the disc.

How to forcibly eject a disc

If a disc cannot be recognized by the receiver or cannot be ejected, ejects the disc as follows.



- If this does not work, try to reset your receiver.
- Be careful not to drop the disc when it ejects.

Note: Only for [EX] model users in UK and European countries

For security reasons, a numbered ID card is provided with this receiver, and the same ID number is imprinted on the receiver's chassis. Keep the card in a safe place, as it will help the authorities to identify your unit if stolen.

Contents

How to reset your unit	2	Sound adjustments	12
How to forcibly eject a disc	2	Selecting preset sound modes	
How to read this manual	4	(C-EQ: custom equalizer)	12
How to use the MODE button	4	Adjusting the sound	13
Control panel — KD-G111	5	General settings — PSM	14
Parts identification	5	Basic procedure	14
Getting started	6	Detaching the control panel....	15
Basic operations	6	Maintenance	16
Canceling the display demonstrations ...	7	More about this receiver	17
Setting the clock	7	Troubleshooting	18
Radio operations	8	Specifications	19
Listening to the radio.....	8		
Storing stations in memory	9		
Listening to a preset station	9		
Disc operations	10		
Playing a disc	10		
Selecting the playback modes.....	11		

*For safety....

- Do not raise the volume level too much, as this will block outside sounds, making driving dangerous.
- Stop the car before performing any complicated operations.

*Temperature inside the car....

If you have parked the car for a long time in hot or cold weather, wait until the temperature in the car becomes normal before operating the unit.

How to read this manual

The following methods are used to make the explanations simple and easy-to-understand:

- Some related tips and notes are explained in “More about this receiver” (see page 17).
- Button operations are mainly explained with the illustrations as follows:

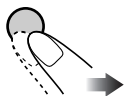
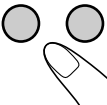
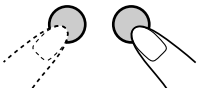
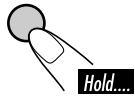
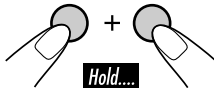
	Press briefly.
	Press repeatedly.
	Press either one.
	
	Press and hold until your desired response begins.
	Press and hold both buttons at the same time.

How to use the MODE button

If you press MODE, the receiver goes into functions mode, then the number buttons work as different function buttons.

Ex.: When number button 2 works as MO (monaural) button.

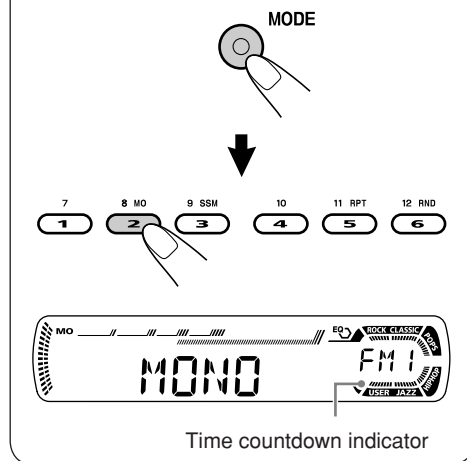

To use these buttons for original functions again after pressing MODE, wait for 5 seconds without pressing any of these buttons until the functions mode is cleared.

- Pressing MODE again also clears the functions mode.

Parts identification

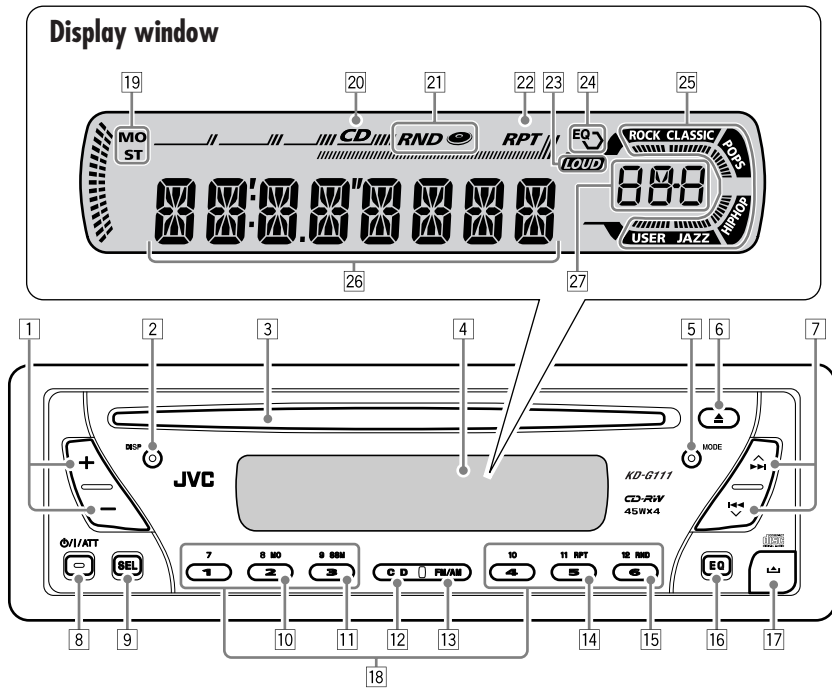

- 1 +/- buttons
- 2 DISP (display) button
- 3 Loading slot
- 4 Display window
- 5 MODE button
- 6 ▲ (eject) button
- 7 ▲▶▶/◀◀▼ buttons
- 8 ⏻/⏻/ATT (standby/on/attenuator) button
- 9 SEL (select) button
- 10 MO (monaural) button
- 11 SSM (Strong-station Sequential Memory) button
- 12 CD button
- 13 FM/AM button
- 14 RPT (repeat) button
- 15 RND (random) button
- 16 EQ (equalizer) button
- 17 ⏻ (control panel release) button
- 18 Number buttons

Display window

- 19 Tuner reception indicators
MO (monaural), ST (stereo)
- 20 CD indicator
- 21 RND (disc random) indicator
- 22 RPT (repeat) indicator
- 23 LOUD (loudness) indicator
- 24 EQ (equalizer) indicator
- 25 Sound mode (C-EQ: custom equalizer) indicators
ROCK, CLASSIC, POPS, HIP HOP, JAZZ, USER
 - also works as the time countdown indicator.
- 26 Main display
- 27 Source display
Volume level indicator

Getting started

Basic operations

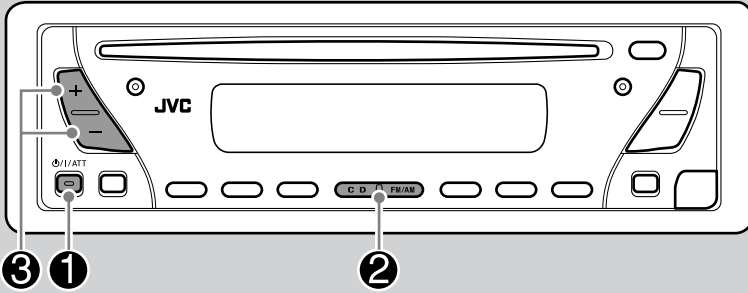

To drop the volume in a moment (ATT)



To restore the sound, press it again.

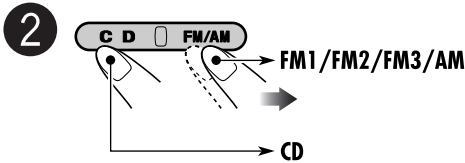

To turn off the power

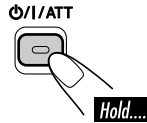

You cannot select "CD" as the playback source if there is no disc in the loading slot.

Caution on volume setting:

Discs produce very little noise compared with other sources. Lower the volume before playing a disc to avoid damaging the speakers by the sudden increase of the output level.

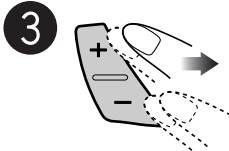

Volume level appears.

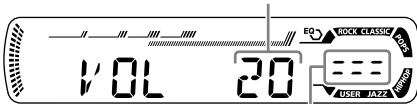

Volume level indicator



Canceling the display demonstrations

If no operations are done for about 20 seconds, display demonstration starts.

[Initial: DEMO ON]—see page 14.

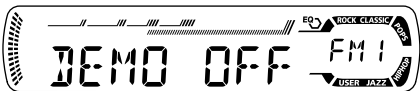
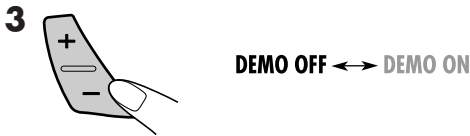
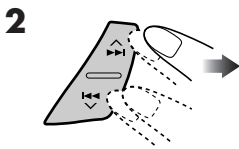

4 Finish the procedure.



To activate the display demonstration

In step 3 above...



DEMO OFF ↔ DEMO ON

Setting the clock



2 Set the hour and minute.

1 Select “CLOCK H” (hour), then adjust the hour.

2 Select “CLOCK M” (minute), then adjust the minute.

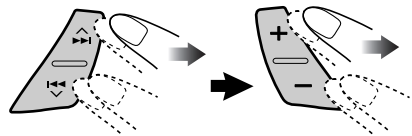

3 Finish the procedure.



To check the current clock time when the power is turned off

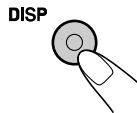

Radio operations

Listening to the radio

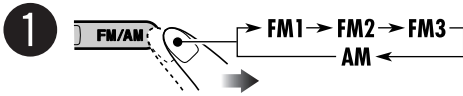
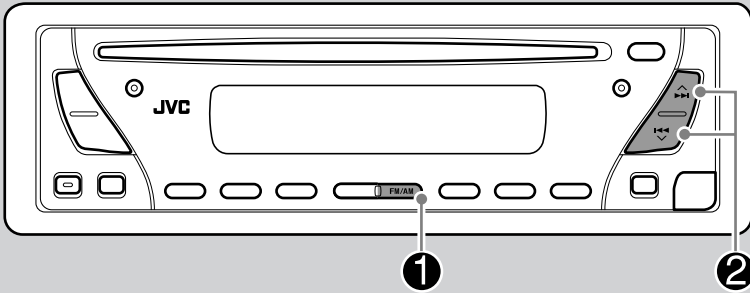

Lights up when receiving an FM stereo broadcast with sufficient signal strength.

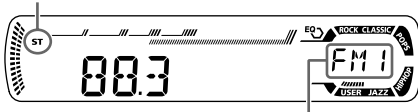

Selected band appears.

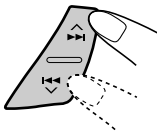

When a station is received, searching stops.

To stop searching, press the same button again.

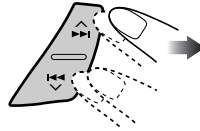

When an FM stereo broadcast is hard to receive

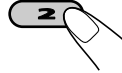
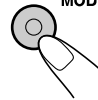

Lights up when monaural mode is activated.



Reception improves, but stereo effect will be lost.

To tune in to a station manually

In step 2 above...

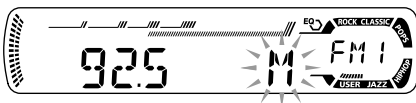
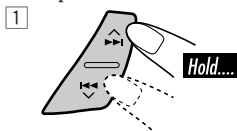

To restore the stereo effect, repeat the same procedure so that the MO indicator goes off.

Storing stations in memory

You can preset six stations for each band.

FM station automatic presetting—SSM (Strong-station Sequential Memory)

- 1 Select the FM band (FM1 – FM3) you want to store into.

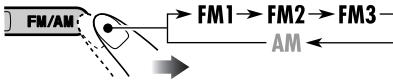

- 2 Press the MODE button.

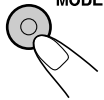

- 3 Press the 9 SSM button and hold it down.



“SSM” flashes, then disappears when automatic presetting is over.

Local FM stations with the strongest signals are searched and stored automatically in the FM band.

Manual presetting

Ex.: Storing FM station of 92.5 MHz into the preset number 4 of the FM1 band.

- 1 Select the FM band (FM1 – FM3) you want to store into.

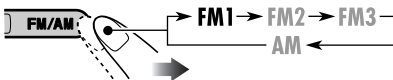

- 2 Press the 10 button.

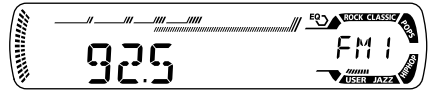

- 3 Press the 4 button and hold it down.

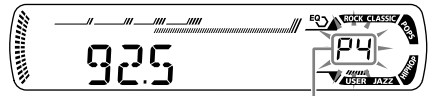

Preset number flashes for a while.

Listening to a preset station

- 1 Select the FM band (FM1 – FM3) you want to listen to.

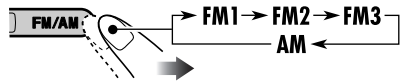

- 2 Select the preset station (1 – 6) you want.

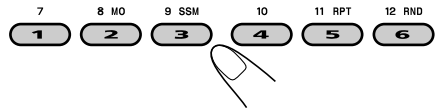

To check the current clock time while listening to an FM or AM station

- 1 Press the DISP button.

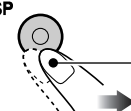

Frequency ↔ Clock

Disc operations

Playing a disc

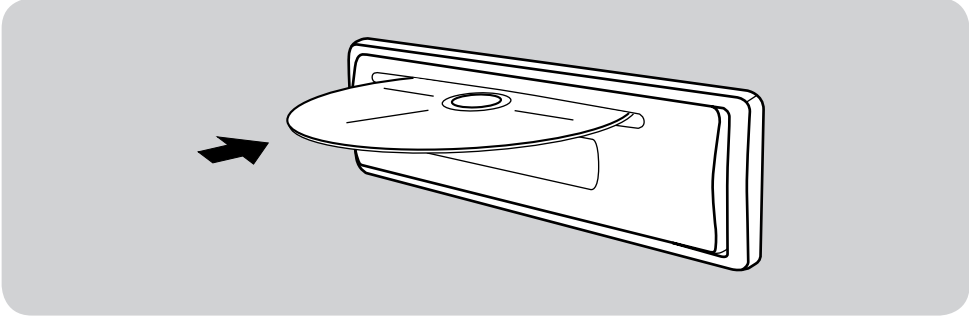

All tracks will be played repeatedly until you stop playback.

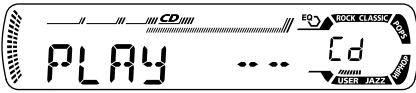

Total playing time of the inserted disc

Total track number of the inserted disc

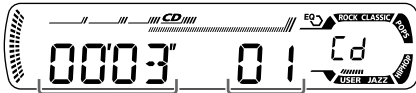

Elapsed playing time

Current track number

To fast-forward or reverse the track

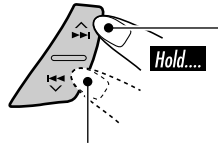

Fast-forwards.

Reverses.

To go to the next or previous tracks

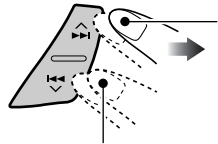

To the following tracks.

To the beginning of the current track, then the previous tracks.

To go to a particular track directly

To select a number from 01 – 06:



To select a number from 07 – 12:



Hold...

To stop play and eject the disc

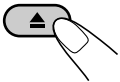

■ Prohibiting disc ejection

You can lock a disc in the loading slot.

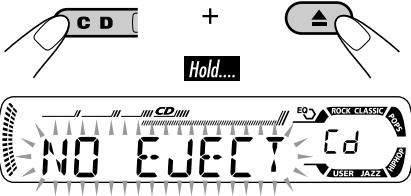

To cancel the prohibition, repeat the same procedure.

To check the current clock time while listening to a disc

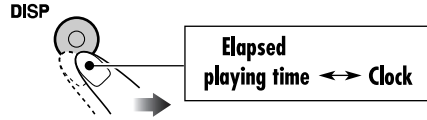

Selecting the playback modes

You can use only one of the following playback modes at a time.

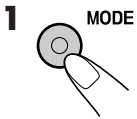

2 Select your desired playback mode.

Repeat play

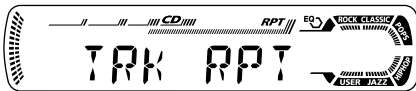
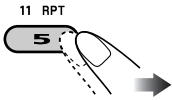

Ex.: When "TRK RPT" is selected

Mode	Plays repeatedly
------	------------------

TRK RPT: The current track.

- RPT lights up.

RPT OFF: Cancels repeat play.

Random play

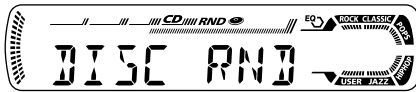
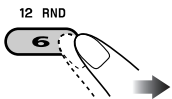

Ex.: When "DISC RND" is selected

Mode	Plays at random
------	-----------------

DISC RND: All tracks of the current disc.

- RND  lights up.

RND OFF: Cancels random play.

Sound adjustments

Selecting preset sound modes (C-EQ: custom equalizer)

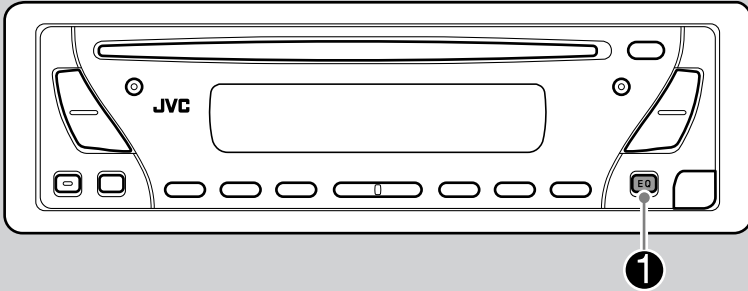

You can select a preset sound mode suitable to the music genre.

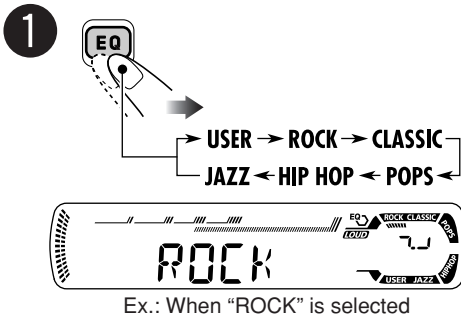

Indication	For:	Preset values		
		BAS* ¹	TRE* ²	LOUD* ³
USER	(Flat sound)	00	00	OFF
ROCK	Rock or disco music	+03	+01	ON
CLASSIC	Classical music	+01	-02	OFF
POPS	Light music	+04	+01	OFF
HIP HOP	Funk or rap music	+02	00	ON
JAZZ	Jazz music	+02	+03	OFF

Indication pattern for each sound mode:

USER	ROCK	CLASSIC
JAZZ	HIP HOP	POPS

*¹ BAS: Bass

*² TRE: Treble

*³ LOUD: Loudness

Adjusting the sound

You can adjust the sound characteristics to your preference.

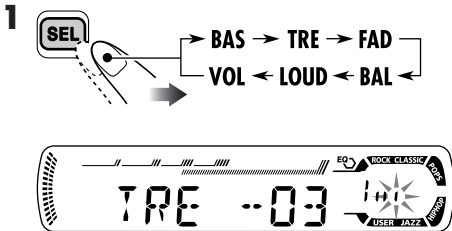

Ex.: When "TRE" is selected

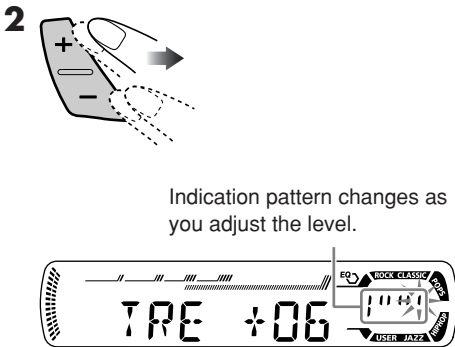

Indication pattern changes as you adjust the level.

Indication	To do:	Range
BAS*1 (bass)	Adjust the bass.	-06 (min.) to +06 (max.)
TRE*1 (treble)	Adjust the treble.	-06 (min.) to +06 (max.)
FAD*2 (fader)	Adjust the front and rear speaker balance.	R06 (Rear only) to F06 (Front only)
BAL (balance)	Adjust the left and right speaker balance.	L06 (Left only) to R06 (Right only)
LOUD*1 (loudness)	Boost low and high frequencies to produce a well-balanced sound at low volume level.	LOUD ON ↑ LOUD OFF
VOL*3 (volume)	Adjust the volume.	00 (min.) to 30 or 50 (max.)*4

*1 When you adjust the bass, treble, or loudness, the adjustment you have made is stored for the currently selected sound mode (C-EQ) including "USER."

*2 If you are using a two-speaker system, set the fader level to "00."

*3 Normally the +/- buttons work as the volume control. So you do not have to select "VOL" to adjust the volume level.

*4 Depending on the amplifier gain control setting. (See page 14 for details.)

General settings — PSM

Basic procedure

You can change PSM (Preferred Setting Mode) items listed on the table that follows.



2 Select a PSM item.

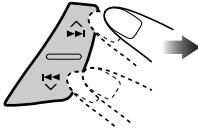

Ex.: When you select "AMP GAIN"

3 Adjust the PSM item selected.

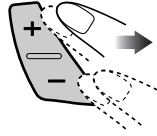

4 Repeat steps 2 and 3 to adjust the other PSM items if necessary.

5 Finish the procedure.



Indications	Selectable settings, [reference page]
<p>DEMO Display demonstration</p>	<p>DEMO ON: [Initial]; Display demonstration will be activated automatically if no operation is done for about 20 seconds, [7].</p> <p>DEMO OFF: Cancels.</p>
<p>CLOCK H Hour adjustment</p>	<p>0 – 23, [7] [Initial: 0 (0:00)]</p>
<p>CLOCK M Minute adjustment</p>	<p>00 – 59, [7] [Initial: 00 (0:00)]</p>
<p>AMP GAIN Amplifier gain control</p>	<p>You can change the maximum volume level of this receiver.</p> <p>LOW PWR: VOL 00 – VOL 30 (Select this if the maximum power of the speaker is less than 45 W to prevent them from damaging the speaker.)</p> <p>HIGH PWR: [Initial]; VOL 00 – VOL 50</p>

Detaching the control panel

When detaching or attaching the control panel, be careful not to damage the connectors on the back of the control panel and on the panel holder.

■ Detaching the control panel

Before detaching the control panel, be sure to turn off the power.

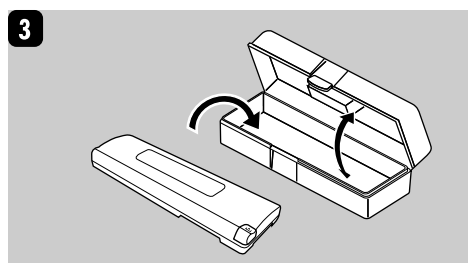
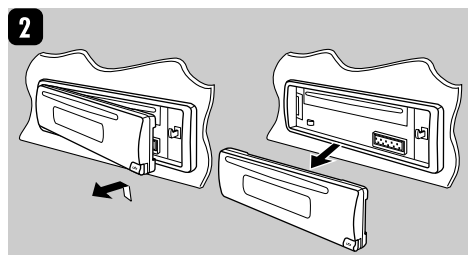
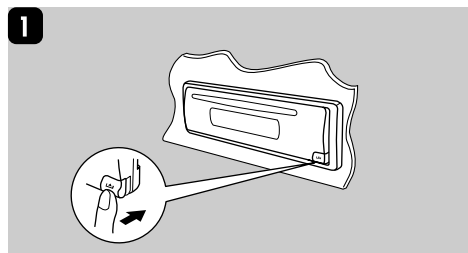

■ Attaching the control panel

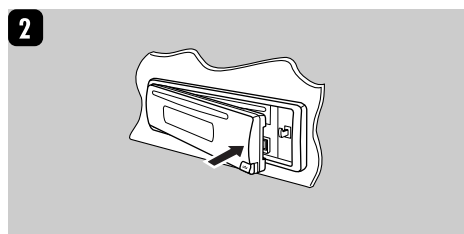
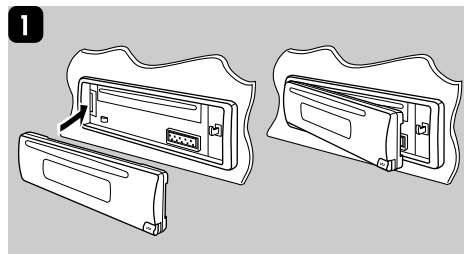

Maintenance

How to clean the connectors

Frequent detachment will deteriorate the connectors.

To minimize this possibility, periodically wipe the connectors with a cotton swab or cloth moistened with alcohol, being careful not to damage the connectors.

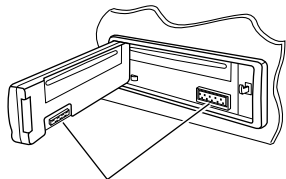

Connector

Moisture condensation

Moisture may condense on the lens inside the CD player in the following cases:

- After starting the heater in the car.
- If it becomes very humid inside the car.

Should this occur, the CD player may malfunction. In this case, eject the disc and leave the receiver turned on for a few hours until the moisture evaporates.

How to handle discs

When removing a disc from its case, press down the center holder of the case and lift the disc out, holding it by the edges.

Center holder



- Always hold the disc by the edges. Do not touch its recording surface.

When storing a disc into its case, gently insert the disc around the center holder (with the printed surface facing up).

- Make sure to store discs into the cases after use.

To keep discs clean

A dirty disc may not play correctly. If a disc does become dirty, wipe it with a soft cloth in a straight line from center to edge.



- Do not use any solvent (for example, conventional record cleaner, spray, thinner, benzine, etc.) to clean discs.

To play new discs

New discs may have some rough spots around the inner and outer edges. If such a disc is used, this receiver may reject the disc.



To remove these rough spots, rub the edges with a pencil or ball-point pen, etc.

Do not use the following discs:

Wrap disc



Sticker



Sticker residue

Disc



Stick-on label

More about this receiver

Basic operations

Turning off the power

- If you turn off the power while listening to a disc, disc play will start from where playback has been stopped previously, next time you turn on the power.

Tuner operations

Storing stations in memory

- During SSM search...
 - All previously stored stations are erased and stations are stored newly.
 - Received stations are preset in No. 1 (lowest frequency) to No. 6 (highest frequency).
 - When SSM is over, the station stored in No. 1 will be automatically tuned in.
- When storing a station manually, a previously preset station is erased when a new station is stored in the same preset number.

Disc operations

General

- This receiver has been designed to reproduce CDs, and CD-Rs (Recordable)/CD-RWs (Rewritable) in audio CD (CD-DA) format.
- When a disc has been loaded, selecting “CD” for the playback source starts disc play.

Inserting a disc

- When a disc is inserted upside down, the disc automatically ejects.
- Do not insert 8 cm discs (single CD) and unusual shape discs (heart, flower, etc) into the loading slot.

Playing a CD-R or CD-RW

- Use only “finalized” CD-Rs or CD-RWs.
- This receiver can play back multi-session discs; however, unclosed sessions will be skipped while playing.

- Some CD-Rs or CD-RWs may not play back on this receiver because of their disc characteristics, and for the following causes:
 - Discs are dirty or scratched.
 - Moisture condensation occurs on the lens inside the receiver.
 - The pickup lens inside the receiver is dirty.
 - CD-R or CD-RW on which the files are written with “Packet Write” method.
 - There are improper recording conditions (missing data, etc.) or media conditions (stain, scratch, warp, etc.).
 - CD-RWs may require a longer readout time since the reflectance of CD-RWs is lower than that of regular CDs.
 - Do not use the following CD-Rs or CD-RWs:
 - Discs with stickers, labels, or protective seal stuck to the surface.
 - Discs on which labels can be directly printed by an ink jet printer.
- Using these discs under high temperatures or high humidity may cause malfunctions or damage to discs.

Changing the source

- If you change the source, playback also stops (without ejecting the disc). Next time you select “CD” for the playback source, disc play starts from where it has been stopped previously.

Ejecting a disc

- If the ejected disc is not removed within 15 seconds, the disc is automatically inserted again into the loading slot to prevent it from dust. (Disc will not play this time.)

General settings—PSM

- If you change the “AMP GAIN” setting from “HIGH PWR” to “LOW PWR” while the volume level is set higher than “VOL 30,” the receiver automatically changes the volume level to “VOL 30.”

Troubleshooting

What appears to be trouble is not always serious. Check the following points before calling a service center.

	Symptoms	Causes	Remedies
General	<ul style="list-style-type: none"> • Sound cannot be heard from the speakers. 	<p>The volume level is set to the minimum level.</p> <p>Connections are incorrect.</p>	<p>Adjust it to the optimum level.</p> <p>Check the cords and connections.</p>
	<ul style="list-style-type: none"> • The receiver does not work at all. 	<p>The built-in microcomputer may have functioned incorrectly due to noise, etc.</p>	<p>Reset the receiver (see page 2).</p>
FM/AM	<ul style="list-style-type: none"> • SSM automatic presetting does not work. 	<p>Signals are too weak.</p>	<p>Store stations manually.</p>
	<ul style="list-style-type: none"> • Static noise while listening to the radio. 	<p>The aerial is not connected firmly.</p>	<p>Connect the aerial firmly.</p>
Disc playback	<ul style="list-style-type: none"> • Disc automatically ejects. 	<p>Disc is inserted upside down.</p>	<p>Insert the disc correctly.</p>
	<ul style="list-style-type: none"> • CD-R/CD-RW cannot be played back. • Tracks on the CD-R/CD-RW cannot be skipped. 	<p>CD-R/CD-RW is not finalized.</p>	<ul style="list-style-type: none"> • Insert a finalized CD-R/CD-RW. • Finalize the CD-R/CD-RW with the component which you used for recording.
	<ul style="list-style-type: none"> • Disc can be neither played back nor ejected. 	<p>Disc is locked.</p>	<p>Unlock the disc (see page 11).</p>
		<p>The CD player may have functioned incorrectly.</p>	<p>Eject the disc forcibly (see page 2).</p>
	<ul style="list-style-type: none"> • Disc sound is sometimes interrupted. 	<p>You are driving on rough roads.</p>	<p>Stop playback while driving on rough roads.</p>
		<p>Disc is scratched.</p>	<p>Change the disc.</p>
		<p>Connections are incorrect.</p>	<p>Check the cords and connections.</p>
<ul style="list-style-type: none"> • “NO DISC” appears on the display. 	<p>No disc in the loading slot.</p>	<p>Insert a disc into the loading slot.</p>	
	<p>Disc is inserted incorrectly.</p>	<p>Insert the disc correctly.</p>	

Specifications

AUDIO AMPLIFIER SECTION

Maximum Power Output:

Front: 45 W per channel

Rear: 45 W per channel

Continuous Power Output (RMS):

Front: 17 W per channel into 4 Ω , 40 Hz to 20 000 Hz at no more than 0.8% total harmonic distortion.

Rear: 17 W per channel into 4 Ω , 40 Hz to 20 000 Hz at no more than 0.8% total harmonic distortion.

Load Impedance: 4 Ω (4 Ω to 8 Ω allowance)

Tone Control Range:

Bass: ± 10 dB at 100 Hz

Treble: ± 10 dB at 10 kHz

Frequency Response: 40 Hz to 20 000 Hz

Signal-to-Noise Ratio: 70 dB

Line-Out Level/Impedance:

2.0 V/20 k Ω load (full scale)

Output Impedance: 1 k Ω

TUNER SECTION

Frequency Range:

FM: 87.5 MHz to 108.0 MHz

AM: (MW) 522 kHz to 1 620 kHz

(LW) 144 kHz to 279 kHz

[FM Tuner]

Usable Sensitivity: 11.3 dBf (1.0 μ V/75 Ω)

50 dB Quieting Sensitivity:

16.3 dBf (1.8 μ V/75 Ω)

Alternate Channel Selectivity (400 kHz): 65 dB

Frequency Response: 40 Hz to 15 000 Hz

Stereo Separation: 30 dB

Capture Ratio: 1.5 dB

[MW Tuner]

Sensitivity: 20 μ V

Selectivity: 35 dB

[LW Tuner]

Sensitivity: 50 μ V

CD PLAYER SECTION

Type: Compact disc player

Signal Detection System: Non-contact optical pickup (semiconductor laser)

Number of channels: 2 channels (stereo)

Frequency Response: 5 Hz to 20 000 Hz

Dynamic Range: 96 dB

Signal-to-Noise Ratio: 98 dB

Wow and Flutter: Less than measurable limit

GENERAL

Power Requirement:

Operating Voltage:

DC 14.4 V (11 V to 16 V allowance)

Grounding System: Negative ground

Allowable Operating Temperature:

0°C to +40°C

Dimensions (W \times H \times D):

Installation Size (approx.):

182 mm \times 52 mm \times 150 mm

Panel Size (approx.):

188 mm \times 58 mm \times 11 mm

Mass (approx.):

1.3 kg (excluding accessories)

Design and specifications are subject to change without notice.

Merci pour avoir acheté un produit JVC.

Veuillez lire attentivement toutes les instructions avant d'utiliser l'appareil afin de bien comprendre son fonctionnement et d'obtenir les meilleures performances possibles.

IMPORTANT POUR PRODUITS LASER

1. PRODUIT LASER CLASSE 1
2. **ATTENTION:** N'ouvrez pas le couvercle supérieur. Il n'y a aucune pièce réparable par l'utilisateur à l'intérieur de l'appareil; confiez toute réparation à un personnel qualifié.
3. **ATTENTION:** Risque de radiations laser visible et invisible quand l'appareil est ouvert et que le système de verrouillage ne fonctionne pas ou a été mis hors service. Évitez toute exposition directe au rayon.
4. REPRODUCTION DE L'ÉTIQUETTE: ÉTIQUETTE DE PRÉCAUTION PLACÉE À L'EXTÉRIEUR DE L'APPAREIL.

CAUTION: Visible and invisible laser radiation when open and interlock failed or defeated. AVOID DIRECT EXPOSURE TO BEAM.	ADVARSEL: Synlig og usynlig laserstråling når maskinen er åpen eller interlocken fejler. Undgå direkte eksponering til stråling.	WARNING: Synlig och osynlig laserstråling när det öppnas och spärren är urkopplad. Betrakta ej strålen.	VARO: Avattassa ja suojalukitus ohjattuna tai väliseno olet alllina näkyvälle ja näkymättömälle laserstråleille. Vältä säteen kohdistumista suoraan itseesi. (f)
--	---	--	---

Avertissement:

Si vous souhaitez opérer l'appareil pendant que vous conduisez, assurez-vous de bien regarder devant vous afin de ne pas causer un accident de la circulation.

Comment réinitialiser votre appareil



- Cette procédure réinitialise le micro-ordinateur. Vos ajustements pré-réglés sont aussi effacés.
- Si un disque est en place, il est éjecté. Faites attention, dans ce cas, de ne pas le faire tomber.

Comment forcer l'éjection d'un disque

Si un disque ne peut pas être reconnu ou ne peut pas être éjecté par l'autoradio, forcez l'éjection de la façon suivante.



- Si cela ne fonctionne pas, essayez de réinitialiser l'autoradio.
- Faites attention de ne pas faire tomber le disque quand il est éjecté.

Remarque: Uniquement pour les utilisateurs du modèle [EX] au Royaume Uni et dans les pays européens. Pour des raisons de sécurité, une carte d'identification numérotée est fournie avec cet appareil, et le même numéro d'identification est imprimé sur le châssis de l'appareil. Conserver cette carte dans un endroit sûr, elle pourra aider les autorités pour identifier votre appareil en cas de vol.

Table des matières

Comment réinitialiser votre appareil	2	Ajustements sonores	12
Comment forcer l'éjection d'un disque	2	Sélection des modes sonores pré réglés (C-EQ: égaliseur personnalisé)	12
Comment lire ce manuel	4	Ajustement du son	13
Comment utiliser la touche MODE	4	Réglages généraux — PSM	14
Panneau de commande		Procédure de base	14
— KD-G111	5	Retrait du panneau de commande	15
Identification des parties	5	Entretien	16
Pour commencer	6	Pour en savoir plus à propos de cet autoradio	17
Opérations de base	6	Guide de dépannage	18
Annulation de la démonstration des affichages	7	Spécifications	19
Réglage de l'horloge	7		
Fonctionnement de la radio	8		
Écoute de la radio	8		
Mémorisation des stations	9		
Écoute d'une station pré réglée	9		
Opérations des disques	10		
Lecture d'un disque	10		
Sélection des modes de lecture	11		

*Pour sécurité....

- N'augmentez pas trop le volume car cela bloquerait les sons de l'extérieur rendant la conduite dangereuse.
- Arrêtez la voiture avant de réaliser toute opération compliquée.

*Température à l'intérieur de la voiture....

Si votre voiture est restée garée pendant longtemps dans un climat chaud ou froid, attendez que la température à l'intérieur de la voiture redevienne normale avant d'utiliser l'appareil.

Comment lire ce manuel

Les méthodes suivantes sont utilisées pour rendre les explications simples et faciles à comprendre.

- Certains conseils et remarques sont donnés dans la section “Pour en savoir plus à propos de cet autoradio” (voir page 17).
- L'utilisation des touches est expliquée principalement à l'aide d'illustrations, comme montré ci-après.

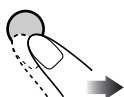
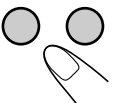
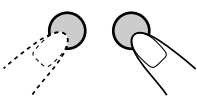
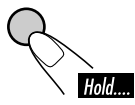
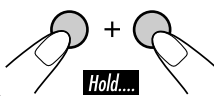
	Appuyez brièvement.
	Appuyez répétitivement.
	Appuyez sur une de ces touches.
	
	Maintenez pressée jusqu'à ce que vous obteniez la réponse souhaitée.
	Maintenez pressées les deux touches en même temps.

Comment utiliser la touche MODE

Si vous appuyez sur MODE, l'autoradio entre en mode de fonction, et les touches numériques fonctionnent comme touches de fonction différentes.

Ex.: Quand la touche numérique 2 fonctionne comme touche MO (monophonique).

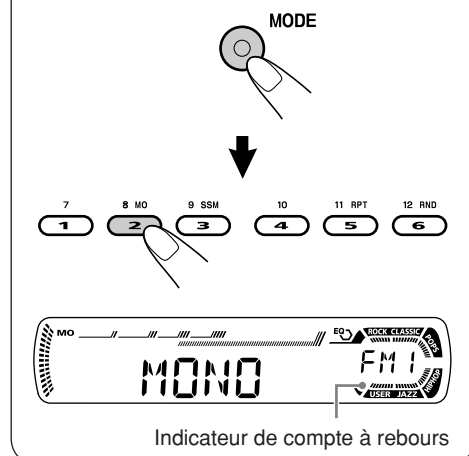

Pour utiliser à nouveau ces touches pour leurs fonctions originales après avoir appuyé sur MODE, attendez 5 secondes sans appuyer sur aucune de ces touches jusqu'à ce que le mode de fonction soit annulé.

- Appuyer de nouveau sur MODE annule aussi le mode de fonction.

Identification des parties

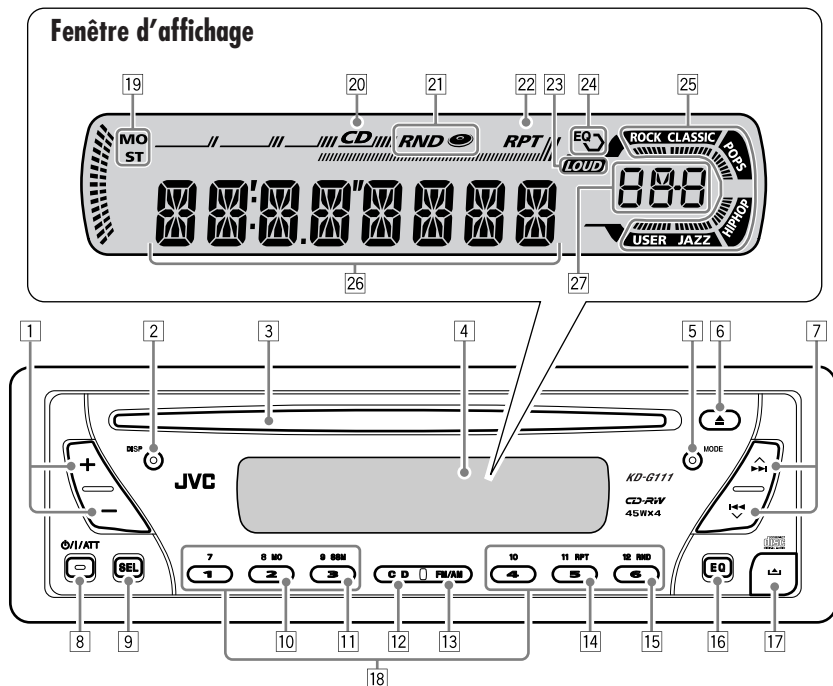

- 1 Touches +/–
- 2 Touche DISP (affichage)
- 3 Fente d'insertion
- 4 Fenêtre d'affichage
- 5 Touche MODE
- 6 Touche ▲ (éjection)
- 7 Touches ▲▶▶/◀◀▼
- 8 Touche ⏻/⏪/ATT (attente/sous tension/atténuation)
- 9 Touche SEL (sélection)
- 10 Touche MO (monophonique)
- 11 Touche SSM (Mémorisation automatique séquentielle des stations puissantes)
- 12 Touche CD
- 13 Touche FM/AM
- 14 Touche RPT (répétition)
- 15 Touche RND (aléatoire)
- 16 Touche EQ (égaliseur)
- 17 Touche ▲ (libération du panneau de commande)
- 18 Touches numériques

Fenêtre d'affichage

- 19 Indicateurs de réception du tuner MO (monophonique), ST (stéréo)
 - 20 Indicateur CD
 - 21 Indicateur RND (lecture aléatoire de disque)
 - 22 Indicateur RPT (répétition)
 - 23 Indicateur LOUD (loudness)
 - 24 Indicateur EQ (égaliseur)
 - 25 Indicateurs de mode sonore (C-EQ: égaliseur personnalisé) ROCK, CLASSIC, POPS, HIP HOP, JAZZ, USER
 - fonctionne aussi comme indicateur de compteur de temps.
 - 26 Affichage principal
 - 27 Affichage de la source
- Indicateur de niveau de volume

Opérations de base

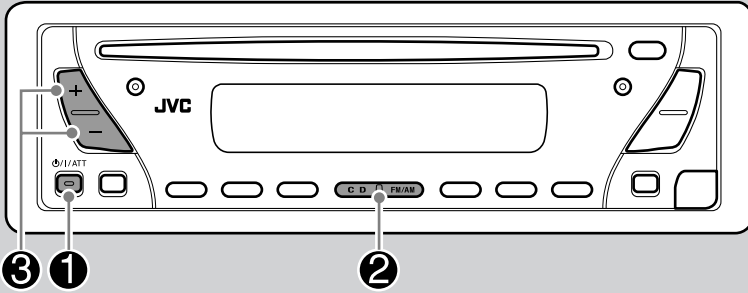

Pour couper le volume momentanément (ATT)



Pour rétablir le son, appuyez de nouveau sur la touche.

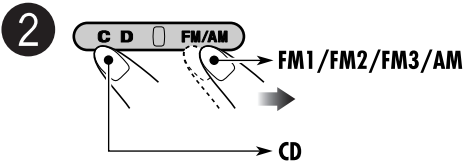

Pour mettre l'appareil hors tension

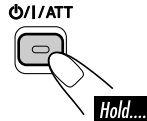

Vous ne pouvez pas choisir "CD" comme source de lecture si aucun disque ne se trouve dans la fente d'insertion.

Précautions sur le réglage du volume:

Les disques produisent très peu de bruit par rapport aux autres sources. Réduisez le volume avant de reproduire un disque afin d'éviter d'endommager les enceintes par la soudaine augmentation du niveau de sortie.

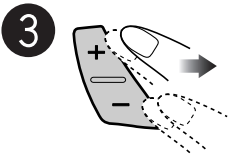

Le niveau de volume apparaît.

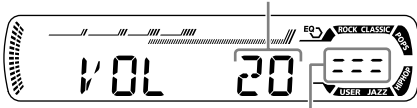





Indicateur de niveau de volume

4 Ajustez le son comme vous le souhaitez. (Voir les pages 12 et 13).

Annulation de la démonstration des affichages

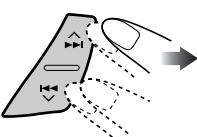
Si aucune opération n'est effectuée pendant environ 20 secondes, la démonstration des affichages démarre.

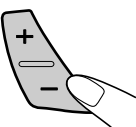
[Réglage initial: DEMO ON]—voir page 14.

- 1  Hold....
- 2 

- 3  DEMO OFF ↔ DEMO ON

- 4 Terminez la procédure.

Pour mettre en service la démonstration des affichages

À l'étape 3 ci-dessus...



Réglage de l'horloge

- 1  Hold....
- 2 Réglez les heures et les minutes.
 - 1 Choisissez "CLOCK H" (heures), puis ajustez les heures.
 - 2 Choisissez "CLOCK M" (minutes), puis ajustez les minutes.

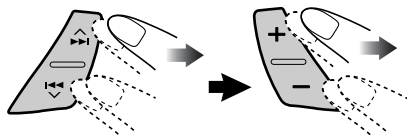

- 3 Terminez la procédure.



Pour vérifier l'heure actuelle quand l'autoradio est hors tension

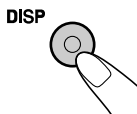

Fonctionnement de la radio

Écoute de la radio

FRANÇAIS

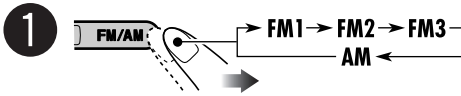
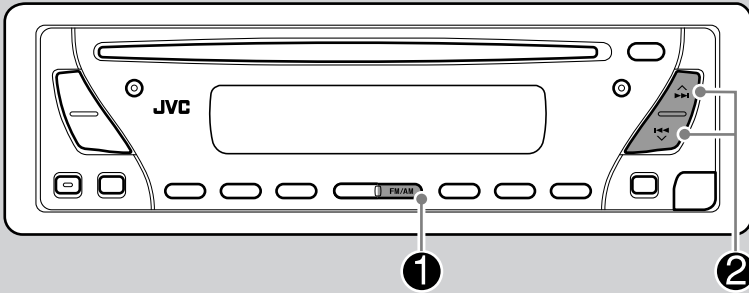

S'allume lors de la réception d'une émission FM stereo avec un signal suffisamment fort.

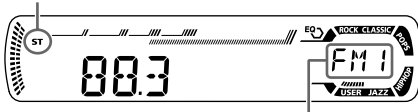

La bande choisie apparaît.

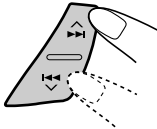

Quand une station est reçue, la recherche s'arrête.

Pour arrêter la recherche, appuyez de nouveau sur la même touche.

Pour accorder une station manuellement

À l'étape 2 ci-dessus...

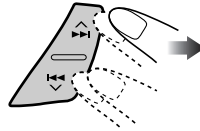
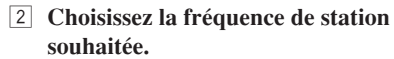
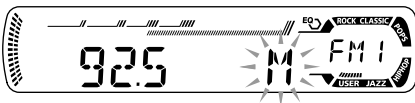
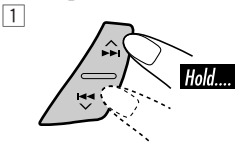

Quand une émission FM stéréo est difficile à recevoir

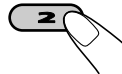

S'allume quand le mode monophonique est mis en service.



La réception est améliorée, mais l'effet stéréo est perdu.

Pour rétablir l'effet stereo, répétez la même procédure de façon que l'indicateur MO s'éteigne.

Mémorisation des stations

Vous pouvez préregrer six stations pour chaque bande.

Préréglage automatique des stations FM—SSM (mémorisation automatique séquentielle des stations puissantes)

- 1 Choisissez la bande FM (FM1 – FM3) pour laquelle vous souhaitez mémoriser les stations.

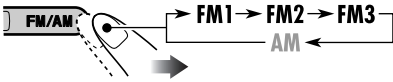

- 2 **MODE**
-

- 3 **9 SSM**
-



“SSM” clignote, puis disparaît quand le préreglage automatique est terminé.

Les stations FM locale avec les signaux les plus forts sont recherchées et mémorisées automatiquement dans la bande FM.

Préréglage manuel

Ex.: Mémorisation de la station FM de fréquence 92,5 MHz sur le numéro de préreglage 4 de la bande FM1.

- 1

- 2

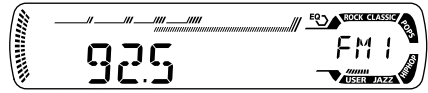

- 3 **10**
-

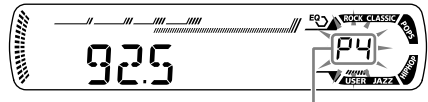

Le numéro de préreglage clignote un instant.

Écoute d'une station préreglée

- 1

- 2 Choisissez la station préreglée (1 – 6) souhaitée.

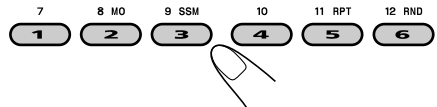

Pour vérifier l'heure actuelle pendant l'écoute d'une station FM ou AM

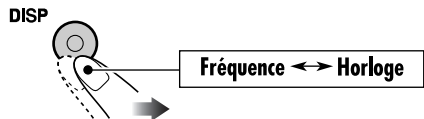

Opérations des disques

FRANÇAIS

Lecture d'un disque

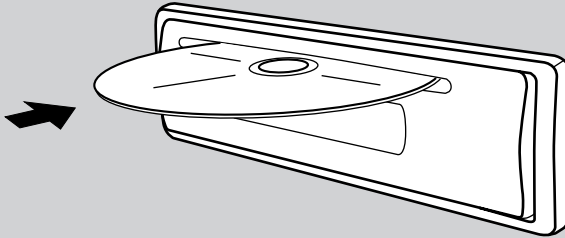

Toutes les plages sont reproduites répétitivement jusqu'à ce que vous arrêtiez la lecture.

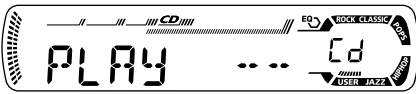

Durée de lecture totale du disque inséré

Nombre total de plages du disque inséré

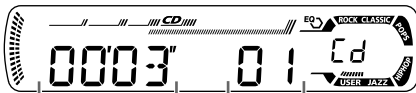

Durée de lecture écoulée

Numéro de la plage actuelle

Pour faire avancer ou reculer rapidement la plage

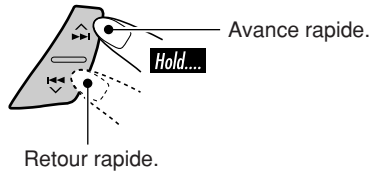

Pour aller aux plages suivantes ou précédentes

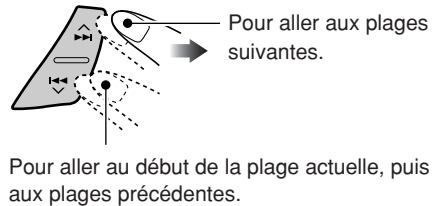

Pour arrêter la lecture et éjecter le disque

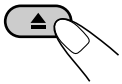

Pour aller directement à une plage donnée

Pour choisir un numéro compris entre 01 et 06:

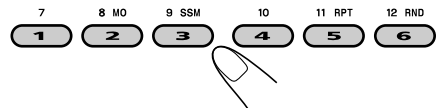

Pour choisir un numéro compris entre 07 et 12:

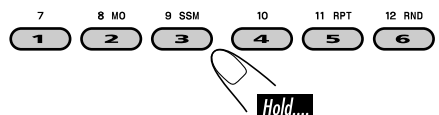

■ Interdiction de l'éjection du disque

Vous pouvez verrouiller un disque dans la fente d'insertion.

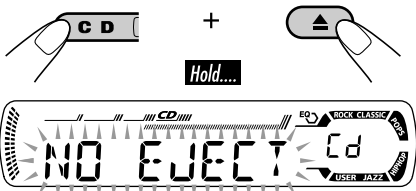

Pour annuler l'interdiction, répétez la même procédure.

Pour vérifier l'heure actuelle lors de l'écoute d'un disque

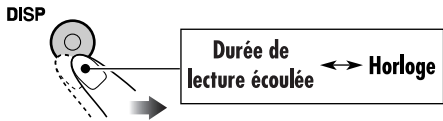

Sélection des modes de lecture

Vous pouvez utiliser un des modes de lecture suivants à la fois.

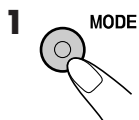

2 Choisissez le mode de lecture souhaité.

Lecture répétée

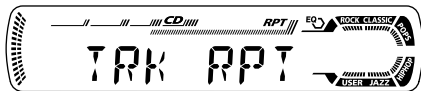
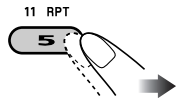

Ex.: Quand "TRK RPT" est choisi

Mode	Reproduit répétitivement
TRK RPT:	La plage actuelle. • RPT s'allume.
RPT OFF:	Annule la lecture répétée.

Lecture aléatoire

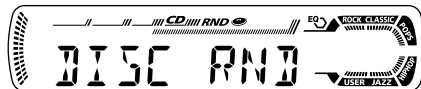
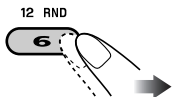

Ex.: Quand "DISC RND" est choisi

Mode	Reproduit dans un ordre aléatoire
DISC RND:	Toutes les plages du disque actuel. • RND s'allume.
RND OFF:	Annule la lecture aléatoire.

Ajustements sonores

Sélection des modes sonores préréglés (C-EQ: égaliseur personnalisé)

FRANÇAIS

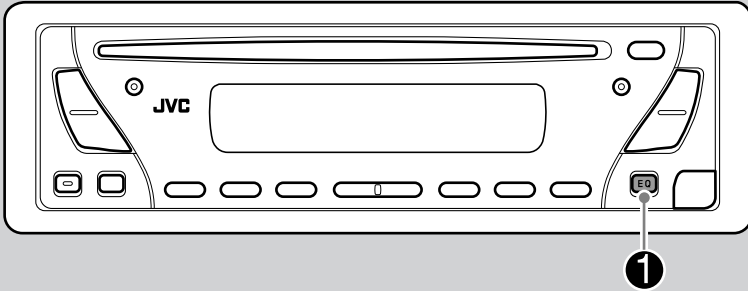

Vous pouvez sélectionner un mode sonore préréglé adapté à votre genre de musique.

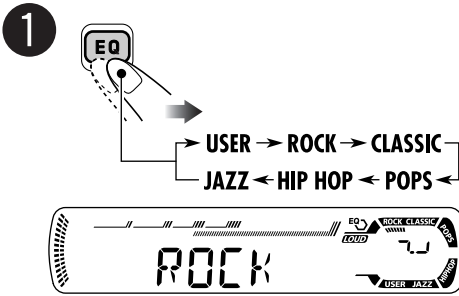

Ex.: Quand "ROCK" est choisi

Indication	Pour:	Valeurs prérégées		
		BAS* ¹	TRE* ²	LOUD* ³
USER	(Pas d'effet)	00	00	OFF
ROCK	Musique rock ou disco	+03	+01	ON
CLASSIC	Musique classique	+01	-02	OFF
POPS	Musique légère	+04	+01	OFF
HIP HOP	Musique funk ou rap	+02	00	ON
JAZZ	Musique jazz	+02	+03	OFF

Modèle d'affichage pour chaque mode sonore:

<p>USER</p>	<p>ROCK</p>	<p>CLASSIC</p>
<p>JAZZ</p>	<p>HIP HOP</p>	<p>POPS</p>

*¹ BAS: Graves

*² TRE: Aigus

*³ LOUD: Loudness

Ajustement du son

Vous pouvez ajuster les caractéristiques du son comme vous le souhaitez.

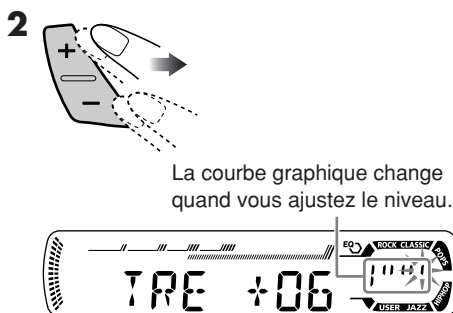
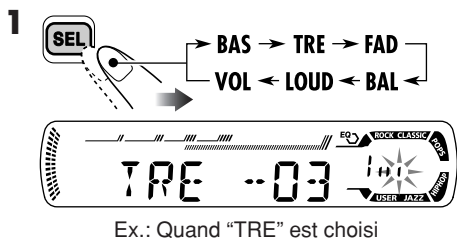

Indication	Pour:	Plage
BAS* ¹ (graves)	Ajuste les graves.	-06 (min.) à +06 (max.)
TRE* ¹ (aigus)	Ajuste les aigus.	-06 (min.) à +06 (max.)
FAD* ² (fader)	Ajustez la balance avant-arrière des enceintes.	R06 (arrière seulement) à F06 (avant seulement)
BAL (balance)	Ajustez la balance gauche-droite des enceintes.	L06 (gauche seulement) à R06 (droite seulement)
LOUD* ¹ (loudness)	Accentue les basses et hautes fréquences pour produire un son plus équilibré aux faibles niveaux de volume.	LOUD ON ↑ ↓ LOUD OFF
VOL* ³ (volume)	Ajuste le volume.	00 (min.) à 30 ou 50 (max.)* ⁴

*¹ Quand vous ajustez les graves, les aigus ou le loudness, les ajustements réalisés sont mémorisés pour le mode sonore actuel (C-EQ), y compris "USER".

*² Si vous utilisez un système à deux enceintes, réglez le niveau du fader sur "00".

*³ Normalement, les touches +/- fonctionnent comme réglage du volume. Vous n'avez donc pas besoin de choisir "VOL" pour ajuster le niveau du volume.

*⁴ Dépend du réglage de commande de gain de l'amplificateur. (Voir page 14 pour les détails).

Réglages généraux — PSM

Procédure de base

Vous pouvez changer les options PSM (mode des réglages préférés) de la table suivante.

FRANÇAIS



2 Choisissez une option PSM.

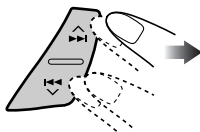

Ex.: Quand vous choisissez "AMP GAIN"

3 Ajustez l'option PSM choisie.

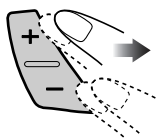

4 Répétez les étapes 2 et 3 pour ajuster les autres options PSM si nécessaire.

5 Terminez la procédure.



Indications

Réglages pouvant être choisis, [page de référence]

DEMO

Démonstration des affichages

DEMO ON: [Réglage initial]; La démonstration des affichages entre en service si aucune opération n'est réalisée pendant environ 20 secondes, [7].

DEMO OFF: Annulation.

CLOCK H

Ajustement des heures

0 – 23, [7]

[Réglage initial: 0 (0:00)]

CLOCK M

Ajustement des minutes

00 – 59, [7]

[Réglage initial: 00 (0:00)]

AMP GAIN

Commande le gain de l'amplificateur

Vous pouvez changer le niveau de volume maximum de cet autoradio.

LOW PWR: VOL 00 – VOL 30 (Choisissez ce réglage si la puissance maximum des enceintes est inférieure à 45 W pour éviter qu'ils soient endommagés.)

HIGH PWR: [Réglage initial]; VOL 00 – VOL 50

Retrait du panneau de commande

Lors du retrait ou de la fixation du panneau de commande, assurez-vous de ne pas endommager les connexions à l'arrière du panneau de commande et sur le porte-panneau.

Retrait du panneau de commande

Avant de retirer le panneau de commande, assurez-vous de mettre l'appareil hors tension.

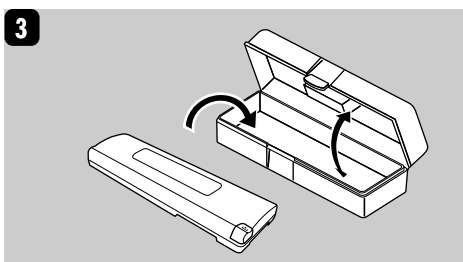
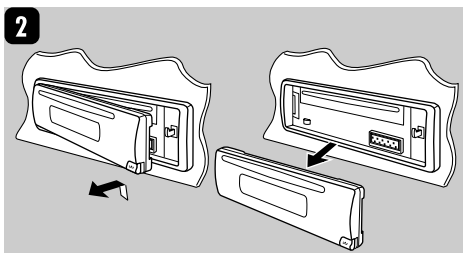
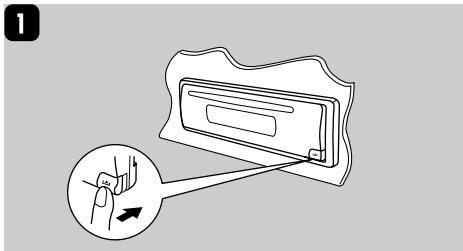

Fixation du panneau de commande

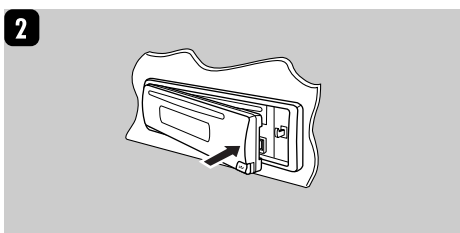
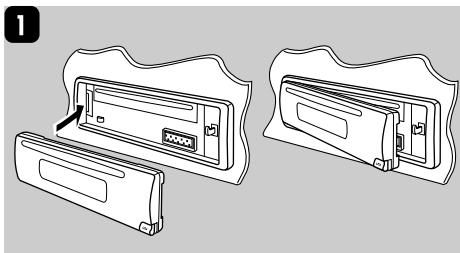

■ Comment nettoyer les connecteurs

Un détachement fréquent détériorera les connecteurs.
Pour minimiser ce problème, frottez périodiquement les connecteurs avec un coton tige ou un chiffon imprégné d'alcool, en faisant attention de ne pas endommager les connecteurs.

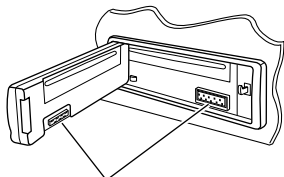

Connecteur

■ Condensation d'humidité

De la condensation peut se produire sur la lentille à l'intérieur du lecteur CD dans les cas suivants.

- Après le démarrage du chauffage dans la voiture.
- Si l'intérieur de la voiture devient très humide.

Si cela se produit, le lecteur CD risque de ne pas fonctionner correctement. Dans ce cas, éjectez le disque et laissez l'autoradio sous tension pendant quelques heures jusqu'à ce que l'humidité s'évapore.

■ Comment manipuler les disques

Pour retirer un disque de sa boîte, faites pression sur le centre du boîtier et soulevez légèrement le disque en le tenant par ses bords.

Support central



- Tenez toujours le disque par ses bords. Ne touchez pas la surface enregistrée.

Pour remettre un disque dans sa boîte, insérez-le délicatement sur le support central (avec la surface imprimée dirigée vers le haut).

- Conservez les disques dans leur boîte quand vous ne les utilisez pas.

■ Pour garder les disques propres

Un disque sale peut ne pas être reproduit correctement.
Si un disque est sale, essuyez-le avec un chiffon doux, en ligne droite du centre vers les bords.



- N'utilisez pas de solvant (par exemple, un nettoyant conventionnel pour disque vinyle, un vaporisateur, un diluant, du bezène, etc.) pour nettoyer les disques.

■ Pour reproduire un disque neuf

Les disques neufs ont parfois des ébarbures sur le bord intérieur et extérieur. Si un tel disque est utilisé, cet autoradio risque de le rejeter.



Pour retirer ces ébarbures, frotter les bords avec un crayon, un stylo, etc.

N'utilisez pas les disques suivants:

Disque gondolé



Autocollant



Reste d'étiquette

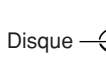

Étiquette autocollante

Pour en savoir plus à propos de cet autoradio

Opérations de base

Mise hors tension de l'appareil

- Si vous mettez l'appareil hors tension pendant l'écoute d'un disque, la lecture du disque reprendra à partir du point où la lecture a été interrompue la prochaine fois que vous mettez l'appareil sous tension.

Fonctionnement du tuner

Mémorisation des stations

- Pendant la recherche SSM...
 - Toutes les stations précédemment mémorisées sont effacées et remplacées par des nouvelles.
 - Les stations reçues sont pré-réglées sur les No 1 (fréquence la plus basse) à No 6 (fréquence la plus haute).
 - Quand la recherche SSM est terminée, la station mémorisée sur le No 1 est accordée automatiquement.
- Lors de la mémorisation manuelle d'une station, la station précédemment mémorisée est effacée quand une nouvelle station est mémorisée sur le même numéro de pré-réglage.

Opérations des disques

Généralités

- Cet autoradio est conçu pour reproduire les CD et les CD-R (enregistrables)/CD-RW (réinscriptibles) au format CD audio (CD-DA).
- Quand un disque est en place, choisir "CD" comme source de lecture démarre la lecture du disque.

Insertion d'un disque

- Quand un disque est inséré à l'envers, il est éjecté automatiquement.
- N'insérez pas de disque de 8 cm (CD Single) ou de forme spéciale (en cœur, fleur, etc.) dans la fente d'insertion.

Lecture d'un CD-R ou CD-RW

- Utilisez uniquement des CD-R ou CD-RW "finalisés".
- Cet autoradio peut reproduire les disques multi-session; mais les sessions non fermées sont sautées lors de la lecture.

- Certains CD-R ou CD-RW ne peuvent pas être reproduits sur cet autoradio à cause de leurs caractéristiques et des causes suivantes:
 - Les disques sont sales ou rayés.
 - De l'humidité s'est condensée sur la lentille à l'intérieure de l'autoradio.
 - La lentille du capteur à l'intérieur de l'autoradio est sale.
 - Ce sont des CD-R ou CD-RW sur lesquels des fichiers ont été écrits par paquet.
 - La condition de l'enregistrement (données manquantes, etc.) ou du support (tâche, rayure, gondolage) est incorrecte.
 - Les CD-RW nécessite un temps d'initialisation plus long à cause de leur indice de réflexion plus faible que celui des CD ordinaires.
 - N'utilisez pas les CD-R ou CD-RW suivants:
 - Disques avec des autocollants, des étiquettes ou un sceau protecteur collés à leur surface.
 - Disques sur lesquels une étiquette peut être imprimée directement avec une imprimante à jet d'encre.
- Utiliser de tels disques par haute température ou humidité peut entraîner un mauvais fonctionnement ou endommager les disques.

Changement de la source

- Si vous changez la source, la lecture s'arrête aussi (sans éjecter le disque). La prochaine fois que vous choisissez "CD" comme source de lecture, la lecture du disque reprend à partir de l'endroit où elle a été interrompue.

Éjection d'un disque

- Si le disque éjecté n'est pas retiré avant 15 secondes, il est réinséré automatiquement dans la fente d'insertion pour le protéger de la poussière. (Le disque n'est pas reproduit cette fois).

Réglages généraux—PSM

- Si vous changez le réglage "AMP GAIN" de "HIGH PWR" sur "LOW PWR" alors que le niveau de volume est réglé au dessus de "VOL 30", l'autoradio change automatiquement le volume sur "VOL 30".

Guide de dépannage

Ce qui apparaît être un problème n'est pas toujours sérieux. Vérifiez les points suivants avant d'appeler un centre de service.

	Symptôme	Causes	Remèdes
Généralités	<ul style="list-style-type: none"> Aucun son n'est entendu des enceintes. 	Le niveau de volume est réglé sur le niveau minimum.	Ajustez-le sur le niveau correct.
		Les connexions sont incorrectes.	Vérifiez les cordons et les connexions.
FM/AM	<ul style="list-style-type: none"> Cet autoradio ne fonctionne pas du tout. 	Le micro-ordinateur intégré fonctionne peut-être incorrectement à cause de parasites, etc.	Réinitialisez l'autoradio (voir page 2).
	<ul style="list-style-type: none"> Le préréglage automatique SSM ne fonctionne pas. 	Les signaux sont trop faibles.	Mémorisez les stations manuellement.
Lecture de disque	<ul style="list-style-type: none"> Bruit statique pendant l'écoute de la radio. 	L'antenne n'est pas connectée solidement.	Connectez l'antenne solidement.
	<ul style="list-style-type: none"> Le disque est éjecté automatiquement. 	Le disque est inséré à l'envers.	Insérez le disque correctement.
	<ul style="list-style-type: none"> Le CD-R/CD-RW ne peut pas être reproduit. Les plages sur les le CD-R/CD-RW ne peuvent pas être sautées. 	Le CD-R/CD-RW n'est pas finalisé.	<ul style="list-style-type: none"> Insérez un CD-R/CD-RW finalisé. Finalisez le CD-R/CD-RW avec l'appareil que vous avez utilisé pour l'enregistrement.
	<ul style="list-style-type: none"> Le disque ne peut pas être reproduit ni éjecté. 	Le disque est verrouillé.	Déverrouillez le disque (voir page 11).
		Il y a eu un mauvais fonctionnement avec le lecteur CD.	Forcez l'éjection du disque (voir page 2).
	<ul style="list-style-type: none"> Le son du disque est parfois interrompu. 	Vous conduisez sur une route accidentée.	Arrêtez la lecture lorsque vous conduisez sur une route accidentée.
		Le disque est rayé.	Changez le disque.
		Les connexions sont incorrectes.	Vérifiez les cordons et les connexions.
	<ul style="list-style-type: none"> "NO DISC" apparaît sur l'affichage. 	Il n'y a pas de disque dans la fente d'insertion.	Insérez un disque dans la fente d'insertion.
		Le disque n'est pas inséré correctement.	Insérez le disque correctement.

Spécifications

SECTION DE L'AMPLIFICATEUR AUDIO

Puissance de sortie maximum:

Avant: 45 W par canal

Arrière: 45 W par canal

Puissance de sortie en mode continu (RMS):

Avant: 17 W par canal pour 4 Ω , 40 Hz à 20 000 Hz avec moins de 0,8% de distorsion harmonique totale.

Arrière: 17 W par canal pour 4 Ω , 40 Hz à 20 000 Hz avec moins de 0,8% de distorsion harmonique totale.

Impédance de charge: 4 Ω (4 Ω à 8 Ω admissible)

Plage de commande de tonalité:

Graves: ± 10 dB à 100 Hz

Aigus: ± 10 dB à 10 kHz

Réponse en fréquence: 40 Hz à 20 000 Hz

Rapport signal sur bruit: 70 dB

Niveau de sortie de ligne/impédance:

2,0 V/20 k Ω en charge (pleine échelle)

Impédance de sortie: 1 k Ω

SECTION DU TUNER

Plage de fréquences:

FM: 87,5 MHz à 108,0 MHz

AM: (PO) 522 kHz à 1 620 kHz

(GO) 144 kHz à 279 kHz

[Tuner FM]

Sensibilité utile: 11,3 dBf (1,0 μ V/75 Ω)

Sensibilité utile à 50 dB: 16,3 dBf (1,8 μ V/75 Ω)

Sélectivité de canal alterné (400 kHz): 65 dB

Réponse en fréquence: 40 Hz à 15 000 Hz

Séparation stéréo: 30 dB

Rapport de synchronisation: 1,5 dB

[Tuner PO]

Sensibilité: 20 μ V

Sélectivité: 35 dB

[Tuner GO]

Sensibilité: 50 μ V

SECTION DU LECTEUR CD

Type: Lecteur de disque compact

Système de détection du signal: Capteur optique sans contact (laser semiconducteur)

Nombre de canaux: 2 canaux (stéréo)

Réponse en fréquence: 5 Hz à 20 000 Hz

Plage dynamique: 96 dB

Rapport signal sur bruit: 98 dB

Pleurage et scintillement: Inférieur à la limite mesurable

GÉNÉRALITÉS

Alimentation:

Tension de fonctionnement:

CC 14,4 V (11 V à 16 V admissibles)

Système de mise à la masse: Masse négative

Températures de fonctionnement admissibles:

0°C à +40°C

Dimensions (L \times H \times P):

Taille d'installation (approx.):

182 mm \times 52 mm \times 150 mm

Taille du panneau (approx.):

188 mm \times 58 mm \times 11 mm

Masse (approx.):

1,3 kg (sans les accessoires)

La conception et les spécifications sont sujettes à changement sans notification.



Having TROUBLE with operation?

Please reset your unit

Refer to page of How to reset your unit

Vous avez des PROBLÈMES de fonctionnement?

Réinitialisez votre appareil

Référez-vous à la page intitulée Comment réinitialiser votre appareil

JVC



EN, FR

© 2004 Victor Company of Japan, Limited

1004DTSMDTJEIN