

FRANÇAIS

Merci pour avoir acheté un produit JVC.

Si vous avez des questions ou avez besoin d'information sur des kits d'installation, consulter votre revendeur "JVC IN-CAR ENTERTAINMENT" ou une compagnie d'approvisionnement.

Pour votre sécurité....

- Arrêtez la voiture avant de réaliser une opération compliquée.

ATTENTION ET REMARQUES

Cet appareil est conçu pour fonctionner avec système électrique de 12 V CC avec mise à la masse NÉGATIVE.

JVC vous recommande de consulter un technicien qualifié pour l'installation.

- Cet appareil utilise un circuit d'amplification BTL (symétrique sans transformateur), c'est à dire un système à masse flottante par conséquent veuillez vous conformer à ce qui suit:
 - Ne connectez pas les prises "⊖" des enceintes l'une à l'autre.
 - Ne connectez pas les prises "⊖" des enceintes au corps métallique ou au châssis.
- Recouvrir les fils inutilisés avec du ruban isolant pour éviter de les court-circuiter.
- Si vous utilisez un fil de prolongement, celui-ci doit être aussi épais et aussi court que possible. Connectez-le solidement avec un ruban isolant.
- Bien laisser un espace suffisant entre l'antenne et les fils de cet appareil.
- Si un fusible saute, assurez-vous d'abord que les câbles n'ont pas causé de court-circuit puis remplacez le vieux fusible par un nouveau de même valeur.
- Ne pas laisser pénétrer de cailloux, de sable ou d'objets métalliques dans l'appareil.
- Pour que le mécanisme de dissipation de la chaleur fonctionne effectivement, essuyer régulièrement la poussière qui s'accumule.
- Écouter la cassette, la radio, un CD, un lecteur audio numérique, etc. avec le volume réglé sur un niveau élevé pendant une longue période de temps, use la batterie quand le moteur est arrêté ou quand la voiture est au ralenti.
- Cet appareil devient très chaud. Faites attention de ne pas le toucher pendant son utilisation mais aussi après son utilisation. NE DEMONTEZ PAS l'appareil. Il n'y a aucune pièce réparable par l'utilisateur à l'intérieur.

INSTALLATION

L'illustration suivante est un exemple d'installation typique. Cependant, vous devez faire les ajustements correspondant à votre voiture particulière.

A Emplacement de l'appareil

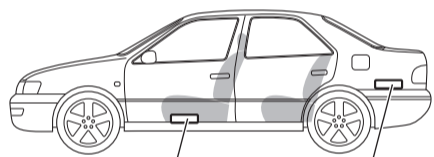

Sur le plancher du coffre
Sous un siège avant

- Montez cet appareil sur une surface ferme, telle que dans le coffre ou sous un siège avant.
- Ne montez pas l'appareil près d'objets inflammables car il produit de la chaleur. De plus, montez-le dans un endroit qui ne gênera pas la dissipation de la chaleur de l'appareil.
- Ne montez pas l'appareil dans un endroit sujet à la chaleur: comme près d'un radiateur, dans la boîte à gants ou dans un endroit fermé tel que sous un tapis de sol, qui empêchera la bonne dissipation de la chaleur.
- Lorsque vous monter l'appareil sous le siège avant, assurez-vous que vous pouvez ajuster la position du siège sans qu'aucun fil ne soit accroché.

B Installez l'appareil

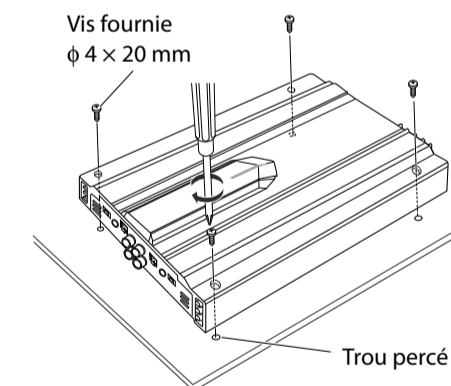

Vis fournie
φ 4 × 20 mm

Trou percé

- Lors du montage de cet appareil, assurez-vous d'utiliser les vis fournies.
- Si vous utilisez d'autres vis, il y a des risques que l'appareil se desserre ou que des pièces sous le plancher soient endommagées.
- Avant de percer des trous dans le coffre pour installer l'appareil, s'assurer qu'il y a un espace suffisant sous le coffre pour ne pas faire de trous dans le réservoir de carburant, etc.

ALIMENTATION

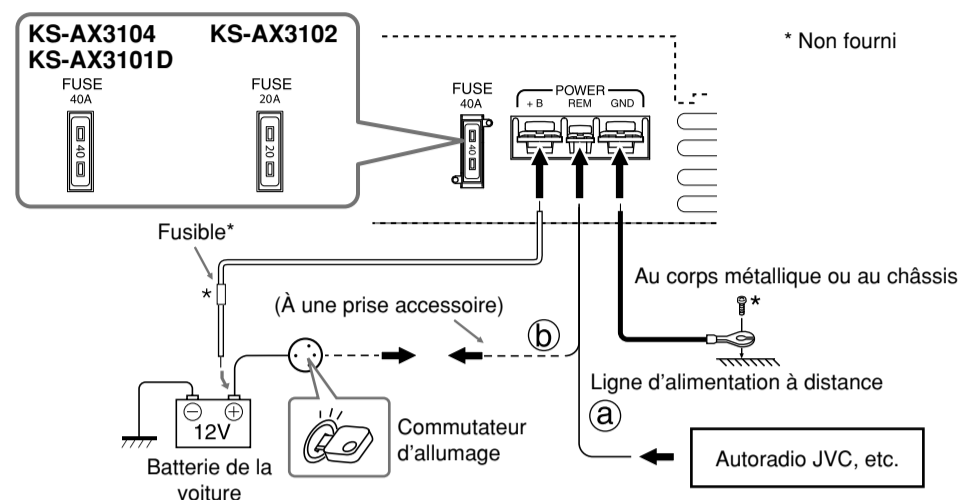

Attention

Pour éviter les courts-circuits lors des connexions, laissez la prise négative de la batterie débranchée.

- Lors de l'utilisation d'un cordon d'alimentation (vendu séparément), assurez-vous de place un fusible près de la batterie, comme montré.
- Connectez le fil (cordon d'alimentation) à travers lequel l'alimentation est fournie directement à la prise "⊕" de la batterie uniquement après que toutes les autres connexions sont terminées.

Le fil correct connecté à chaque prise POWER est indiqué ci-après.

- + B et GND: AWG 8 à AWG 4 (La section est d'environ 8 mm² à 21 mm².)
- REM: AWG 18 à AWG 8 (La section est d'environ 0,8mm² à 8mm².)

- Si vous utilisez un autoradio JVC muni d'un fil de télécommande, connectez à la prise REM de cet appareil.
- Si vous utilisez un autoradio JVC sans fil de télécommande, connectez au circuit accessoire de la voiture qui est mis sous tension avec le commutateur d'allumage. Dans ce cas, du bruit peut se produire quand l'autoradio est mis sous ou hors tension. Pour éviter ce bruit, ne mettez pas directement l'autoradio sous ou hors tension. Vous pouvez le mettre sous ou hors tension en même temps que le commutateur d'allumage de votre voiture.

CONNEXIONS DES PRISES

Lors de la connexion des prises, fixez correctement chaque prise avec la vis fournie en la tournant comme montré sur l'illustration.

- Utilisation de cosse à anneau (non fournies) pour une connexion plus sûre.

Remarques

- Assurez-vous que la vis est fixée de façon à éviter toute déconnexion.
- Évitez de trop tendre les fils car cela risquerait d'endommager la vis ou la fente de sa tête.

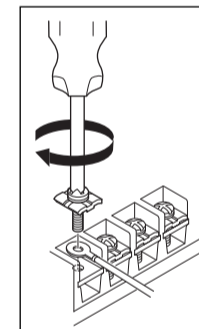

SYSTÈMES D'ENCEINTES

Remarques

- Ne pas raccorder les prises "⊖" des haut-parleur à un point commun.
- Si le même fil est utilisé pour les enceintes gauche/droite ou avant/arrière, cet appareil ne peut pas être utilisé. Utilisez toujours un fil séparé pour chaque enceinte. Refaites les câblages si nécessaire.
- Utilisez des enceintes avec une impédance comprise entre 2 Ω à 8 Ω (4 Ω à 8 Ω: lors de l'utilisation du mode de connexion en pont).
- Utilisez des enceintes d'une capacité suffisante avec l'appareil.

Le fil correct connecté à chaque prise SPEAKER OUTPUT est indiqué ci-après.

- KS-AX3104/KS-AX3102: AWG 18 à AWG 12 (La section est d'environ 0,8 mm² à 3,3 mm².)
- KS-AX3101D: AWG 18 à AWG 8 (La section est d'environ 0,8 mm² à 8 mm².)

Cher(e) client(e),

Cet appareil est conforme aux directives et normes européennes en vigueur concernant la compatibilité électromagnétique et à la sécurité électrique.

Représentant européen de la société Victor Company of Japan, Limited:
JVC Technical Services Europe GmbH
Postfach 10 05 04
61145 Friedberg
Allemagne

Informations relatives à l'élimination des appareils et des piles usagés, à l'intention des utilisateurs



Produkte



Pile

[Union européenne seulement]

Ces symboles signifient que le produit et les piles ne doivent pas être éliminés en tant que déchet ménager à la fin de son cycle de vie.

Si vous souhaitez éliminer ce produit et les piles, faites-le conformément à la législation nationale ou autres règles en vigueur dans votre pays et votre municipalité.

En éliminant correctement ce produit, vous contribuez à la conservation des ressources naturelles et à la prévention des éventuels effets négatifs sur l'environnement et la santé humaine.

Notification:

La marque Pb en dessous du symbole des piles indique que cette pile contient du plomb.

CONNEXION DES ENCEINTES

La connexion varie en fonction du nombre d'enceintes utilisées dans votre voiture. Choisissez la connexion appropriée en vous référant aux illustrations suivantes.

Remarques

- Connectez solidement toutes les pièces. Si les connexions sont lâches, à cause de la résistance des contacts, etc., de la chaleur peut se dégager et causer un accident.
- Faites passer les fils de connexion sous les tapis de sol pour éviter toute déconnexion accidentelle.

- A Si votre autoradio est muni d'une sortie de ligne.
- B Si votre autoradio N'est PAS muni d'une sortie de ligne.

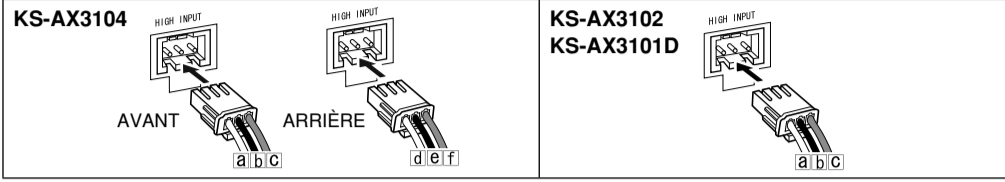

- Connectez chaque fil du connecteur d'entrée d'enceinte à un fil d'enceinte positif ou au châssis*1 de l'autoradio.
- Recouvrez les prises des fils négatifs d'enceinte non utilisés de l'autoradio avec un ruban isolant pour éviter tout court-circuit.

*1 Exemple: Connexion à la masse

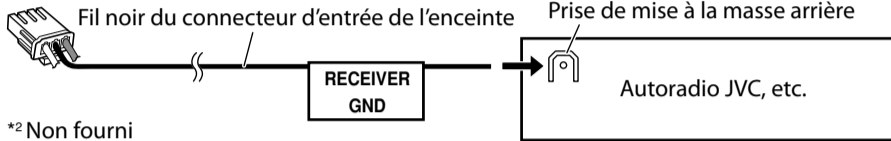

*2 Non fourni

KS-AX3104

Système à 4 enceintes—Mode normal

- Utilisez des enceintes avec une impédance comprise entre 2 Ω à 8 Ω.

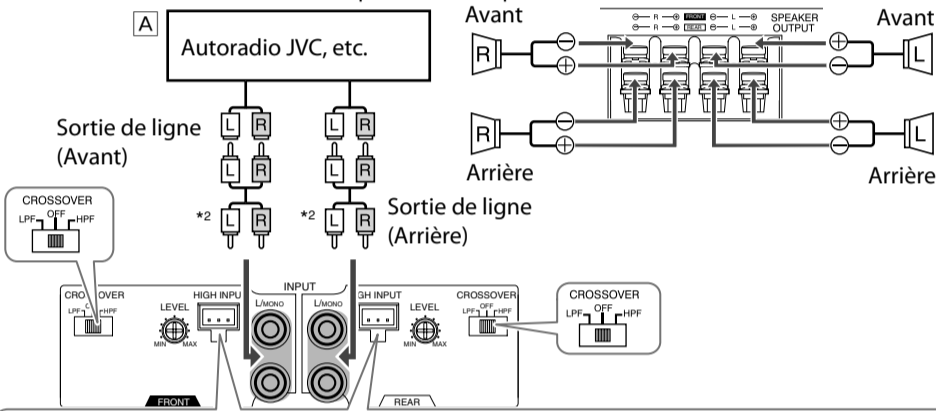

B Connecteur d'entrée du haut-parleur.

Fil de connexion	À Autoradio	Fil de connexion	À Autoradio
a) Blanc "FRONT LEFT (+)"	→ Fil avant gauche (+)	d) Vert "REAR LEFT (+)"	→ Fil arrière gauche (+)
b) Noir "RECEIVER GND"	→ Châssis*1	e) Noir "RECEIVER GND"	→ Châssis*1
c) Gris "FRONT RIGHT (+)"	→ Fil avant droit (+)	f) Violet "REAR RIGHT (+)"	→ Fil arrière droit (+)

Système à 2 enceintes plus un caisson de grave—Bridge Mode (Mode en pont)

- Utilisez des enceintes avec une impédance comprise entre 2 Ω à 8 Ω.
- Utilisez du caisson de grave avec une impédance comprise entre 4 Ω à 8 Ω.

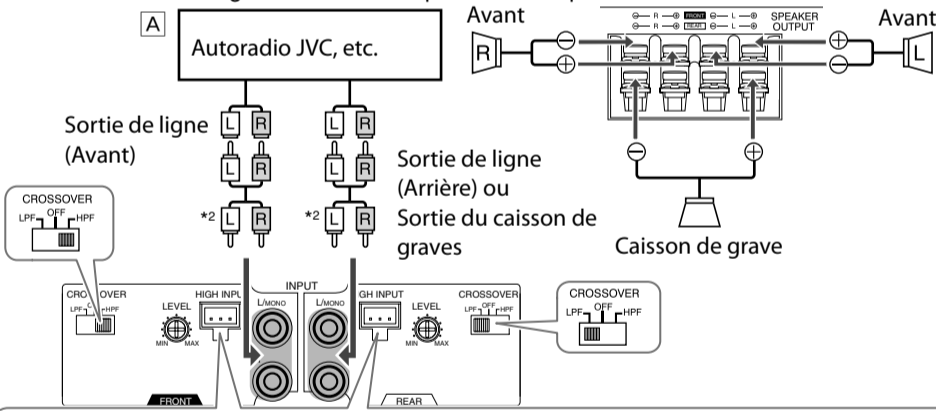

B Connecteur d'entrée du haut-parleur.

Fil de connexion	À Autoradio	Fil de connexion	À Autoradio
a) Blanc "FRONT LEFT (+)"	→ Fil avant gauche (+)	d) Vert "REAR LEFT (+)"	→ Fil arrière gauche (+)
b) Noir "RECEIVER GND"	→ Châssis*1	e) Noir "RECEIVER GND"	→ Châssis*1
c) Gris "FRONT RIGHT (+)"	→ Fil avant droit (+)	f) Violet "REAR RIGHT (+)"	→ Fil arrière droit (+)

Système à 2 enceintes—Bridge Mode (Mode en pont)

- Utilisez des enceintes avec une impédance comprise entre 4 Ω à 8 Ω.
- S'assurer de connecter la sortie haut niveau du récepteur à la prise jack gauche (L) de cette unité.

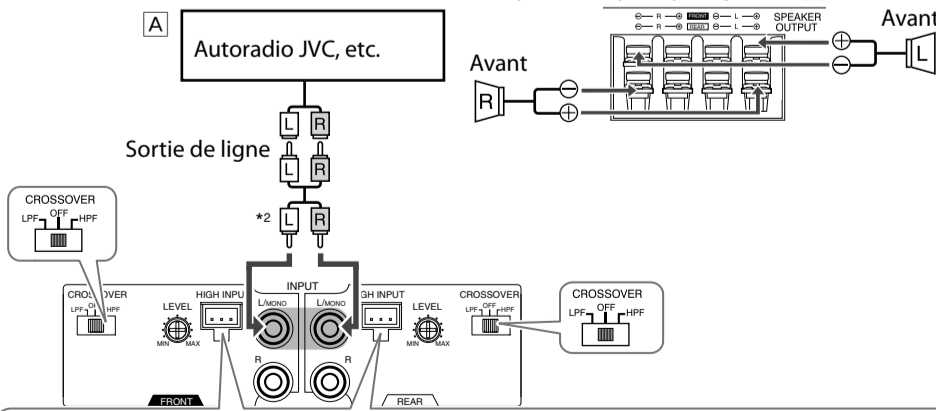

B Connecteur d'entrée du haut-parleur.

Fil de connexion	À Autoradio	Fil de connexion	À Autoradio
a) Blanc "FRONT LEFT (+)"	→ Fil avant gauche (+)	d) Vert "REAR LEFT (+)"	→ Fil avant droit (+)
b) Noir "RECEIVER GND"	→ Châssis*1	e) Noir "RECEIVER GND"	→ Châssis*1
c) Gris "FRONT RIGHT (+)"	→ Fil avant gauche (+)	f) Violet "REAR RIGHT (+)"	→ Fil avant droit (+)

KS-AX3102

Système à 2 enceintes—Mode normal

- Utilisez des enceintes avec une impédance comprise entre 2 Ω à 8 Ω.

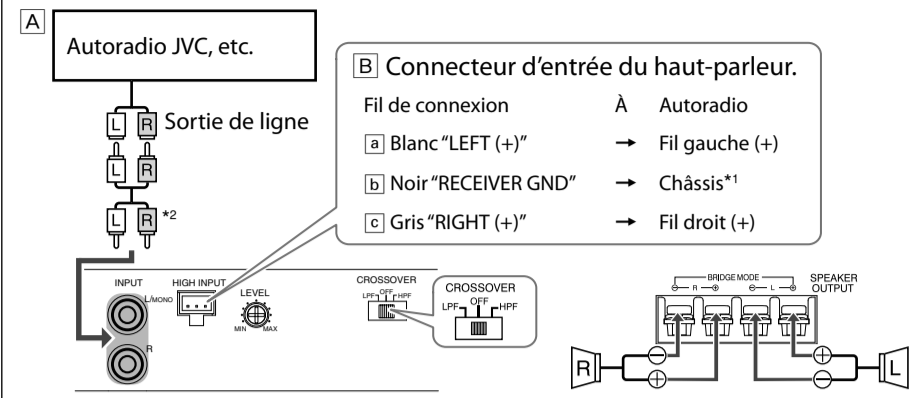

Système à 2 enceintes plus un caisson de grave

- Utilisez des enceintes avec une impédance comprise entre 2 Ω à 8 Ω.

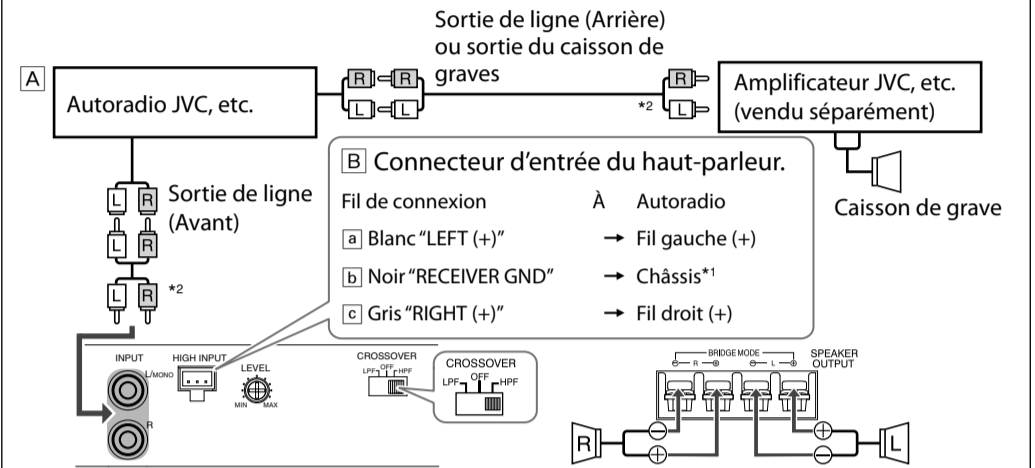

Système de caisson de grave—Bridge Mode (Mode en pont)

- Utilisez des enceintes avec une impédance comprise entre 4 Ω à 8 Ω.

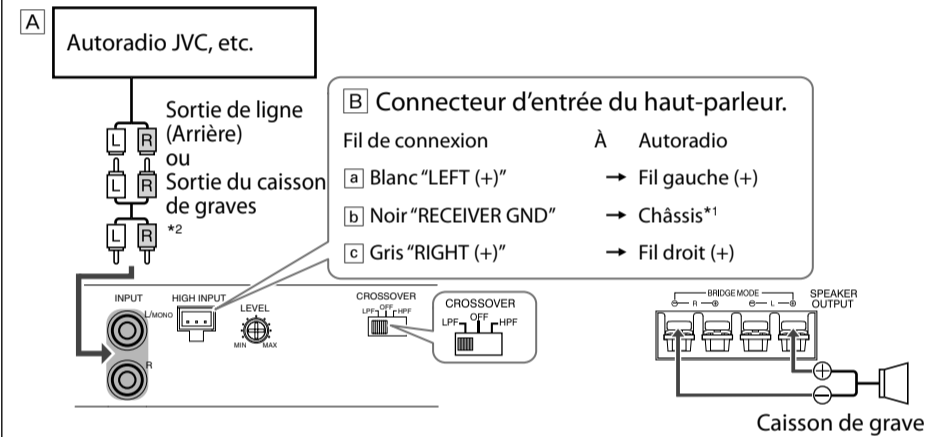

Système à 2 enceintes (2 amplificateurs)—Bridge Mode (Mode en pont)

- Utilisez des enceintes avec une impédance comprise entre 4 Ω à 8 Ω.
- S'assurer de connecter la sortie haut niveau du récepteur à la prise jack gauche (L) de cette unité.

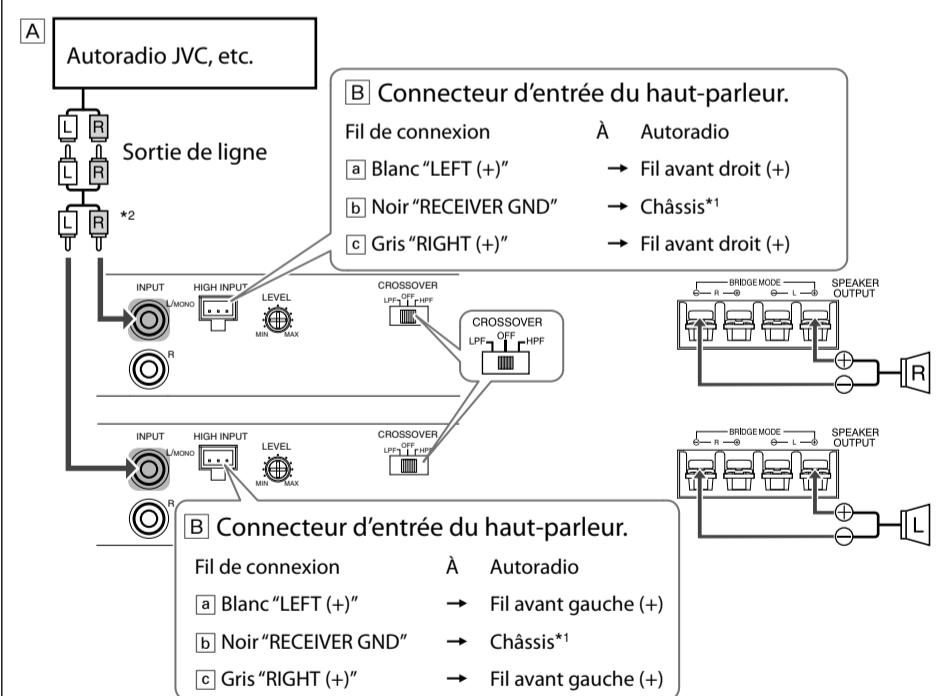

KS-AX3101D

Système de caisson de graves

- Utilisez des enceintes avec une impédance comprise entre 2 Ω à 8 Ω.

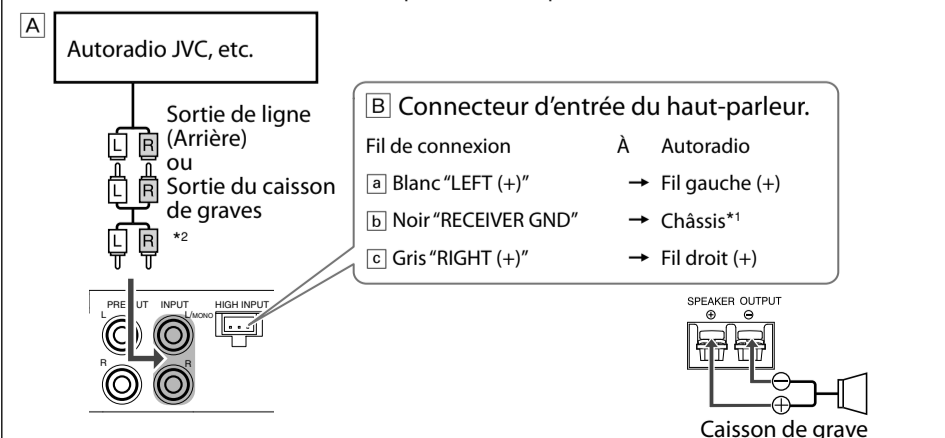

KS-AX3101D

Système à 2 caissons de graves (2 amplificateurs)

- Utilisez des enceintes avec une impédance comprise entre 2 Ω à 8 Ω.
- Les signaux entrant par les prises INPUT sont sortis par les prises PRE OUT.

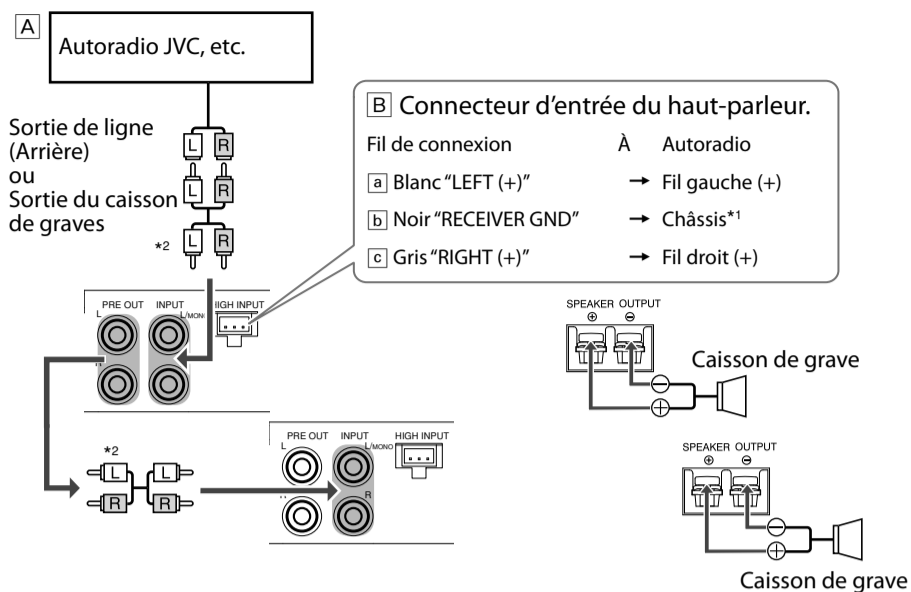

Système à 2 caissons de graves

- Utilisez des enceintes avec une impédance comprise entre 4 Ω à 8 Ω.

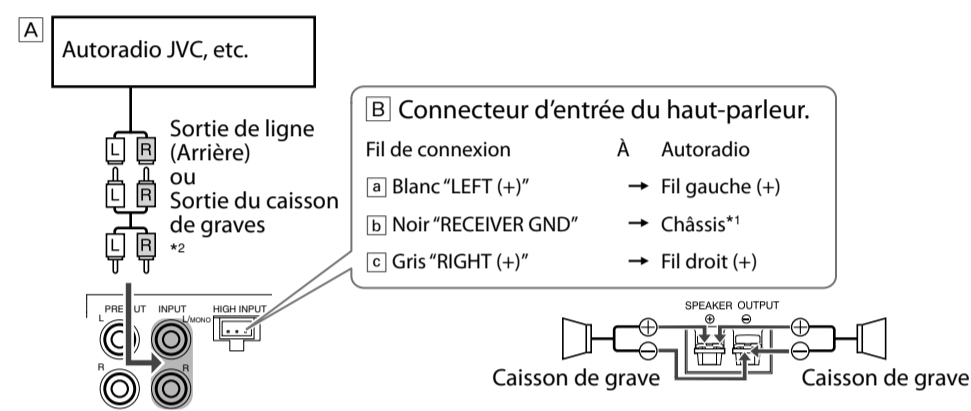

Système à 5 haut-parleurs plus caisson de graves—canal 5.1 (3 amplificateurs)

- Utilisez des enceintes avec une impédance comprise entre 2 Ω à 8 Ω.
- S'assurer de connecter la sortie haut niveau du récepteur à la prise jack gauche (L) de cette unité.

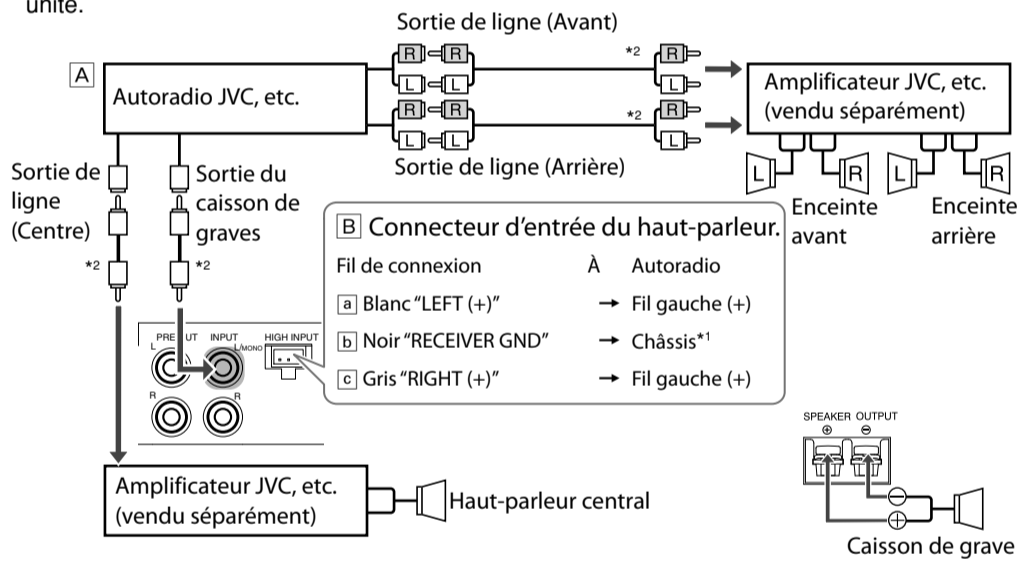

COMMANDES

KS-AX3104

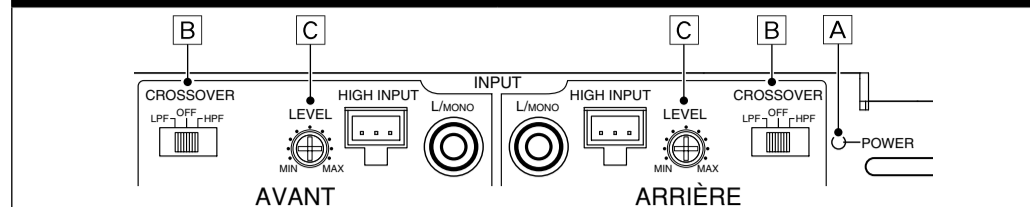

KS-AX3102

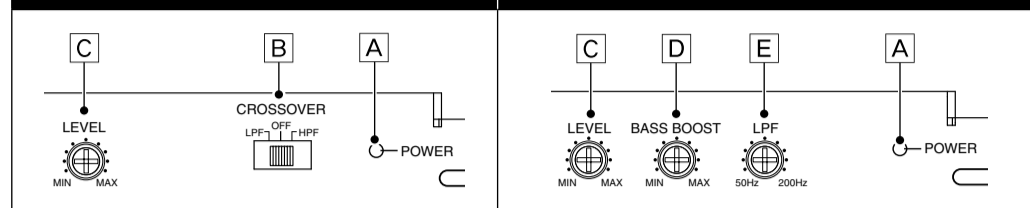

- A** Indicateur POWER
Le témoin vert est allumé quand l'appareil est sous tension.
- B** Commutateur de filtre de transition (CROSSOVER)
OFF: Normalement, réglez sur cette position. Ce commutateur est pré-réglé sur cette position à l'expédition de l'usine.
LPF: Réglez le commutateur sur cette position si vous souhaitez mettre en service le filtre LPF (passe-bas). Le filtre passe bas transmet les fréquences inférieures à 80 Hz.
HPF: Réglez le commutateur sur cette position si vous souhaitez mettre en service le filtre HPF (passe-haut). Le filtre passe haut transmet les fréquences supérieures à 150 Hz.
- C** Réglage du niveau d'entrée (LEVEL)
Le niveau d'entrée peut être ajusté avec ce réglage quand cet appareil est connecté à d'autres appareils sources. Ajuster le niveau en fonction du son émis. Cette commande est pré-réglée sur MIN à l'expédition de l'usine.
- D** Contrôleur BASS BOOST
Tournez ce réglage accentue la fréquence de 45 Hz dans une plage de 0 dB à +18 dB. Ajuster le niveau en fonction du son émis. Ce contrôleur est pré-réglé sur MIN à l'expédition de l'usine.
- E** Contrôleur LPF (filtre passe-bas)
Réglage la fréquence de coupure (le filtre passe-bas transmet des fréquences inférieures à la fréquence de coupure) de 50 Hz à 200 Hz. Ajuster le niveau en fonction du son émis. À la livraison, ce contrôleur est réglé sur 50 Hz par défaut.

EN CAS DE DIFFICULTÉS

Le témoin POWER ne s'allume pas.

- Changez le fusible s'il a grillé.
- Connectez solidement le fil de masse à une partie métallique de la voiture.
- Mettez sous tension l'équipement connecté à cet appareil.
- Vérifier la tension de la batterie (11 V à 16 V).
- Utiliser un relais si votre système emploie trop d'amplificateurs.
- Laissez l'appareil hors tension pour qu'il refroidisse s'il a chauffé anormalement.

Il n'y a pas de son.

- Vérifiez les connexions pour l'alimentation (voir "ALIMENTATION" à la page 1).
- Connectez les cordons Cinch aux prises INPUT, ou le connecteur d'entrée d'enceinte à la prise HIGH INPUT.
- Vérifiez le câblage des enceintes et la position du commutateur du filtre CROSSOVER (voir "CONNEXION DES ENCEINTES" à la page 2).

Des parasites de l'alternateur sont entendus.

- Tenez les fils des prises POWER à l'écart des cordons à fiches Cinch (RCA).
- Maintenir les cordons à broches RCA éloignés des autres câbles électriques dans la voiture.
- Connectez solidement le fil de masse à une partie métallique de la voiture.
- Assurez-vous que les fils négatifs des enceintes ne touchent pas le châssis de la voiture.
- Raccorder un condensateur de découplage sur les commutateurs d'accessoires (klaxon, ventilateur, etc.).

Du bruit est produit quand vous connectez l'appareil au tuner AM (PO/GO).

- Tenez tous les fils de cet appareil à l'écart du fil d'antenne.

SPÉCIFICATIONS

	KS-AX3104	KS-AX3102	KS-AX3101D
Puissance de sortie • Mode normal:	60 W RMS × 4 canaux à 4 Ω et ≤ 1% THD + N	65 W RMS × 2 canaux à 4 Ω et ≤ 1% THD + N	250 W RMS × 1 canaux à 4 Ω et ≤ 1% THD + N
Rapport signal sur bruit	76 dBA (référence: 1 W pour 4 Ω)	76 dBA (référence: 1 W pour 4 Ω)	60 dBA (référence: 1 W pour 4 Ω)
Puissance de sortie • Mode normal: • Bridge Mode (Mode en pont):	90 W RMS × 4 canaux à 2 Ω et ≤ 1% THD + N 150 W RMS × 2 canaux à 4 Ω et ≤ 1% THD + N	90 W RMS × 2 canaux à 2 Ω et ≤ 1% THD + N 150 W RMS × 1 canaux à 4 Ω et ≤ 1% THD + N	400 W RMS × 1 canaux à 2 Ω et ≤ 1% THD + N —
Puissance de sortie maximum	800 W (400 W × 2)	400 W	800 W
Impédance de charge • Mode normal: • Bridge Mode (Mode en pont):	4 Ω (2 Ω à 8 Ω tolérés) 4 Ω (4 Ω à 8 Ω tolérés)	4 Ω (2 Ω à 8 Ω tolérés) 4 Ω (4 Ω à 8 Ω tolérés)	4 Ω (2 Ω à 8 Ω tolérés) —
Réponse en fréquence	5 Hz à 50 000 Hz (+0 dB, -3 dB)	5 Hz à 50 000 Hz (+0 dB, -3 dB)	20 Hz à 200 Hz (+0 dB, -3 dB)
Sensibilité d'entrée/ Impédance variable	2 V/21 kΩ (0,3 V à 6 V, variable)	2 V/21 kΩ (0,3 V à 6 V, variable)	2 V/40 kΩ (0,3 V à 6 V, variable)
Distorsion	Moins de 0,04% (à 1 kHz)	Moins de 0,04% (à 1 kHz)	Moins de 0,08% (à 100 Hz)
Alimentation	CC 14,4 V (11 V à 16 V tolérés)	CC 14,4 V (11 V à 16 V tolérés)	CC 14,4 V (11 V à 16 V tolérés)
Système de masse	Masse négative	Masse négative	Masse négative
Dimensions (L/H/P)	335 mm × 51 mm × 212 mm	202 mm × 51 mm × 212 mm	222 mm × 51 mm × 212 mm
Masse (approx.)	2,43 kg	1,52 kg	1,83 kg
Accessoires	Connecteur d'entrée du haut-parleur 3P × 2 Vis de montage φ 4 × 20 mm × 4	Connecteur d'entrée du haut-parleur 3P × 1 Vis de montage φ 4 × 20 mm × 4	Connecteur d'entrée du haut-parleur 3P × 1 Vis de montage φ 4 × 20 mm × 4

La conception et les spécifications sont sujettes à changement sans notification.

ESPAÑOL

Muchas gracias por la compra de un producto JVC.

Si tiene alguna consulta o necesita información adicional acerca de los kits de instalación, consulte a su distribuidor "JVC IN-CAR ENTERTAINMENT" o a la empresa proveedora de los kits.

Para fines de seguridad....

- Detenga el automóvil antes de efectuar cualquier operación complicada.

PRECAUCIONES Y NOTAS

Esta unidad está diseñada para operar con sistemas eléctricos de 12 V CC, con NEGATIVO a masa.

Para la instalación, JVC le recomienda consultar con un técnico cualificado.

- Esta unidad emplea un circuito amplificador BTL (sin transformador equilibrado), es decir, un sistema de masa flotante y por lo tanto debe cumplir con lo siguiente:
 - No conecte entre sí los terminales "⊖" de los altavoces.
 - No conecte los terminales "⊖" de los altavoces a la carrocería metálica ni al chasis.
- Cubra los cables que no están en uso con cinta adhesiva, para evitar cortocircuitos.
- Si utiliza un cable prolongador, éste debe ser lo más grueso y corto posible; conéctelo firmemente con cinta aislante.
- Asegúrese de dejar un espacio adecuado entre la antena y los cables de esta unidad.
- Si se funde un fusible, asegúrese primero de que los cables no estén en contacto pues pueden ocasionar un cortocircuito, luego reemplace el fusible dañado por otro de las mismas características.
- Impida la entrada de objetos metálicos, arena o piedrecillas dentro de la unidad.
- Para mantener en funcionamiento efectivo el mecanismo de disipación de calor, limpie periódicamente el polvo acumulado.
- La batería se descargará si escucha una cinta, radio, CD o reproductor de audio digital, etc. a un volumen alto por un tiempo prolongado, con el motor apagado o funcionando al ralentí.
- La unidad estará muy caliente. Tenga la precaución de no tocar la unidad, no sólo durante el uso, sino hasta un cierto tiempo después del uso. NO desarme la unidad; en el interior no hay piezas que pueda reparar el usuario.

INSTALACION

La siguiente ilustración muestra una instalación típica. Sin embargo usted deberá efectuar los ajustes correspondientes a su automóvil.

A Ubicación de la unidad

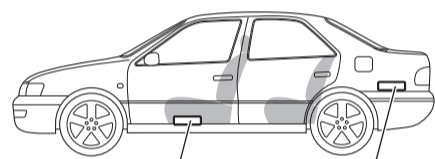

En el piso del baúl
Debajo del asiento delantero

- Instale esta unidad sobre una superficie firme, como en el baúl o debajo del asiento delantero.
- Debido a que se genera calor en la unidad, no lo instale cerca de objetos inflamables. Asimismo, instale la unidad en un lugar que no impida la disipación de calor.
- No coloque la unidad cerca de fuentes de calor: como el radiador, la guantera o los lugares aislados como debajo de la alfombra, porque la unidad no podrá disipar el calor.
- Cuando instale la unidad debajo del asiento delantero, asegúrese de ajustar la posición del asiento de manera que no quede atrapado ningún cable de la misma.

B Instalar la unidad

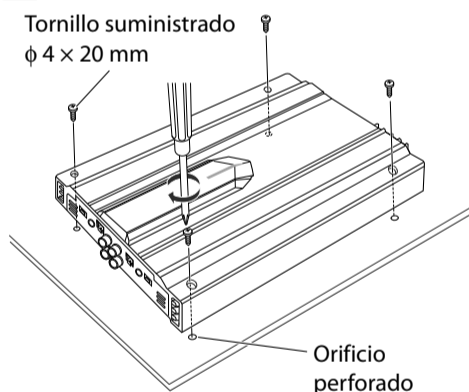

- Al instalar esta unidad, asegúrese de utilizar los tornillos suministrados.
- Si emplea otros tipos de tornillos, corre el riesgo de que la unidad se afloje o se dañe partes dispuestas debajo del piso del automóvil.
- Antes de perforar orificios en el baúl para instalar la unidad, asegúrese que haya suficiente espacio debajo del baúl ya que podría llegar a perforar el depósito de combustible, etc.

FUENTE DE ALIMENTACIÓN

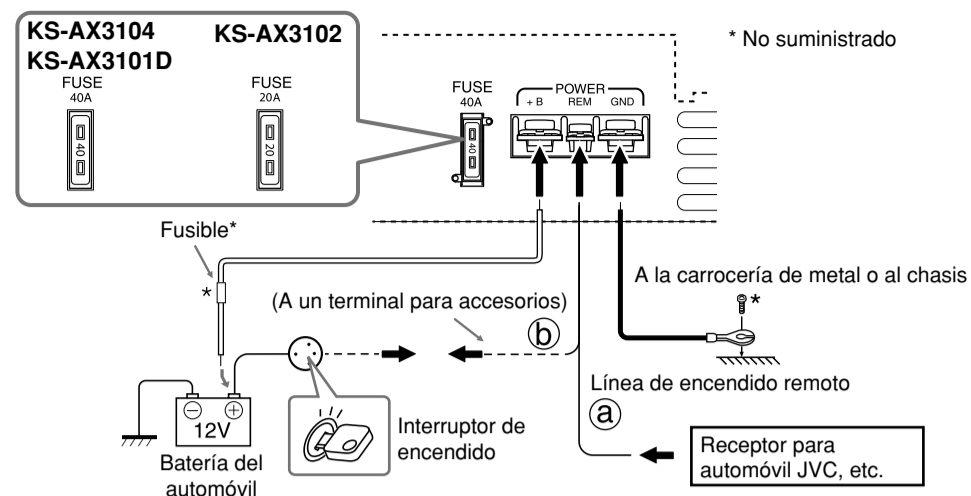

Precaución

Para evitar cortocircuitos durante las conexiones, mantenga desconectado el terminal negativo de la batería.

- Cuando utilice un cable de alimentación (vendido separadamente), asegúrese de colocar un fusible cerca de la batería, tal como se observa en la ilustración.
- Conecte el conductor principal (cable de alimentación) a través del cual se suministra directamente la alimentación al terminal "⊕" de la batería únicamente después de realizar todas las conexiones restantes.

A continuación se indica el conductor apropiado que se debe conectar a cada terminal POWER.

- + B y GND: AWG 8 a AWG 4 (La sección transversal es de unos 8 mm² a 21 mm².)
- REM: AWG 18 a AWG 8 (La sección transversal es de unos 0,8 mm² a 8 mm².)

- ⓐ Cuando utilice un receptor para automóvil JVC con conductor remoto, conéctese al terminal REM de esta unidad.
- ⓑ Cuando conecte una unidad sin conductor remoto, conéctese al circuito de accesorios del automóvil que se activa mediante el interruptor de encendido. En este caso, se podrían producir ruidos al encender o apagar el receptor. Para evitar este ruido, no encienda ni apague el receptor para automóvil mismo. Puede encender o apagar el receptor para automóvil cuando gira a on u off el interruptor de encendido.

CONEXIONES DE LOS TERMINALES

Cuando conecte los terminales, fije cada terminal adecuadamente con el tornillo suministrado, girándolo como se muestra.

- Para una conexión segura, utilice terminales de anillo (no suministrados).

Notas

- Para evitar desconexiones, asegúrese de que el tornillo esté firmemente fijado en su lugar.
- Evite apretar excesivamente, pues podrían producirse daños en el tornillo o en la ranura de la cabeza.

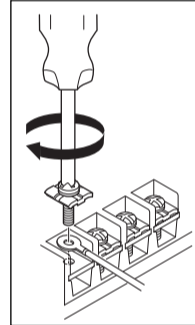

SISTEMAS DE ALTAVOCES

Notas

- Cerciórese de no conectar a un punto común los terminales "⊖" de los altavoces.
- Si hay un cable de conexión para ambos cableados de altavoces izquierdo/derecho y delantero/trasero, esta unidad no puede ser usada. Siempre utilice cables independientes para cada altavoz. En este caso, vuelva a realizar los conexiones.
- Utilice altavoces con una impedancia de 2 Ω a 8 Ω (4 Ω a 8 Ω: cuando se utiliza en el modo en puente).
- Utilice altavoces con capacidad suficiente para la unidad.

A continuación se indica el conductor apropiado que se debe conectar a cada terminal SPEAKER OUTPUT.

KS-AX3104/KS-AX3102: AWG 18 a AWG 12 (La sección transversal es de unos 0,8 mm² a 3,3 mm²).

KS-AX3101D: AWG 18 a AWG 8 (La sección transversal es de unos 0,8 mm² a 8 mm²).

Apreciado cliente,

Este aparato cumple con las normativas y normas europeas respecto a la seguridad eléctrica y a la compatibilidad electromagnética.

El representante europeo de Victor Company of Japan, Limited es:

JVC Technical Services Europe GmbH

Postfach 10 05 04

61145 Friedberg

Alemania

Información para los usuarios sobre la eliminación de equipos y baterías/pilas usados

[Sólo Unión Europea]

Estos símbolos indican que el producto y la batería que llevan este símbolo no deben desecharse junto con la basura doméstica al final de su vida útil.

Si desea desechar este producto y la batería, hágalo de conformidad con la legislación nacional vigente u otras normativas de su país y municipio.

Si desecha el producto correctamente, estará contribuyendo a conservar los recursos naturales y a prevenir los posibles efectos negativos en el medio ambiente y en la salud de las personas.

Atención:

La indicación Pb debajo del símbolo de batería/pila indica que ésta contiene plomo.

CONEXIONES DE LOS ALTAVOCES

La conexión varía según el número de altavoces utilizados en su automóvil. Seleccione la conexión apropiada refiriéndose a los diagramas siguientes.

Notas

- Todas las piezas deben quedar firmemente conectadas. Si las conexiones están flojas, por resistencia de contacto, etc., el recalentamiento producido puede provocar accidentes.
- Para evitar desconexiones adicionales, haga pasar los conductores debajo de la alfombra del automóvil.

A Cuando el receptor está equipado con salida de línea.

B Cuando el receptor NO está equipado con salida de línea.

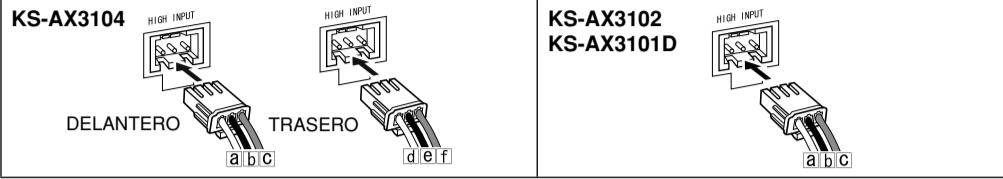

- Conecte cada conductor del conector de entrada de altavoz a un conductor positivo del altavoz o chasis*1 del receptor.
- Para evitar cortocircuitos, cubra los terminales de los conductores negativos de altavoz no utilizados con cinta aislante.

*1 Ejemplo: conexión a tierra

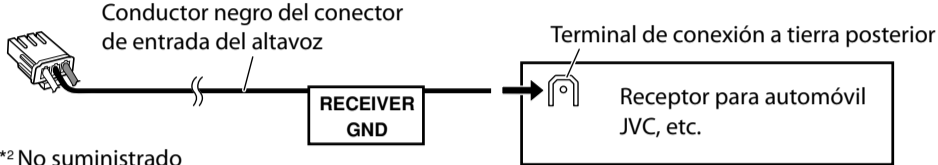

*2 No suministrado

KS-AX3104

Sistema de 4 altavoces—Modo normal

- Utilice altavoces con una impedancia de 2 Ω a 8 Ω.

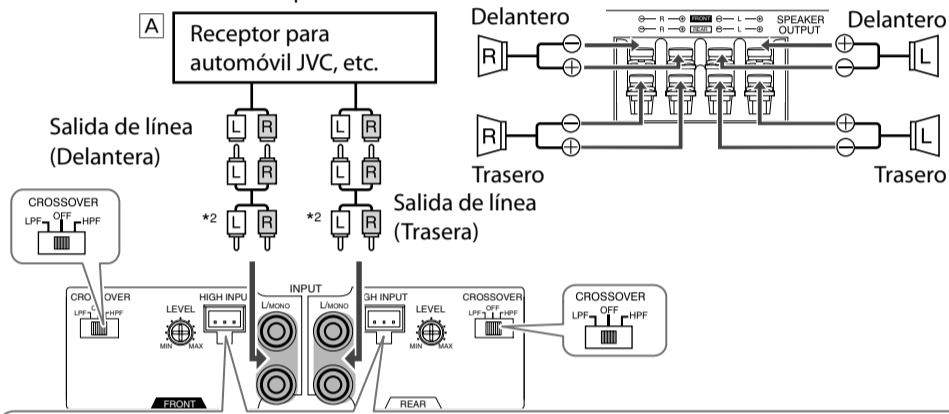

B Conector de entrada de altavoz.

Conductor con conector	Con Receptor	Conductor con conector	Con Receptor
a) Blanco "FRONT LEFT (+)"	→ Conductor (+) delantero izquierdo	d) Verde "REAR LEFT (+)"	→ Conductor (+) trasero izquierdo
b) Negro "RECEIVER GND"	→ Chasis*1	e) Negro "RECEIVER GND"	→ Chasis*1
c) Gris "FRONT RIGHT (+)"	→ Conductor (+) delantero derecho	f) Púrpura "REAR RIGHT (+)"	→ Conductor (+) trasero derecho

Sistema de 2 altavoces más subwoofer—Bridge Mode (Modo en puente)

- Utilice altavoces con una impedancia de 2 Ω a 8 Ω.
- Utilice el subwoofer con una impedancia de 4 Ω a 8 Ω.

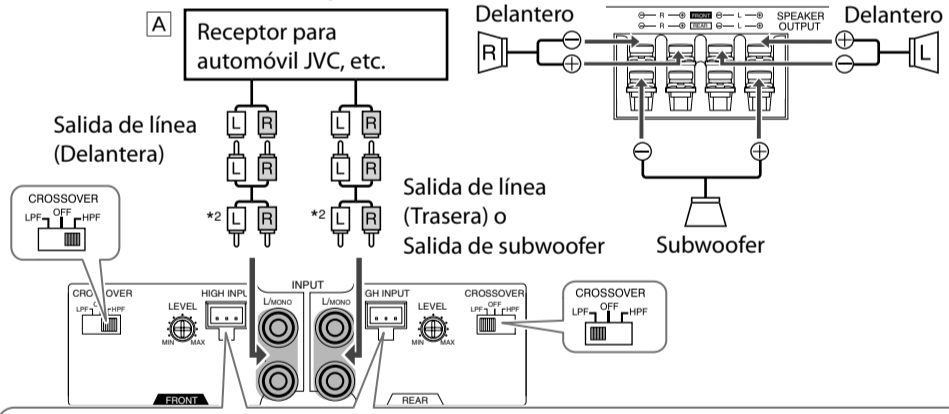

B Conector de entrada de altavoz.

Conductor con conector	Con Receptor	Conductor con conector	Con Receptor
a) Blanco "FRONT LEFT (+)"	→ Conductor (+) delantero izquierdo	d) Verde "REAR LEFT (+)"	→ Conductor (+) trasero izquierdo
b) Negro "RECEIVER GND"	→ Chasis*1	e) Negro "RECEIVER GND"	→ Chasis*1
c) Gris "FRONT RIGHT (+)"	→ Conductor (+) delantero derecho	f) Púrpura "REAR RIGHT (+)"	→ Conductor (+) trasero derecho

Sistema de 2 altavoces—Bridge Mode (Modo en puente)

- Utilice altavoces con una impedancia de 4 Ω a 8 Ω.
- Asegúrese de conectar la salida de línea del receptor a la toma izquierda (L) de la unidad.

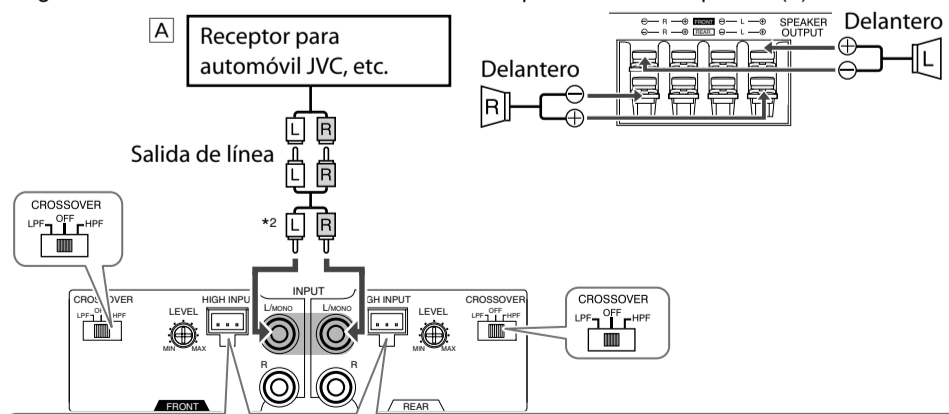

B Conector de entrada de altavoz.

Conductor con conector	Con Receptor	Conductor con conector	Con Receptor
a) Blanco "FRONT LEFT (+)"	→ Conductor (+) delantero izquierdo	d) Verde "REAR LEFT (+)"	→ Conductor (+) delantero derecho
b) Negro "RECEIVER GND"	→ Chasis*1	e) Negro "RECEIVER GND"	→ Chasis*1
c) Gris "FRONT RIGHT (+)"	→ Conductor (+) delantero izquierdo	f) Púrpura "REAR RIGHT (+)"	→ Conductor (+) delantero derecho

KS-AX3102

Sistema de 2 altavoces—Modo normal

- Utilice altavoces con una impedancia de 2 Ω a 8 Ω.

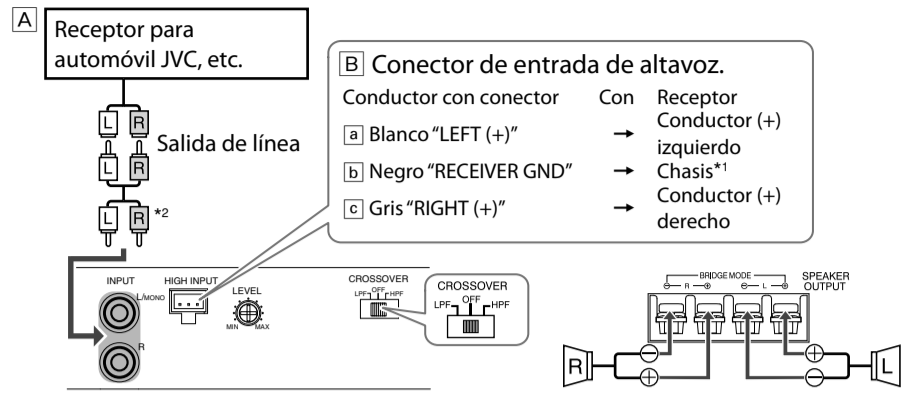

Sistema de 2 altavoces más subwoofer

- Utilice altavoces con una impedancia de 2 Ω a 8 Ω.

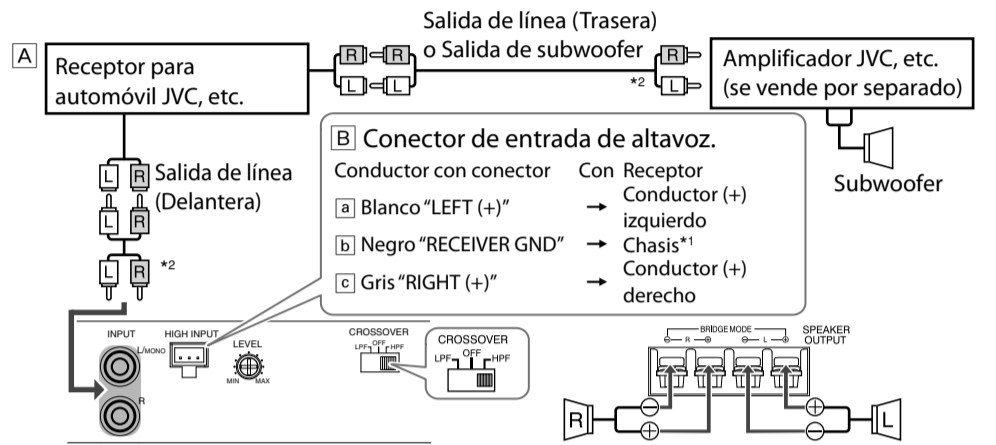

Sistema de subwoofer—Bridge Mode (Modo en puente)

- Utilice altavoces con una impedancia de 4 Ω a 8 Ω.

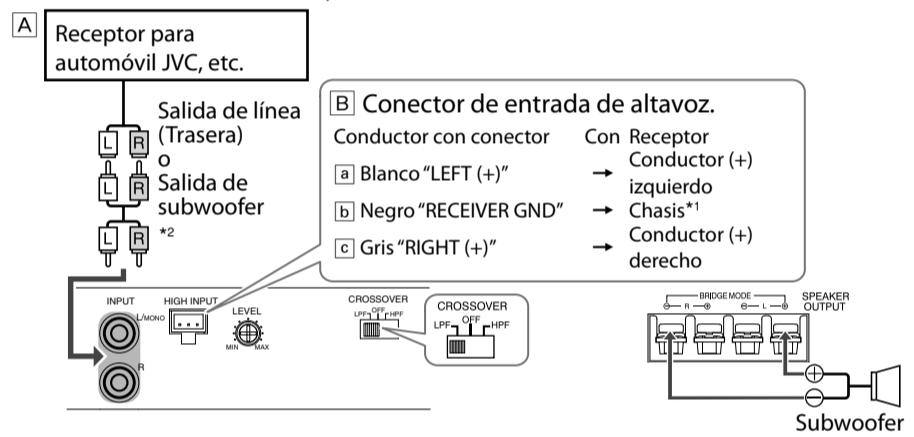

Sistema de 2 altavoces (2 amplificadores)—Bridge Mode (Modo en puente)

- Utilice altavoces con una impedancia de 4 Ω a 8 Ω.
- Asegúrese de conectar la salida de línea del receptor a la toma izquierda (L) de la unidad.

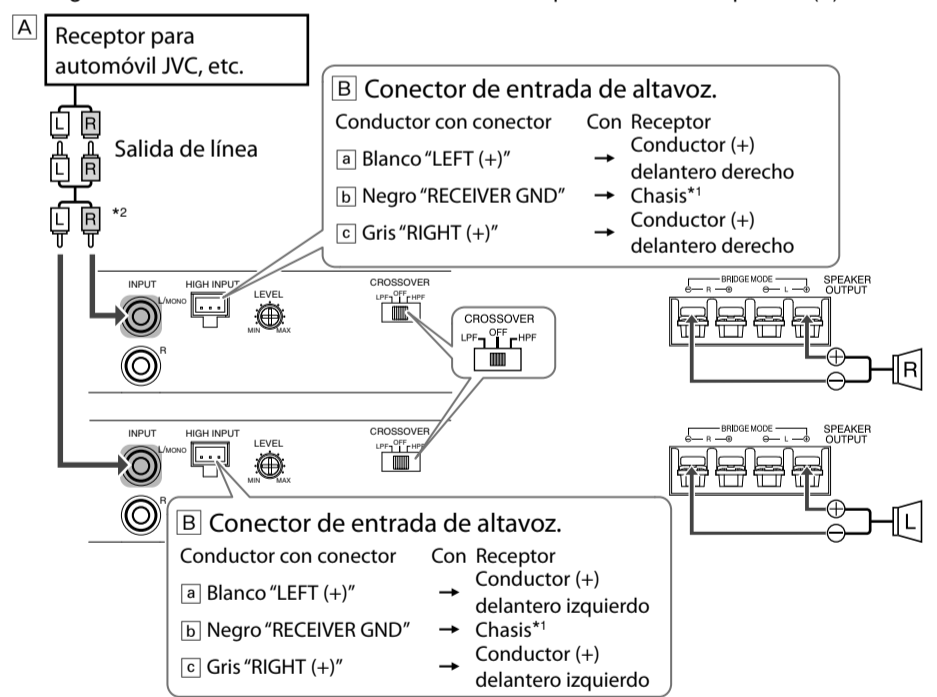

KS-AX3101D

Sistema de subwoofer

- Utilice altavoces con una impedancia de 2 Ω a 8 Ω.

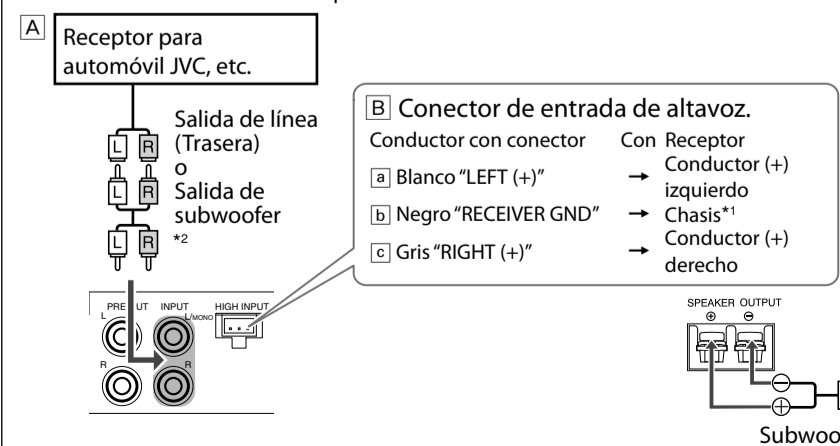

KS-AX3101D

Sistema de 2 subwoofers (2 amplificadores)

- Utilice altavoces con una impedancia de 2 Ω a 8 Ω.
- Las señales procedentes de los jacks INPUT se emiten a través de los jacks PRE OUT.

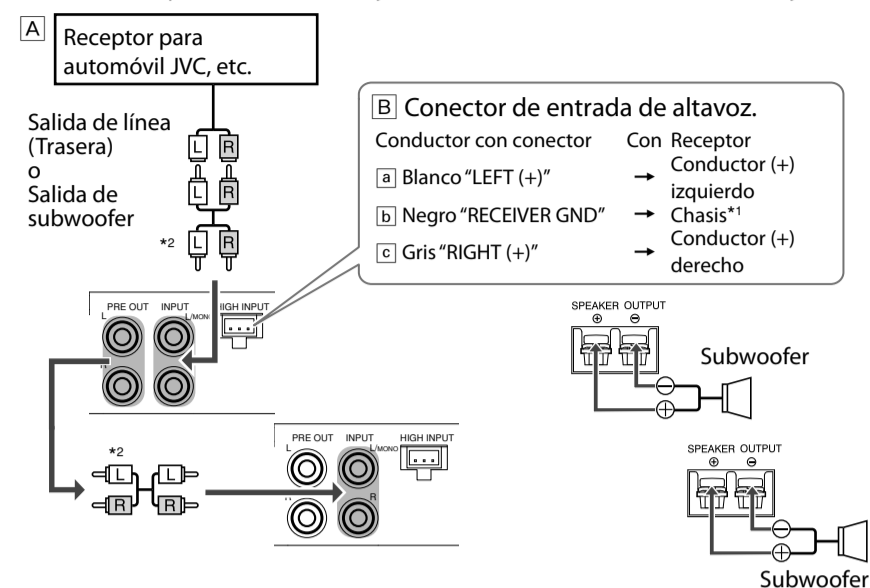

Sistema de 2 subwoofers

- Utilice altavoces con una impedancia de 4 Ω a 8 Ω.

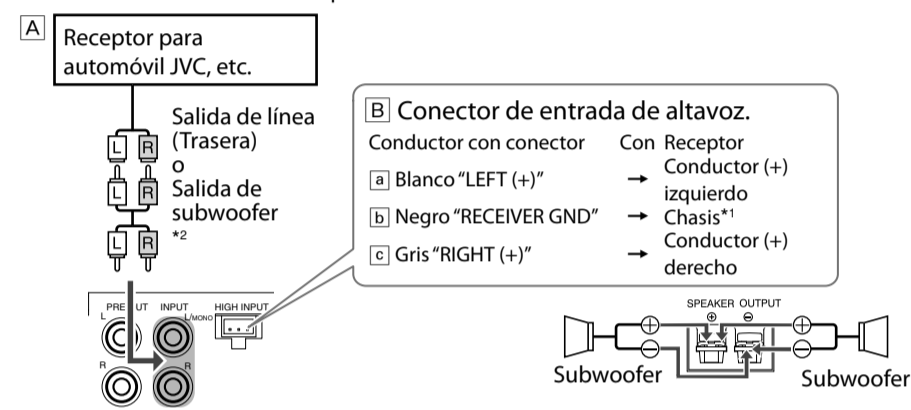

Sistema de 5 altavoces más subwoofer—canal 5,1 (3 amplificadores)

- Utilice altavoces con una impedancia de 2 Ω a 8 Ω.
- Asegúrese de conectar la salida de línea del receptor a la toma izquierda (L) de la unidad.

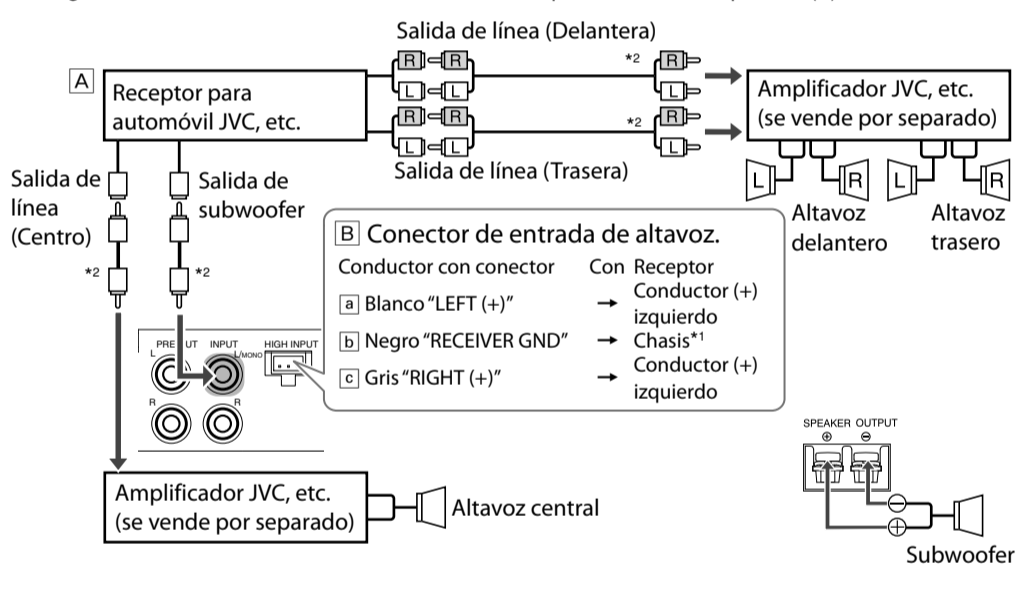

MANDOS

KS-AX3104

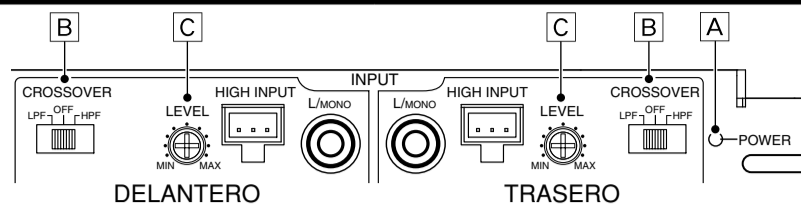

KS-AX3102

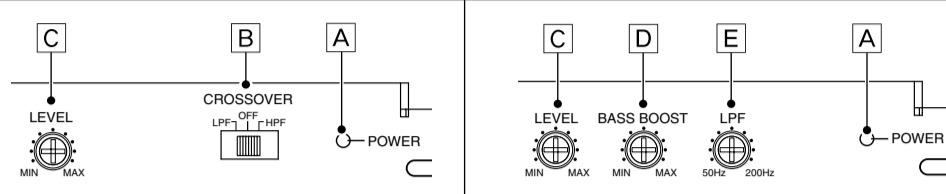

- A** Indicador POWER
La lámpara verde se enciende mientras la unidad está encendida.
- B** Conmutador del filtro CROSSOVER
OFF: Normalmente, ajústelo a esta posición. La unidad se expide de fábrica con el interruptor preajustado en esta posición.
LPF: Ajuste a esta posición cuando desee activar el conmutador LPF (filtro pasabajos). El filtro de paso bajo transmite frecuencias inferiores a 80 Hz.
HPF: Ajuste a esta posición cuando desee activar el conmutador HPF (filtro pasaltos). El filtro de paso alto transmite frecuencias superiores a 150 Hz.
- C** Controlador de nivel (LEVEL) de entrada
Este control permite ajustar el nivel de entrada cuando la unidad está conectada a otros equipos fuente. Ajuste el nivel mientras esté escuchando el sonido. La unidad se expide de fábrica con este control preajustado a MIN.
- D** Controlador de BASS BOOST
Al activarlo, la frecuencia de 45 Hz se refuerza dentro de un rango de 0 dB a +18 dB. Ajuste el nivel mientras esté escuchando el sonido. El controlador se expide de fábrica con este control preajustado a MIN.
- E** Controlador de LPF (filtro pasabajos)
Ajuste la frecuencia de corte entre 50 Hz y 200 Hz (el filtro contra el paso de bajas frecuencias transmite frecuencias inferiores a la frecuencia de corte). Ajuste el nivel mientras esté escuchando el sonido. Este controlador está preajustado en 50 Hz en el momento de entrega.

LOCALIZACIÓN DE AVERÍAS

El indicador POWER no se enciende.

- Cambie los fusibles si están fundidos.
- Conecte firmemente el hilo de tierra a una parte metálica del automóvil.
- Encienda el equipo conectado a esta unidad.
- Compruebe el voltaje de la batería (11 V a 16 V).
- Emplee un relé si su sistema usa demasiados amplificadores.
- Si la unidad se calienta anormalmente, apáguela y déjela que se enfríe.

No se escucha sonido.

- Confirme las conexiones para la fuente de alimentación (véase "FUENTE DE ALIMENTACIÓN" en la página 1).
- Conecte los cables de las clavijas RCA a los jacks INPUT, o el conector de entrada de altavoz al terminal HIGH INPUT.
- Confirme los cableados de los altavoces y la posición del conmutador del filtro CROSSOVER (consulte "CONEXIONES DE LOS ALTAVOCES" en la página 2).

Se escucha ruido proveniente del alternador.

- Mantenga los cables de los terminales POWER lejos de los cables de las clavijas RCA.
- Mantenga los cordones con clavija RCA lejos de otros cables eléctricos en el automóvil.
- Conecte firmemente el hilo de tierra a una parte metálica del automóvil.
- Asegúrese de que los conductores negativos de los altavoces no toquen el chasis del automóvil.
- Conecte un capacitor de paso entre los conmutadores auxiliares (bocina, ventilador, etc.).

Se produce ruido al conectar la unidad a un sintonizador AM (MW/LW).

- Mueva todos los cables de esta unidad lejos del cable de la antena (aérea).

ESPECIFICACIONES

	KS-AX3104	KS-AX3102	KS-AX3101D
Salida de potencia • Modo normal:	60 W RMS × 4 canales a 4 Ω y ≤ 1% THD + N	65 W RMS × 2 canales a 4 Ω y ≤ 1% THD + N	250 W RMS × 1 canales a 4 Ω y ≤ 1% THD + N
Relación señal a ruido	76 dBA (referencia: 1 W en 4 Ω)	76 dBA (referencia: 1 W en 4 Ω)	60 dBA (referencia: 1 W en 4 Ω)
Salida de potencia • Modo normal: • Bridge Mode (Modo en puente):	90 W RMS × 4 canales a 2 Ω y ≤ 1% THD + N 150 W RMS × 2 canales a 4 Ω y ≤ 1% THD + N	90 W RMS × 2 canales a 2 Ω y ≤ 1% THD + N 150 W RMS × 1 canales a 4 Ω y ≤ 1% THD + N	400 W RMS × 1 canales a 2 Ω y ≤ 1% THD + N —
Máxima potencia de salida	800 W (400 W × 2)	400 W	800 W
Impedancia de carga • Modo normal: • Bridge Mode (Modo en puente):	4 Ω (tolerancia de 2 Ω a 8 Ω) 4 Ω (tolerancia de 4 Ω a 8 Ω)	4 Ω (tolerancia de 2 Ω a 8 Ω) 4 Ω (tolerancia de 4 Ω a 8 Ω)	4 Ω (tolerancia de 2 Ω a 8 Ω) —
Respuesta de frecuencias	5 Hz a 50 000 Hz (+0 dB, -3 dB)	5 Hz a 50 000 Hz (+0 dB, -3 dB)	20 Hz a 200 Hz (+0 dB, -3 dB)
Sensibilidad/Impedancia de entrada	2 V/21 kΩ (0,3 V a 6 V, variable)	2 V/21 kΩ (0,3 V a 6 V, variable)	2 V/40 kΩ (0,3 V a 6 V, variable)
Distorsión	Inferior a 0,04% (a 1 kHz)	Inferior a 0,04% (a 1 kHz)	Inferior a 0,08% (a 100 Hz)
Requisitos de potencia	14,4 V CC (tolerancia de 11 V a 16 V)	14,4 V CC (tolerancia de 11 V a 16 V)	14,4 V CC (tolerancia de 11 V a 16 V)
Sistema de puesta a tierra	Negativo a masa	Negativo a masa	Negativo a masa
Dimensiones (An/Al/Pr)	335 mm × 51 mm × 212 mm	202 mm × 51 mm × 212 mm	222 mm × 51 mm × 212 mm
Peso (aprox.)	2,43 kg	1,52 kg	1,83 kg
Accesorios	Conector de entrada de altavoz 3P × 2 Tornillo de montaje φ 4 × 20 mm × 4	Conector de entrada de altavoz 3P × 1 Tornillo de montaje φ 4 × 20 mm × 4	Conector de entrada de altavoz 3P × 1 Tornillo de montaje φ 4 × 20 mm × 4

El diseño y las especificaciones se encuentran sujetos a cambios sin previo aviso.