

JVC



MICRO COMPONENT MD SYSTEM

MIKRO-KOMPONENTEN-MD-SYSTEM

SYSTEME DE MICRO COMPOSANTES MD

MICRO-COMPONENT MD-SYSTEM

UX-A70MDR

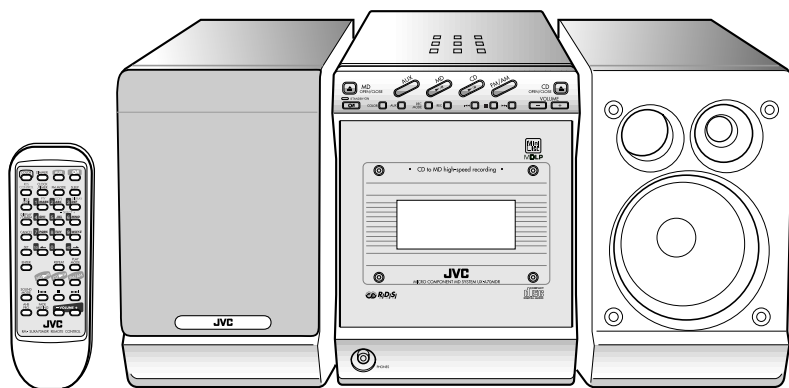

R/D/S
E O N

MDLP



COMPACT
disc
DIGITAL AUDIO

INSTRUCTIONS BEDIENUNGSANLEITUNG MANUEL D'INSTRUCTIONS GEBRUIKSAANWIJZING

For Customer Use:

Enter below the Model No. and Serial No. which are located either on the rear, bottom or side of the cabinet. Retain this information for future reference.

Model No. _____

Serial No. _____

GVT0050-006A

[E]

Warnung, Achtung und sonstige Hinweise Mises en garde, précautions et indications diverses Waarschuwingen, voorzorgen en andere mededelingen

Achtung — Netzschalter /!

Ziehen Sie den Netzstecker ab, um die Stromversorgung vollständig auszuschalten (die Leuchte STANDBY/ON schaltet sich aus).

Die Stromversorgung wird unabhängig davon, in welcher Stellung sich der Netzschalter /I befindetet, nicht unterbrochen.

- Wenn sich die Anlage im Bereitschaftsbetrieb befindet, leuchtet die Anzeigeleuchte STANDBY/ON rot.
- Wenn die Anlage eingeschaltet ist, leuchtet die Anzeigeleuchte STANDBY/ON grün.

Die Stromversorgung kann per Fernsteuerung ein- und ausgeschaltet werden.

Attention — Commutateur /!

Déconnectez la prise d'alimentation secteur pour mettre l'appareil complètement hors tension (le témoin STANDBY/ON s'éteint).

L'interrupteur /I, sur n'importe quelle position, ne peut pas déconnecter l'appareil du secteur.

- Quand l'appareil est en mode de veille, le témoin STANDBY/ON est allumé en rouge.
- Quand l'appareil est sous tension, le témoin STANDBY/ON est allumé en vert.

L'alimentation peut être télécommandée.

Waarschuwing — /! **toets!**

Verwijder de stekker uit het stopcontact om de stroomtoevoer helemaal uit te schakelen (het lampje STANDBY/ON gaat uit).

Met de toets /I is het niet mogelijk om de stroomtoevoer naar de eenheid helemaal uit te schakelen. U moet hiertoe de stekker uit het stopcontact verwijderen.

- Als de eenheid standby staat, is het lampje STANDBY/ON rood van kleur.
- Als de eenheid is ingeschakeld, is het lampje STANDBY/ON groen van kleur.

De stroomtoevoer kan met behulp van de afstandsbediening worden geregeld.

ACHTUNG

Zur Verhinderung von elektrischen Schlägen, Brandgefahr, usw:

1. Keine Schrauben lösen oder Abdeckungen entfernen und das Gehäuse nicht öffnen.
2. Dieses Gerät weder Regen noch Feuchtigkeit aussetzen.

ATTENTION

Afin d'éviter tout risque d'électrocution, d'incendie, etc.:

1. Ne pas enlever les vis ni les panneaux et ne pas ouvrir le coffret de l'appareil.
2. Ne pas exposer l'appareil à la pluie ni à l'humidité.

VOORZICHTIG

Ter vermindering van gevaar voor brand, elektrische schokken, enz.:

1. Verwijder geen schroeven, panelen of de behuizing.
2. Stel het toestel niet bloot aan regen of vocht.

Vorsicht: Ausreichende Belüftung

Zur Vermeidung von elektrischen Schlägen, Feuer und sonstigen Schäden sollte das Gerät unter folgenden Bedingungen aufgestellt werden:

- 1 Vorderseite:
Hindernisfrei und gut zugänglich.
- 2 Seiten- und Rückwände:
Hindernisfrei in allen gegebenen Abständen (s. Abbildung).
- 3 Unterseite:
Die Stellfläche muß absolut eben sein. Sorgen Sie für ausreichende Luftzufuhr durch Aufstellung auf einem Stand mit mindestens 10 cm Höhe.

Voorzichtig: Goede ventilatie vereist

Om brand, elektrische schokken en beschadiging te voorkomen, moet u het toestel als volgt opstellen:

- 1 Voorkant:
Geen belemmeringen en voldoende ruimte.
- 2 Zijkanten/boven-/onderkant:
Geen belemmeringen plaatsen in de hieronder aangegeven zones.
- 3 Onderkant:
Op vlakke ondergrond plaatsen. Voldoende ventilatieruimte voorzien door het toestel op een onderstel met een hoogte van 10 cm of meer te plaatsen.

Attention: Aération correcte

Pour prévenir tout risque de décharge électrique ou d'incendie et éviter toute détérioration, installez l'appareil de la manière suivante:

- 1 Avant:
Bien dégagé de tout objet.
- 2 Côtés/dessus/dessous:
Assurez-vous que rien ne bloque les espaces indiqués sur le schéma ci-dessous.
- 3 Dessous:
Posez l'appareil sur une surface plane et horizontale. Veillez à ce que sa ventilation correcte puisse se faire en le plaçant sur un support d'au moins dix centimètres de hauteur.

Vorderansicht
Face
Vooraanzicht

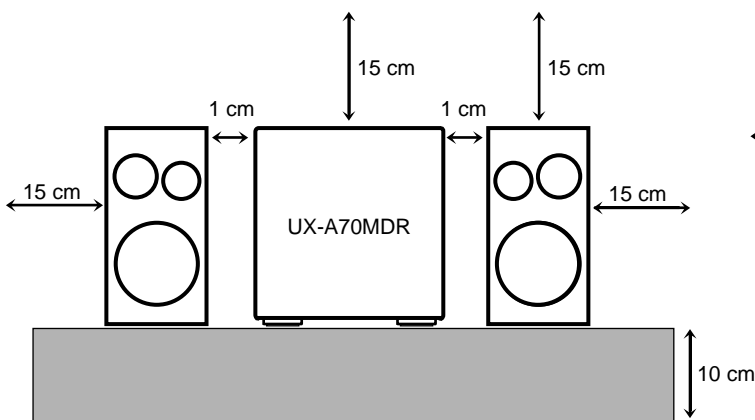

Seitenansicht
Côté
Zijaanzicht

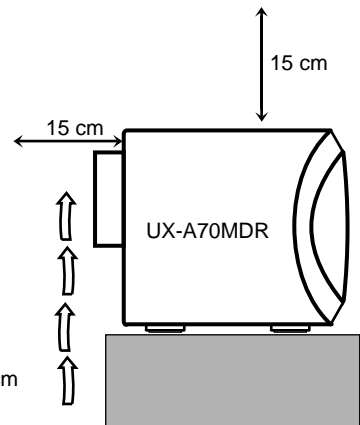

ANBRINGUNGSORTE FÜR LASER-PRODUKTE/REPRODUCTION DES ETIQUETTES/VERKLARING VAN DE LABELS

- | | |
|--|--|
| ① KLASSIFIKATIONSETIKETTE AN DER RÜCKSEITE | ② WARNETIKETTE IM GERÄTEINNEREN |
| ① ETIQUETTE DE CLASSIFICATION, PLACÉE A L'ARRIÈRE DU COFFRET | ② ETIQUETTE D'AVERTISSEMENT PLACÉE À L'INTERIEUR DE L'APPAREIL |
| ① KLASSIFIKATIELABEL, OP DE ACHTERZIJDE VAN HET APPARAAT | ② WAARSCHUWINGSLABEL, IN HET APPARAAT |

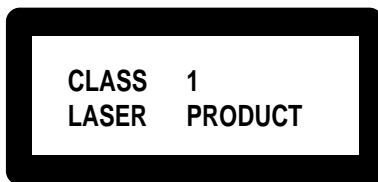

DANGER: Invisible laser radiation when open and interlock failed or defeated. AVOID DIRECT EXPOSURE TO BEAM. (e)

WARNING: Osynlig laserstrålning när denna del är öppnad och spärren är urkopplad. Betrakta ej strålen. (s)

ADVARSEL: Usynlig laserstrålning ved åbning, når sikkerhedsafbrydere er ude af funktion. Undgå udsættelse for strålning (d)

VARO: Avattaessa ja suojalukitus ohitettaessa olet alltiina näkymättömälle lasersäteilylle. Älä katso säteeseen. (f)

1. LASER-PRODUKT DER KLASSE 1
2. **GEFAHR:** Unsichtbare Laserstrahlung bei Öffnung und fehlerhafter oder beschädigter Spre. Direkten Kontakt mit dem Strahl vermeiden!
3. **ACHTUNG:** Das Gehäuse nicht öffnen. Das Gerät enthält keinerlei Teile, die vom Benutzer gewartet werden können. Überlassen Sie Wartungsarbeiten bitte qualifizierten Kundendienst-Fachleuten.

1. PRODUIT LASER CLASSE 1
2. **ATTENTION:** Radiation laser invisible quand l'appareil est ouvert ou que le verrouillage est en panne ou désactivé. Eviter une exposition directe au rayon.
3. **ATTENTION:** Ne pas ouvrir le couvercle du dessus. Il n'y a aucune pièce utilisable à l'intérieur. Laisser à un personnel qualifié le soin de réparer votre appareil.

1. KLAS 1 LASERPRODUKT
2. **GEVAARLIJK:** Onzichtbare laserstraling wanneer open en de beveiliging faalt of uitgeschakeld is. Voorkom het direct blootstaan aan de straal.
3. **VOORZICHTIG:** De bovenkap niet openen. Binnenin het toestel bevinden zich geen door de gebruiker te repareren onderdelen: laat onderhoud over aan bekwam vakpersoneel.



Introduction

Nous vous remercions d'avoir acheté un de nos produits JVC.
Avant d'utiliser cet appareil, lisez attentivement ce mode d'emploi afin d'obtenir les meilleures performances de l'appareil, et conservez-le à titre d'information.

À propos de ce mode d'emploi

Ce mode d'emploi est organisé de la façon suivante:

- Ce mode d'emploi explique principalement les procédures de lecture et de montage à l'aide de la télécommande, et les autres procédures à l'aide des touches de l'appareil. Vous pouvez utiliser les touches de la télécommande et de l'appareil de la même façon si porte le même nom ou un nom similaire (ou une marque), sauf mentionné autrement.
- Les informations de base et communes, qui sont les mêmes pour beaucoup de fonctions, sont regroupées en un seul endroit et ne sont pas répétées dans chaque procédure. Par exemple, nous ne répétons pas les informations sur la mise sous/hors tension de l'appareil, le réglage du volume, la modification des effets sonores, etc., qui sont expliqués dans la section "Fonctionnement de base et commun" aux pages 10 – 13.
- Les marques suivantes sont utilisées dans ce mode d'emploi:

	Vous donne des avertissements et des précautions pour éviter tout dommage, risque d'incendie ou d'électrocution. Vous donne aussi des informations qui ne vous permettent pas d'obtenir les meilleures performances de l'appareil.
	Vous donne des informations et des conseils que vous devriez connaître.

Précautions

Installation

- Installez l'appareil dans un endroit plat, sec et ni trop chaud, ni trop froid — entre 5°C et 35°C.
- Installez l'appareil dans un endroit suffisamment ventilé pour éviter tout échauffement interne de l'appareil.
- Laissez suffisamment d'espace entre l'appareil et le téléviseur.
- Ne placez pas les enceintes trop près du téléviseur pour éviter toute interférence.

	N'INSTALLEZ PAS l'appareil près de sources de chaleur, ou dans un endroit exposé à la lumière directe du soleil, à une poussière excessive ou aux vibrations.
---	---

Sources d'alimentation

- Pour débrancher l'appareil de la prise secteur murale, tirez toujours sur la fiche et non sur le cordon d'alimentation.



NE MANIPULEZ PAS le cordon d'alimentation avec les mains mouillées.

Condensation d'humidité

De l'humidité peut se condenser sur la lentille à l'intérieur de l'appareil dans les cas suivants:

- Après le démarrage d'un chauffage dans la pièce
- Dans une pièce humide
- Si l'appareil est amené directement d'une pièce froide dans une pièce chaude

Si cela se produit, l'appareil risque de ne pas fonctionner correctement. Dans ce cas, laissez l'appareil sous tension pendant quelques heures jusqu'à ce que l'humidité se soit évaporée, débranchez le cordon d'alimentation secteur puis rebranchez-le de nouveau.

Autres

- Le panneau basculant électronique peut ne pas fonctionner correctement s'il est utilisé sous un éclairage puissant tel que la lumière du soleil.



N'EXPOSEZ PAS cet appareil à un éclairage puissant.

- Si un objet métallique ou un liquide tombait à l'intérieur de l'appareil, débranchez l'appareil et consultez votre revendeur avant de faire quoi que ce soit.
- Si vous n'avez pas l'intention d'utiliser votre appareil pendant une période prolongée, débranchez le cordon d'alimentation secteur de la prise murale.



NE DÉMONTÉZ PAS l'appareil. Il n'y a aucune pièce réparable par l'utilisateur à l'intérieur.

En cas de problèmes, débranchez le cordon d'alimentation secteur et consultez votre revendeur.

Table des matières

Emplacement des touches	3	Enregistrement sur les MD	28
Appareil	4	Avant de commencer un enregistrement	29
Télécommande	5	Enregistrement d'une émission FM/AM (PO/GO)	31
Pour commencer	6	Enregistrement de CD — Enregistrement synchronisé de CD	31
Déballage	6	Enregistrement de l'appareil extérieur — Enregistrement sonore synchronisé	32
Connexion des antennes	6	Montage de MD	33
Connexion des enceintes	7	Présentation des fonctions de montage de MD	34
Connexion d'un appareil extérieur	8	Fonction de division (DIVIDE)	35
Mise en place des piles dans la télécommande	9	Fonction de réunion (JOIN)	35
Fonctionnement de base et commun	10	Fonction de déplacement (MOVE)	36
Mise sous tension	11	Fonction d'effacement (ERASE)	37
Sélection d'une source et démarrage de la lecture	11	Fonction d'effacement total (ALL ERASE)	37
Ajustement du volume	12	Affectation de titres à un MD	38
Renforcement des sons graves	12	Affectation d'un titre de disque ou de plage	39
Sélection des modes sonores	12	Utilisation des minuteries	41
Réglage de l'éclairage de l'affichage	13	Réglage de l'horloge	42
Écoute d'émissions FM et AM (PO/GO)	14	Utilisation de la minuterie d'enregistrement	42
Accord d'une station	15	Utilisation de la minuterie quotidienne	43
Préréglage des stations	15	Utilisation de la minuterie d'arrêt	45
Accord d'une station préréglée	16	Priorité des minuteries	45
Réception d'une station FM avec RDS	16	Entretien	46
Changement de l'information RDS	16	Informations complémentaires	47
Recherche d'émissions par code PTY (Recherche PTY)	16	Types de disques MD	47
Commutation temporaire sur le type d'émission de votre choix	17	ATRAC (Adaptive TRansform Acoustic Coding)/ ATRAC3 (MDLP)	47
• Comment fonctionne la fonction EON	18	UTOOC (User Table Of Contents)	47
• Description des codes PTY	19	Mémoire antichoc	47
Lecture d'un CD	20	SCMS (Serial Copy Management System)	48
Lecture d'un CD en entier — Lecture normale ...	21	HCMS (Système de gestion de la copie à grande vitesse)	48
Fonctionnement de base du lecteur CD	21	• Limitations des MD	48
Programmation de l'ordre de lecture des plages — Lecture programmée	22	Messages MD	49
Lecture dans un ordre aléatoire — Lecture aléatoire	23	Guide de dépannage	50
Répétition des plages — Lecture répétée	23	Spécifications	50
Lecture d'un MD	24		
Lecture d'un MD en entier — Lecture ordinaire .	25		
Fonctionnement de base de l'enregistreur de MD	26		
Programmation de l'ordre de lecture des plages — Lecture programmée	26		
Lecture dans un ordre aléatoire — Lecture aléatoire	27		
Répétition des plages — Lecture répétée	27		

Emplacement des touches

Familiarisez-vous avec les touches de l'appareil.

Appareil

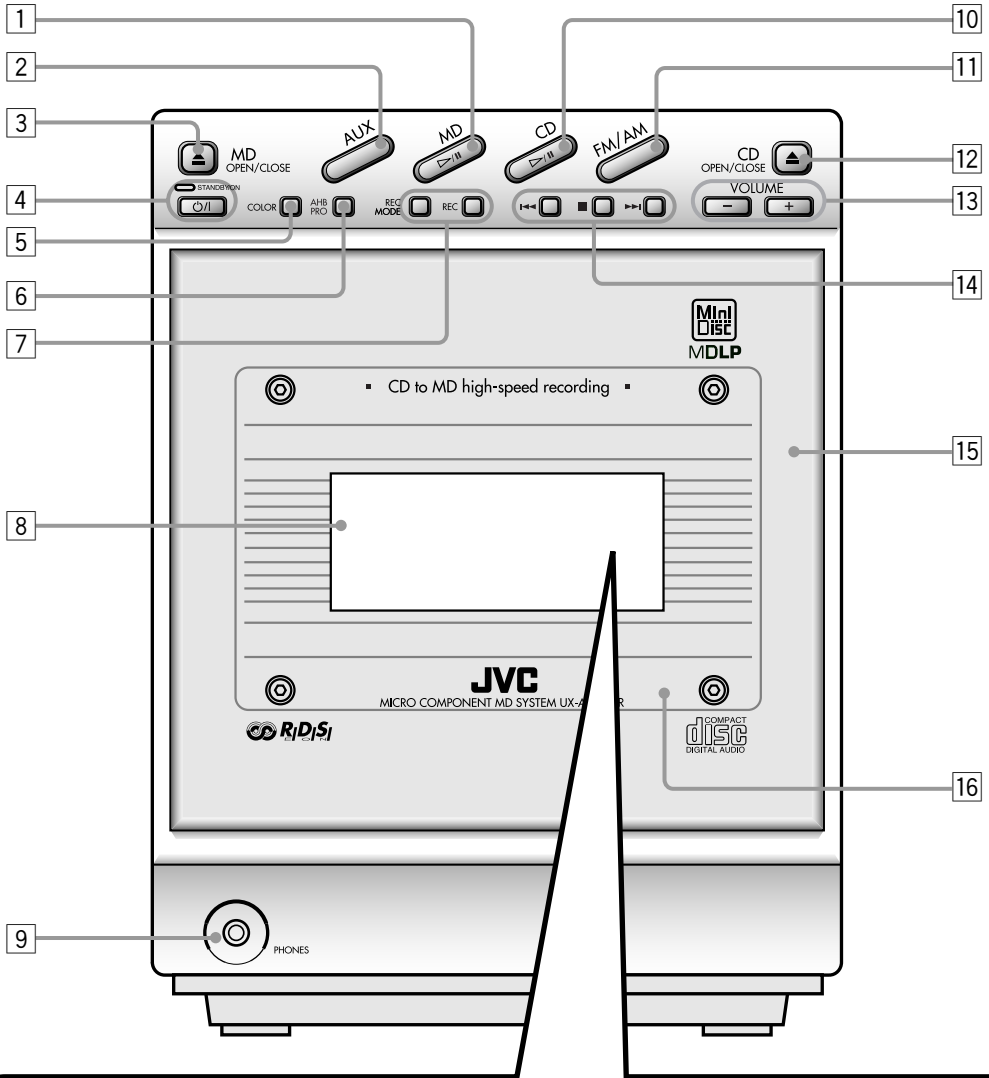

Fenêtre d'affichage du panneau basculant électronique

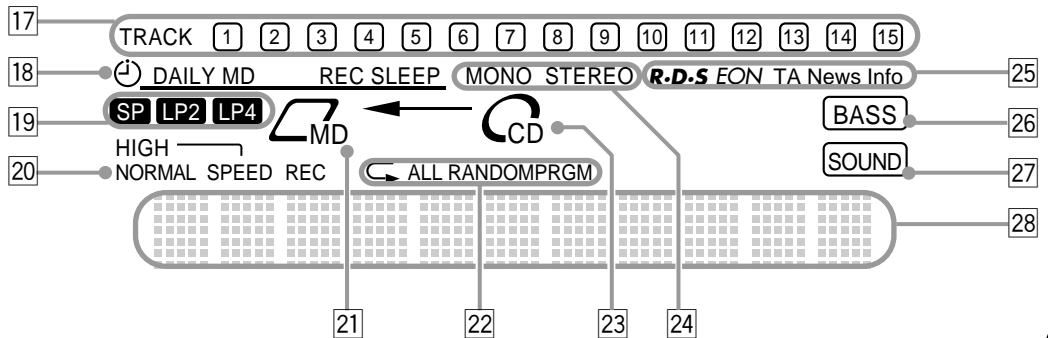

Pour plus de détails, référez-vous aux pages indiquées entre parenthèses.

Appareil

- 1 Touche MD ▷ / ■ (lecture/pause) (11, 25)
 - Appuyer sur cette touche met aussi l'appareil sous tension.
- 2 Touche AUX (11, 32)
 - Appuyer sur cette touche met aussi l'appareil sous tension.
- 3 Touche MD OPEN/CLOSE ▲ (25, 40)
 - Appuyer sur cette touche met aussi l'appareil sous tension.
- 4 Touche ⏻/⏹ (attente/sous tension) et témoin STANDBY/ON (11, 13, 43)
- 5 Touche COLOR (9, 13)
- 6 Touche AHB (Active Hyper Bass) PRO (12)
- 7 Touches REC MODE et REC (31, 32)
- 8 Fenêtre d'affichage
- 9 Prise PHONES — type stéréo mini (12)
- 10 Touche CD ▷ / ■ (lecture/pause) (11, 21)
 - Appuyer sur cette touche met aussi l'appareil sous tension.
- 11 Touche FM/AM (11, 15)
 - Appuyer sur cette touche met aussi l'appareil sous tension.
- 12 Touche CD OPEN/CLOSE ▲ (21)
 - Appuyer sur cette touche met aussi l'appareil sous tension.
- 13 Touches VOLUME -/+ (12)
- 14 Touches multifonctions
 - ◀◀ (recherche vers l'arrière), ■ (arrêt) et ▶▶ (avant)
- 15 Panneau basculant électronique
- 16 Capteur de télécommande

Fenêtre d'affichage

- 17 Indicateurs de numéro de plage
- 18 Indicateurs de mode de minuterie (42)
 - ⌚ (minuterie), DAILY (minuterie quotidienne), MD REC (minuterie d'enregistrement) et SLEEP (minuterie d'arrêt)
- 19 Indicateurs de mode de longueur d'enregistrement (25)
 - SP, LP2 et LP4
- 20 Indicateurs HIGH/NORMAL SPEED REC (32)
- 21 Indicateurs MD (25)
 - MD et insertion de MD (⏻)
- 22 Indicateurs de mode de lecture et de mode de répétée (22, 26)
 - PRGM (Programme), RANDOM et ↺ ALL (Répétée)
- 23 Indicateurs CD (21)
 - CD et insertion de CD (⏻)
- 24 Indicateurs FM MODE (15)
 - MONO et STEREO
- 25 Indicateurs de fonctionnement RDS (16, 17)
 - RDS, EON et TA/News/Info
- 26 Indicateur BASS (12)
- 27 Indicateur SOUND (12)
- 28 Affichage principal
 - Montre le nom de la source et d'autres informations.



Télécommande

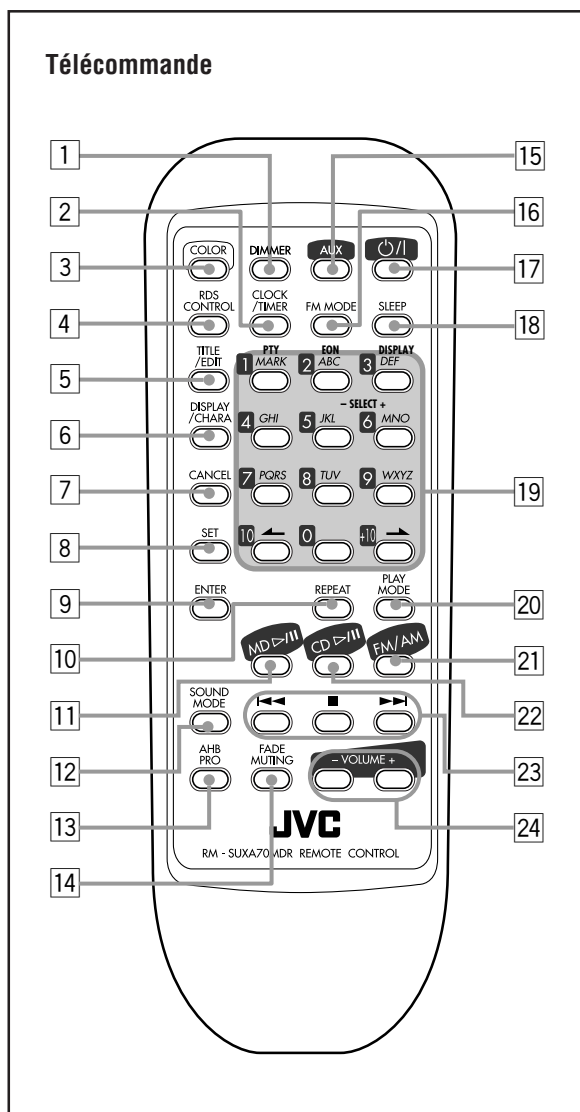

Télécommande

- 1 Touche DIMMER (13)
- 2 Touche CLOCK/TIMER (42)
- 3 Touche COLOR (9, 13)
- 4 Touche RDS CONTROL (16)
- 5 Touche TITLE/EDIT (35, 39)
- 6 Touche DISPLAY/CHARA (caractère) (26, 30, 39)
- 7 Touche CANCEL (22, 27, 35, 39, 42)
- 8 Touche SET (13, 15, 29, 35, 39, 42)
- 9 Touche ENTER (35, 40)
- 10 Touche REPEAT (23, 27)
- 11 Touche MD ▷ / ■ (lecture/pause) (11, 25)
 - Appuyer sur cette touche met aussi l'appareil sous tension.
- 12 Touche SOUND MODE (12)
- 13 Touche AHB (Active Hyper Bass) PRO (12)
- 14 Touche FADE MUTING (12)
- 15 Touche AUX (11, 32)
 - Appuyer sur cette touche met aussi l'appareil sous tension.
- 16 Touche FM MODE (15)
- 17 Touche (attente/sous tension) (11, 13, 43)
- 18 Touche SLEEP (45)
- 19* Touches numériques
 - Touches 1 – 10, +10
 - Touches d'entrée des caractères (A – Z, 0 – 9)
 - Touches ← / →
 - Touches PTY, EON, DISPLAY et SELECT –/+ (16, 17)
- 20 Touche PLAY MODE (22, 26)
- 21 Touche FM/AM (11, 15)
 - Appuyer sur cette touche met aussi l'appareil sous tension.
- 22 Touche CD ▷ / ■ (lecture/pause) (11, 21)
 - Appuyer sur cette touche met aussi l'appareil sous tension.
- 23 Touches multifonctions
 - ◀◀ (recherche vers l'arrière), ■ (arrêt) et ▶▶ (avant)
- 24 Touches VOLUME –/+ (12)

*** Lors de l'utilisation de la télécommande:**
 Pour les opérations RDS, maintenez pressé RDS CONTROL sur la télécommande lors de l'utilisation des touches PTY, EON, DISPLAY et SELECT –/+.

Déballage

Après avoir déballé l'appareil, vérifiez que vous avez bien tous les accessoires suivants.

Le nombre entre parenthèses indique le nombre de pièces fournies.

- Antenne FM (1)
- Antenne cadre AM (PO/GO) (1)
- Cordon d'alimentation secteur (1)
- Télécommande (1)
- Piles (2)
- Intercalaires (2)

Si quelque chose manquait, consultez immédiatement votre revendeur.

Connexion des antennes

Antenne FM

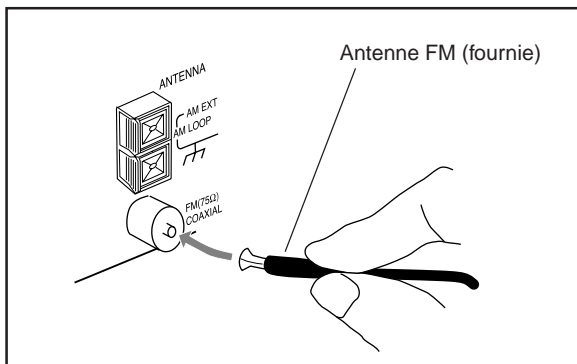

1 Connectez l'antenne FM à la prise FM (75 Ω) COAXIAL.

2 Étendez l'antenne FM.

3 Fixez-la dans la position qui offre la meilleure réception possible.



À propos de l'antenne FM fournie

L'antenne FM fournie avec cet appareil peut être utilisée temporairement. Si la réception est mauvaise, connectez une antenne FM extérieure.

Pour connecter une antenne FM extérieure

Avant de la connecter, déconnectez l'antenne FM fournie.

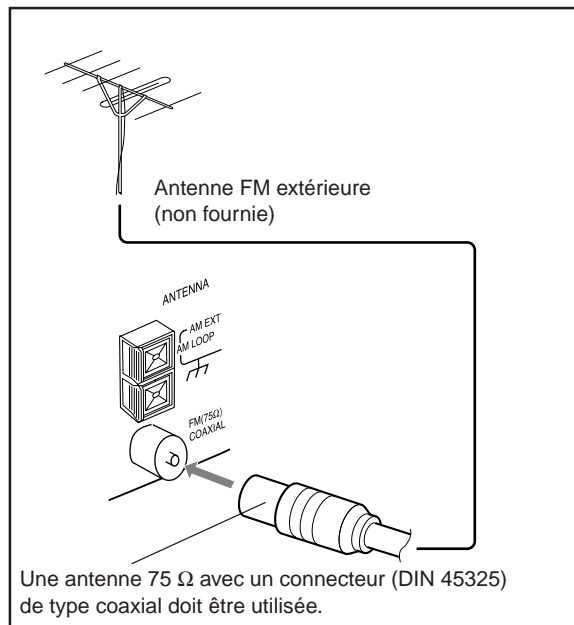

Antenne AM (PO/GO)

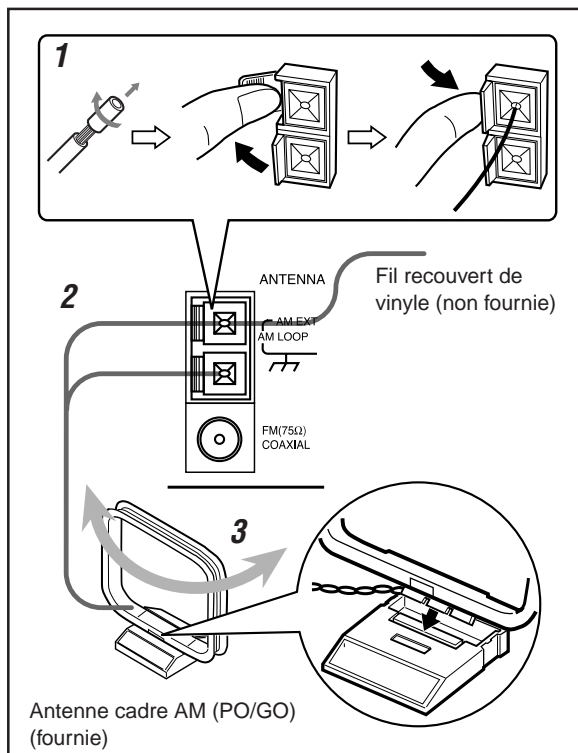

- 1** Si les cordons sont recouverts avec un isolant, torsadez l'âme du cordon à l'extrémité de chaque cordon, puis retirez l'isolant.
- 2** Connectez l'antenne cadre AM (PO/GO) aux prises AM LOOP comme montré sur l'illustration.
- 3** Tournez l'antenne cadre AM (PO/GO) jusqu'à l'obtention de la meilleure réception possible.

Pour connecter une antenne AM (PO/GO) extérieure

Si la réception est mauvaise, connectez un fil recouvert de vinyle à la prise AM EXT et étendez-le horizontalement. L'antenne cadre AM (PO/GO) doit rester connectée.



Pour une meilleure réception FM et AM (PO/GO)

- Assurez-vous que les conducteurs de l'antenne ne touchent pas d'autres prises et cordons de connexion.
- Éloignez les antennes des parties métalliques de l'appareil, des cordons de connexion et du cordon d'alimentation.

Connexion des enceintes

Fixation des intercalaires

Si vous souhaitez poser les enceintes à côté de l'appareil principal, vous devez laisser un espace entre l'appareil principal et l'enceinte de droite pour la ventilation. Dans ce cas, fixez les intercalaires (fournies) sur l'enceinte de droite de la façon montrée sur l'illustration ci-dessous:

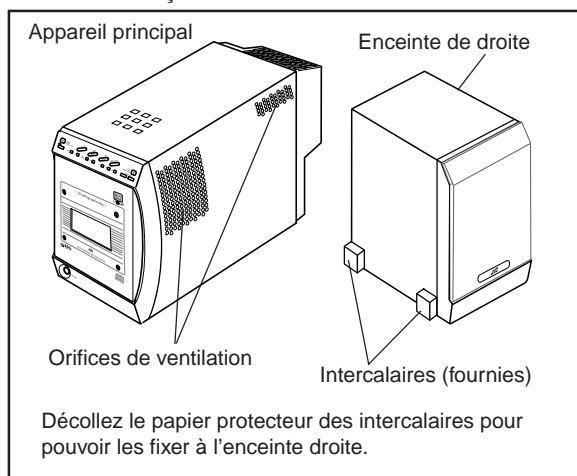

Retrait des grilles des enceintes

Les grilles des enceintes peuvent être retirées de la façon montrée sur l'illustration ci-dessous:

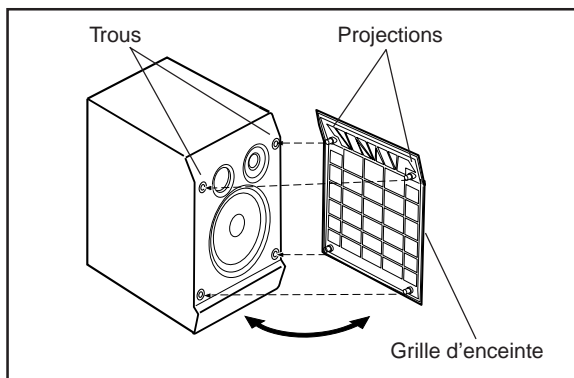

Pour retirer la grille d'enceinte, insérez vos doigts en haut de la grille d'enceinte, puis tirez vers vous. Faites de même avec le bas de la grille.

Pour fixer la grille d'enceinte, insérez les projections de la grille d'enceinte dans les trous de l'enceinte.

Connexion des enceintes

Vous pouvez connecter les enceintes en utilisant les cordons de connexion.

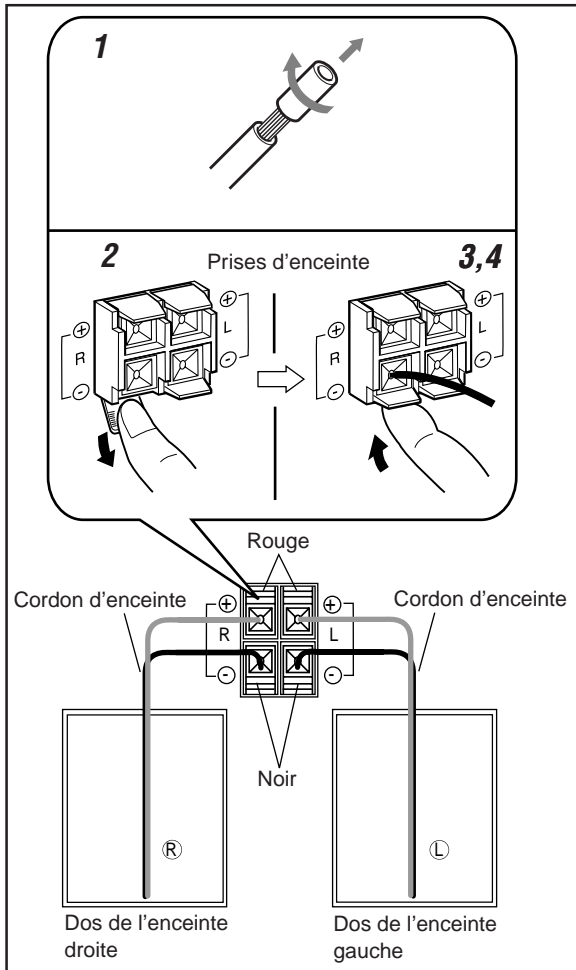

1 Si les cordons sont recouverts avec un isolant, torsadez l'âme du cordon à l'extrémité de chaque cordon, puis retirez l'isolant.

2 Ouvrez la prise d'enceinte.

3 Insérez l'extrémité du cordon d'enceinte dans la prise.

Respectez les polarités des prises d'enceinte: Blanc (+) à rouge (+) et noir (-) à noir (-).

4 Refermez la prise d'enceinte à l'arrière de l'appareil.

Utilisez uniquement des enceintes avec la même impédance d'enceinte que celle indiquée sur les prises d'enceintes à l'arrière de l'appareil.

Connexion d'un appareil extérieur

Vous pouvez connecter les appareils suivants qui peuvent être utilisés comme source de lecture ou d'enregistrement. Par exemple, en utilisant une platine cassette, vous pouvez enregistrer n'importe quelle source reproduite sur cet appareil.

Lors de la connexion et de l'utilisation de ces appareils, référez-vous aussi aux modes d'emploi les accompagnant.



- NE CONNECTEZ PAS d'appareil extérieur quand l'appareil est sous tension.
- NE CONNECTEZ PAS d'appareil au secteur avant que toutes les connexions soient terminées.

Pour connecter un autre appareil tel qu'une platine cassette

Assurez-vous que les fiches des cordons audio et les prises à l'arrière de l'appareil sont codées par couleur: Les fiches et les prises blanches sont pour les signaux audio gauche et les rouges pour les signaux audio droits.

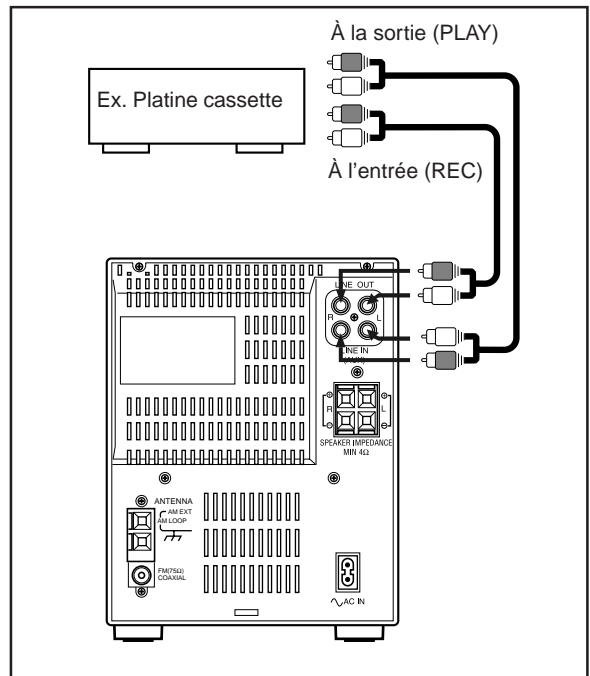

En utilisant des cordons audio (non fournis), connectez:

- Les prises d'entrée audio de la platine cassette et les prises LINE OUT — Pour enregistrer sur la platine cassette.
- Les prises de sortie audio de la platine cassette et les prises LINE IN — Pour la lecture d'une cassette.

MAINTENANT SEULEMENT, vous pouvez brancher cet appareil, ainsi que les appareils extérieurs sur une prise secteur.

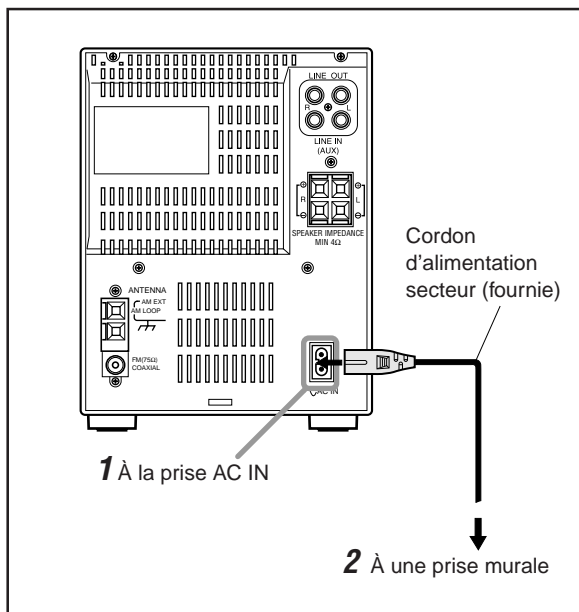

Lors de la connexion du cordon d'alimentation secteur sur une prise murale, l'appareil commence automatiquement la démonstration.

Pour arrêter et annuler la démonstration de l'affichage, appuyez sur COLOR pendant la démonstration quand l'appareil est hors tension.

Pour démarrer manuellement la démonstration de l'affichage, appuyez sur COLOR quand l'appareil est hors tension.

- Chaque fois que vous appuyez sur la touche, la démonstration de l'affichage est mise alternativement en et hors service.

Mise en place des piles dans la télécommande

Insérez les piles — R6P(SUM-3)/AA(15F) — dans la télécommande, en faisant correspondre les polarités (+ et -) des piles avec les marques + et - dans le compartiment à piles.

Quand la télécommande ne peut plus commander l'appareil, remplacez les deux piles en même temps.

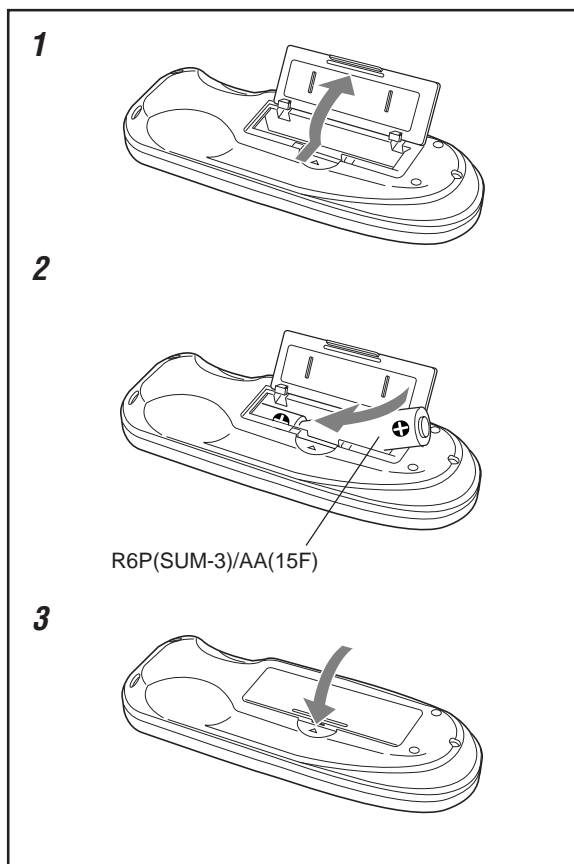

- **N'UTILISEZ PAS** une vieille pile avec une pile neuve.
- **N'UTILISEZ PAS** différents types de pile en même temps.
- **N'EXPOSEZ PAS** les piles au feu ou à une flamme.
- **NE LAISSEZ PAS** les piles dans le compartiment à piles si vous n'avez pas l'intention d'utiliser la télécommande pendant une période prolongée. Sinon, elles risqueraient de fuir et d'endommager la télécommande.



Fonctionnement de base et commun

Les touches mises en relief ci-dessous sont utilisées et expliquées dans cette section (pages 11 à 13).

Télécommande

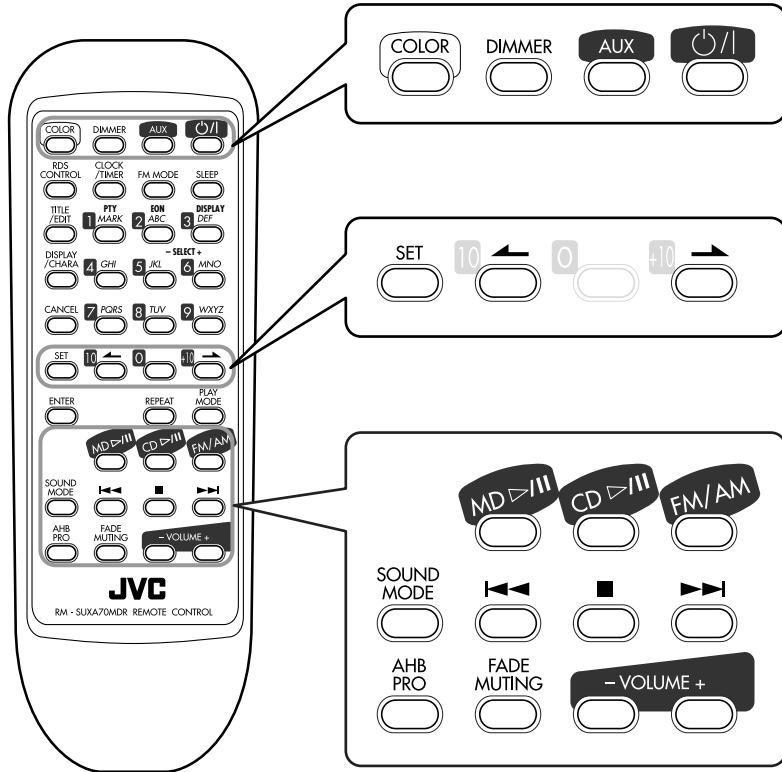

Appareil

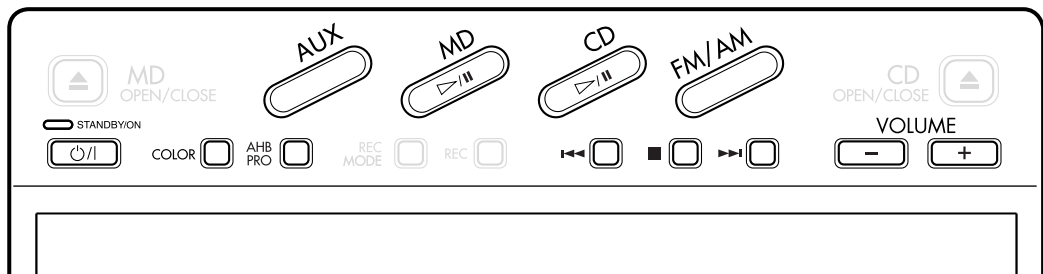

Mise sous tension

Quand vous appuyez sur la touche de lecture (CD ▷ / ■, MD ▷ / ■) d'une source particulière ou des touches de sélection de source telles que FM/AM et AUX, l'appareil se met automatiquement sous tension (et démarre la lecture de cette source si elle est prête).

Pour mettre l'appareil sous tension sans reproduire une source, appuyez sur .

Le témoin STANDBY/ON sur l'appareil principal s'allume en vert.

“HELLO” apparaît sur l'affichage principal.

HELLO

Pour mettre l'appareil hors tension (en mode d'attente), appuyez de nouveau sur .

“SEE YOU” apparaît sur l'affichage principal.

Le témoin STANDBY/ON sur l'appareil principal s'allume en rouge.

SEE YOU

- “0:00” apparaît sur l'affichage principal jusqu'à ce que vous régliez l'horloge intégrée. Une fois que l'horloge est réglée, l'heure apparaît sur l'affichage quand l'appareil est hors tension.
- Une petite quantité de courant est toujours consommée même quand l'appareil est en mode d'attente.

Pour régler l'horloge intégrée, référez-vous à la page 42.

Pour déconnecter complètement l'appareil du secteur, débranchez le cordon d'alimentation secteur de la prise murale.



Si vous débranchez le cordon d'alimentation ou si une coupure de courant se produit

L'horloge est réinitialisée à “0:00” tandis que les stations pré-réglées et les autres réglages sont effacés en quelques jours.

Sélection d'une source et démarrage de la lecture

Pour choisir le tuner comme source, appuyez sur FM/AM.

L'appareil se met automatiquement sous tension (s'il était en mode d'attente) et “FM” ou “AM” apparaît sur l'affichage principal un instant.

L'appareil accorde alors la dernière station reçue.

- Pour plus de détails, référez-vous aux pages 14 à 19.

Pour choisir le lecteur CD comme source, appuyez sur CD ▷ / ■.

L'appareil se met automatiquement sous tension (s'il était en mode d'attente) et “CD” apparaît sur l'affichage principal un instant.

- La lecture commence si un CD est sur le plateau.
- “CD NO DISC” apparaît sur l'affichage principal si aucun CD n'est en place.

Pour arrêter la lecture, appuyez sur ■.

- Pour plus de détails, référez-vous aux pages 20 à 23.

Pour choisir le lecteur MD comme source, appuyez sur MD ▷ / ■.

L'appareil se met automatiquement sous tension (s'il était en mode d'attente) et “MD” apparaît sur l'affichage principal un instant.

- La lecture commence si un MD se trouve dans la fente d'insertion de MD.
- “MD NO DISC” apparaît sur l'affichage principal si aucun MD n'est en place.

Pour arrêter la lecture, appuyez sur ■.

- Pour plus de détails, référez-vous aux pages 24 à 27.

Pour choisir l'appareil extérieur comme source, appuyez sur AUX.

L'appareil se met automatiquement sous tension (s'il était en mode d'attente) et “AUX” apparaît sur l'affichage principal un instant.

- Pour le fonctionnement de l'appareil extérieur, référez-vous aux modes d'emploi qui les accompagnent.

Ajustement du volume

Vous pouvez ajuster le niveau du volume uniquement quand l'appareil est sous tension.

Pour diminuer le volume, appuyez sur VOLUME –.
Pour augmenter le volume, appuyez sur VOLUME +.

 VOL. MAX (VOL. 40)
 VOL. 21
 VOL. MIN (VOL. 0)

- Si vous maintenez pressée une des touches de volume, le niveau change en continu.



Pour une écoute privée

Connectez un casque d'écoute à la prise PHONES. Aucun son ne sort des enceintes. Assurez-vous de baisser le volume avant de connecter le casque d'écoute ou de le mettre sur vos oreilles.



Si "CAN NOT LISTEN" apparaît sur l'affichage principal

Pendant l'enregistrement à grande vitesse (voir page 30), vous ne pouvez écouter aucune source, par conséquent, ajuster le niveau de volume.



NE METTEZ PAS l'appareil hors tension (en mode d'attente) avec le volume réglé sur un niveau très élevé; sinon, la soudaine déflagration sonore se produisant lors de la mise sous tension ou le démarrage d'une source pourrait endommager votre ouïe, vos enceintes ou votre casque d'écoute. N'OUBLIEZ PAS que vous ne pouvez pas ajuster le niveau du volume quand l'appareil est en mode d'attente.

Pour baisser le niveau de volume temporairement

Sur la télécommande UNIQUEMENT:

Appuyez sur FADE MUTING.

L'appareil diminue automatiquement le niveau de volume sur "VOL.MIN" en une fois.

Pour rétablir le son, appuyez de nouveau sur FADE MUTING.

Renforcement des sons graves

La richesse et la plénitude des sons graves sont maintenues clairement quel que soit le réglage du volume — Active Hyper Bass PRO.

- Vous ne pouvez utiliser cet effet que pour la lecture.

Pour mettre l'effet en service

appuyez sur AHB PRO. "BASS ON" apparaît sur l'affichage principal et l'indicateur BASS s'allume sur l'affichage.

Pour annuler l'effet

appuyez de nouveau sur AHB PRO. "BASS OFF" apparaît sur l'affichage principal et l'indicateur BASS s'éteint de l'affichage.

Sélection des modes sonores

Vous pouvez choisir un des 3 modes sonores pré-réglés. Les modes sonores ne peuvent être affectés qu'aux sources de lecture et ne peuvent pas être utilisés pour l'enregistrement.

Sur la télécommande UNIQUEMENT:

Pour choisir un mode sonore, appuyez répétitivement sur SOUND MODE jusqu'à ce que le mode sonore souhaité apparaisse sur l'affichage principal.

L'indicateur SOUND s'allume aussi sur l'affichage.

- Chaque fois que vous appuyez sur la touche, le mode sonore change comme suit:

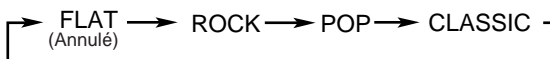

ROCK:	Accentue les basses et les hautes fréquences.
POP:	Pour la musique acoustique.
CLASSIC:	Pour la musique vocale ou les voix.
FLAT:	Pour la musique classique.
	Annule le mode sonore.

Pour vérifier le mode sonore actuellement choisi, appuyez une fois sur SOUND MODE pendant que l'indicateur SOUND est allumé. Le mode sonore actuellement choisi apparaît sur l'affichage.

Réglage de l'éclairage de l'affichage

Vous pouvez changer la couleur et la luminosité de l'éclairage du panneau basculant électronique et de la fenêtre d'affichage.

Pour régler la couleur de l'éclairage

Vous pouvez choisir la couleur de l'éclairage selon votre goût.

1 Appuyez sur $\odot/|$ pour mettre l'appareil sous tension.

2 Appuyez répétitivement sur COLOR jusqu'à ce que la couleur souhaitée apparaisse sur l'affichage principal.

- Chaque fois que vous appuyez sur la touche, la couleur de l'affichage change comme suit:



Ex. "M1" et "M2" sont tous les deux réglés sur "R0 G1 B1" à l'expédition (voir aussi la colonne de droite).

- * Si vous choisissez "RANDOM", l'appareil choisira aléatoirement une couleur parmi les 9 couleurs préréglées automatiquement toutes les deux secondes.

- ** Si vous choisissez "M1" ou "M2", vous pouvez utiliser une couleur personnalisée. Référez-vous à "Création de vos couleurs préférées" ci-à droite.



Plus sur la couleur d'affichage

- Les couleurs apparaissant sur l'affichage ne peuvent pas toujours être reproduites fidèlement. Selon les circonstances (température de la pièce, etc.) d'utilisation de l'appareil, les couleurs peuvent varier légèrement.
- Quand vous changez la couleur de l'affichage principal, celui peut paraître se déplacer d'arrière en avant. C'est une caractéristique de cet appareil et ce n'est pas un mauvais fonctionnement.
- Quand une lumière forte éclaire l'affichage, celui-ci devient sombre, mais ce n'est pas un mauvais fonctionnement.

Création de vos couleurs préférées

Vous pouvez créer deux couleurs personnalisées et les mémoriser dans les mémoires "M1" et "M2".

Sur la télécommande UNIQUEMENT:

1 Appuyez sur $\odot/|$ pour mettre l'appareil sous tension.

2 Appuyez répétitivement sur COLOR jusqu'à ce que "M1" ou "M2" apparaisse sur l'affichage principal. La valeur de "R (rouge)" clignote.

M1 R0 G1 B1

Ex: Quand "M1" est choisi. "M1" est déjà réglé sur "R (rouge) 0 G (vert) 1 B (bleu) 1".

3 Ajustez la luminosité pour chaque couleur.

1) Appuyez sur \rightarrow et \leftarrow pour choisir la couleur que vous souhaitez ajuster.

2) Appuyez répétitivement sur $\gg|$ ou $\ll|$ pour ajuster la valeur de la luminosité (entre 0 – 6).

- Plus le nombre est élevé, plus la couleur est lumineuse.

3) Répétez les étapes 3-1) et 3-2) pour créer votre couleur préférée.

4 Appuyez sur SET pendant le clignotement.

"MEMORY" apparaît sur l'affichage principal et le réglage est terminé.

- Même si vous n'appuyez pas sur SET, l'appareil quitte automatiquement le mode de réglage de la couleur.

Pour atténuer l'éclairage de l'affichage

Pour atténuer l'éclairage, appuyez sur DIMMER.

- Quand vous appuyez sur DIMMER alors que la couleur de l'éclairage est réglée sur "M1" ou "M2", la couleur de l'éclairage change sur la couleur bleu claire.

Pour rétablir la luminosité d'origine, appuyez de nouveau sur DIMMER.

Écoute d'émissions FM et AM (PO/GO)

Les touches mises en relief ci-dessous sont utilisées et expliquées dans cette section (pages 15 à 19).

Français

Télécommande

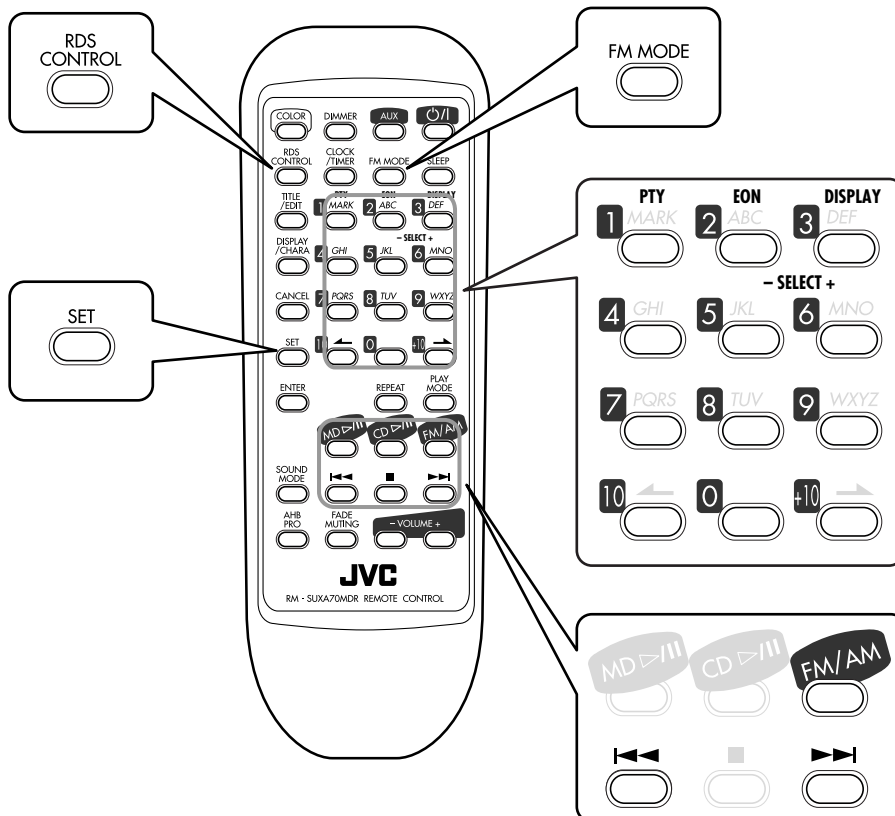

Vous ne pouvez pas utiliser les touches de l'appareil principal pour les fonctions RDS. Utilisez uniquement les touches de la télécommande.

Appareil

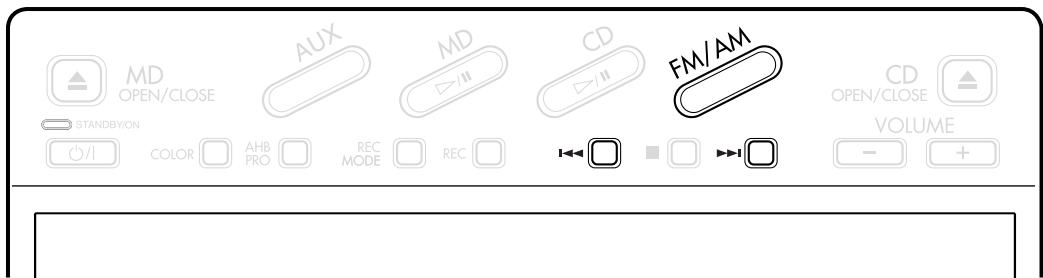

Accord d'une station

1 Appuyez sur FM/AM.

L'appareil se met automatiquement sous tension et accorde la dernière station accordée (FM ou AM-PO/GO).

- Chaque fois que vous appuyez sur la touche, la bande alterne entre FM et AM (PO/GO).

2 Maintenez pressé ►► ou ◄◄ jusqu'à ce que la fréquence de la station commence à changer sur l'affichage principal.

- ►► : pour augmenter les fréquences.
- ◄◄ : pour diminuer les fréquences.

L'appareil commence la recherche des stations et s'arrête quand une station de signal suffisamment fort est accordée.

FM 89.00MHz

Ex: Quand une station FM est accordée.

- Si un programme FM est diffusé en stéréo, l'indicateur STEREO s'allume sur l'affichage.

Pour arrêter la recherche en cours, appuyez sur

►► ou ◄◄.



Si vous appuyez répétitivement sur ►► ou ◄◄

La fréquence change pas par pas.

Pour changer le mode de réception FM

Quand une émission FM stéréo est parasitée ou difficile à recevoir, vous pouvez changer le mode de réception FM pour améliorer la réception.

Sur la télécommande UNIQUEMENT:

Appuyez sur FM MODE.

- Chaque fois que vous appuyez sur la touche le mode de réception FM alterne entre "STEREO" et "MONO".

STEREO : Normalement, choisissez ce mode. Dans ce mode vous pouvez entendre le son en stéréo quand un programme émet en stéréo. De plus, le bruit statique entre les stations est éliminé pendant l'accord.

MONO : Choisissez ce mode quand une émission FM est parasitée ou difficile à recevoir. La réception est améliorée mais l'effet stéréo est perdu. L'indicateur MONO s'allume sur l'affichage.

Préréglage des stations

Vous pouvez préréglager 30 stations FM et 15 stations AM (PO/GO) manuellement.

Dans certains cas, des tests de fréquence ont déjà été mémorisés pour le tuner quand la fonction de préréglage du tuner a été examinée avant l'expédition. Ce n'est pas un mauvais fonctionnement. Vous pouvez préréglager en mémoire les stations que vous souhaitez, en suivant la méthode suivante.

- Il y a un temps limite pour effectuer les étapes suivantes. Si le réglage est annulé avant que vous ne terminiez, recommencez à partir de l'étape 1.

Sur la télécommande UNIQUEMENT:

1 Accordez la station (FM ou AM-PO/GO) que vous souhaitez préréglager.

- Référez-vous à "Accord d'une station", ci-à gauche.

2 Appuyez sur SET.

Le numéro de préréglage clignote comme suit:

- Si vous choisissez une station FM à l'étape 1

FM-P 1

- Si vous choisissez une station AM (PO/GO) à l'étape 1

AM-P 1

- L'appareil commence toujours à partir du numéro de préréglage 1.

3 Appuyez sur les touches numériques pour choisir un numéro de préréglage.

Ex. Pour le numéro de préréglage 5, appuyez sur 5.

Pour le numéro de préréglage 15, appuyez sur +10, puis sur 5.

Pour le numéro de préréglage 20, appuyez sur +10, puis sur 10.

Pour le numéro de préréglage 30, appuyez sur +10, +10, puis sur 10.

- Vous pouvez aussi choisir le numéro de préréglage en appuyant sur ►► ou ◄◄.

4 Appuyez de nouveau sur SET.

"STORED" apparaît sur l'affichage principal un instant.

STORED

La station accordée à l'étape 1 est mémorisée sur le numéro de préréglage choisi à l'étape 3.

- Mémoriser une nouvelle station sur un numéro déjà utilisé efface la station précédemment mémorisée.



Si vous débranchez le cordon d'alimentation secteur ou si une panne de courant se produit

Les stations préréglées FM et AM (PO/GO) seront effacées en quelques jours. Si cela se produit, préréglez à nouveau les stations.

Accord d'une station pré-réglée

Sur la télécommande UNIQUEMENT:

- 1 Appuyez sur FM/AM.**
L'appareil se met automatiquement sous tension et accorde la dernière station accordée (FM ou AM-PO/GO).
 - Chaque fois que vous appuyez sur la touche, la bande alterne entre FM et AM (PO/GO).
- 2 Appuyez sur les touches numériques pour choisir un numéro de pré-réglage.**
Ex. Pour le numéro de pré-réglage 5, appuyez sur 5.
Pour le numéro de pré-réglage 15, appuyez sur +10, puis sur 5.
Pour le numéro de pré-réglage 20, appuyez sur +10, puis sur 10.
Pour le numéro de pré-réglage 30, appuyez sur +10, +10, puis sur 10.

Réception d'une station FM avec RDS

Le RDS permet aux stations FM d'envoyer un signal additionnel en même temps que les signaux des émissions ordinaires. Par exemple, les stations envoient leur nom, de même que des informations à propos du type de programmes qu'elles diffusent, comme du sport, de la musique, etc.

Lors de l'accord d'une station FM offrant le service RDS, l'indicateur RDS s'allume sur l'affichage.

Avec cet appareil, vous pouvez recevoir les types de programme suivants.

PS (Program Service — Nom de station):

Montre le nom habituellement utilisé de la station.

PTY (Program Type — Type de programme):

Montre le type d'émissions diffusées.

RT (Radio Text — Radiotexte):

Montre les messages texte que la station envoie.

EON (Enhanced Other Networks):

Offre des informations à propos des types de programmes envoyés par les autres stations RDS que la station accordée.

La commande du RDS n'est possible qu'à partir de la télécommande. Vous devez maintenir pressée RDS CONTROL lors de l'utilisation des touches imprimées en orange sur la télécommande — PTY, EON, DISPLAY, SELECT +/-.



Quelques informations supplémentaires à propos du RDS

- Toutes les stations FM n'offrent pas des signaux RDS ni n'offrent le même service. En cas de doute, consultez les stations radio locales pour avoir plus de détails sur les services RDS de votre région.
- Le RDS peut ne pas fonctionner correctement si la station reçue ne transmet pas le signal correctement ou si le signal est trop faible.

Changement de l'information RDS

Vous pouvez voir l'information RDS sur l'affichage lors de l'écoute d'une station FM.

Sur la télécommande UNIQUEMENT:

- 1 Lors de l'écoute d'une station FM, maintenez pressée RDS CONTROL jusqu'à la fin de la procédure suivante.**
- 2 Appuyez sur DISPLAY.**
 - Chaque fois que vous appuyez sur la touche, l'affichage change comme suit:

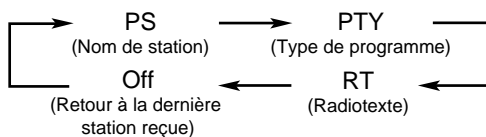

- 3 Relâchez la touche RDS CONTROL.**



Si aucun signal PS, PTY, ou RT n'est envoyé par une station

“NO PS”, “NO PTY” ou “NO RT” apparaît sur l'affichage principal.



Si l'appareil prend du temps pour afficher les informations RDS reçues d'une station

“WAIT PS”, “WAIT PTY”, ou “WAIT RT” peut apparaître sur l'affichage principal.

Recherche d'émissions par code PTY (Recherche PTY)

Un des avantages du RDS est que vous pouvez localiser un type de programme particulier en spécifiant le code PTY.

- La recherche PTY ne fonctionne qu'avec les stations pré-réglées.
- Il y a un temps limite pour effectuer les étapes suivantes. Si le réglage est annulé avant que vous ne terminiez, recommencez à partir de l'étape 1.

Sur la télécommande UNIQUEMENT:

- 1 Lors de l'écoute d'une station FM, maintenez pressée RDS CONTROL jusqu'à la fin de la procédure suivante.**
- 2 Appuyez sur PTY.**
“PTY SELECT” apparaît sur l'affichage principal.

PTY SELECT

3 Appuyez sur SELECT +/- pour choisir un code PTY.

Le code PTY choisi précédemment clignote sur l'affichage principal.



Ex: Quand "News" est choisi.

- Chaque fois que vous appuyez sur la touche, le code PTY change comme suit (référez-vous aussi à la liste page 19):

News ⇄ Affaires ⇄ Info ⇄ Sport ⇄
 Educate ⇄ Drama ⇄ Culture ⇄
 Science ⇄ Varied ⇄ Pop M ⇄ Rock M ⇄
 Easy M ⇄ Light M ⇄ Classics ⇄
 Other M ⇄ Weather ⇄ Finance ⇄ Children ⇄
 Social ⇄ Religion ⇄ Phone In ⇄ Travel ⇄
 Leisure ⇄ Jazz ⇄ Country ⇄ Nation M ⇄
 Oldies ⇄ Folk M ⇄ Document ⇄ TEST ⇄
 Alarm! ⇄ (retour au début)

4 Appuyez de nouveau sur PTY.

Pendant la recherche, le code PTY choisi et "SEARCH" apparaissent alternativement sur l'affichage principal.

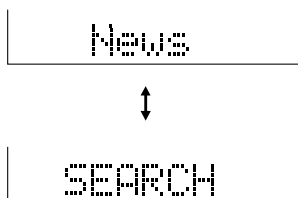

Ex: Quand "News" est choisi comme code PTY.

L'appareil fait une recherche parmi les 30 stations FM préréglées, s'arrête quand il en a une du type choisi et accorde cette station.

5 Relâchez la touche RDS CONTROL.

Pour continuer la recherche après le premier arrêt:

Appuyez de nouveau sur PTY pendant que les indications sur l'affichage principal clignotent.

Si aucune émission n'est trouvée, "NOT FOUND" apparaît sur l'affichage principal et l'appareil retourne à la dernière station reçue.

Pour arrêter la recherche à n'importe quel moment:

Appuyez sur PTY pendant la recherche.

Commutation temporaire sur le type d'émission de votre choix

La fonction EON permet à l'appareil de commuter temporairement sur un type d'émission de votre choix (TA, News, ou Info) à partir d'une différente station sauf quand vous écoutez une station non-RDS — certaines stations FM et les stations AM (PO/GO).

- L'indicateur EON s'allume lors de la réception d'une station avec un code EON.
- La fonction EON ne fonctionne qu'avec les stations préréglées.

Sur la télécommande UNIQUEMENT:

1 Lors de l'écoute d'une station FM, maintenez pressée RDS CONTROL jusqu'à la fin de la procédure suivante.

2 Appuyez sur EON.

"EON SELECT" apparaît sur l'affichage principal.



3 Appuyez répétitivement sur SELECT +/- jusqu'à ce que le type de données EON souhaité soit choisi.

Le nom du type de données EON choisi clignote sur l'affichage principal et l'indicateur apparaît sur l'affichage.

- Chaque fois que vous appuyez sur SELECT +/-, le type de données EON change comme suit:

OFF → TA → News → Info → (retour au début)

TA: Informations routières

News: Informations

Info: Emission dont le but est de donner des conseils dans le sens le plus large possible.

OFF: La fonction EON est annulée.

4 Appuyez de nouveau sur EON pour valider le type de données EON.

5 Relâchez la touche RDS CONTROL.

Pour annuler la fonction EON, choisissez OFF à l'étape 3 ci-dessus.

- Si vous annuler la fonction EON lors de la réception d'une émission choisie par la fonction EON, l'appareil retourne à la station précédemment accordée.
- Vous pouvez aussi annuler la fonction EON en choisissant une autre source.

Comment fonctionne la fonction EON:**CAS 1****S'il n'y a pas de station diffusant le type d'émission choisi**

L'appareil continue à diffuser la station actuelle.



Quand une station commence à diffuser le type d'émission que vous avez choisi, l'appareil commute automatiquement sur cette station. L'indicateur du code PTY reçu clignote.



Quand l'émission est terminée, "EON END" apparaît sur l'affichage principal et l'appareil retourne à la station précédemment accordée, mais la fonction EON reste en service.

CAS 2**S'il y a une station diffusant le type d'émission que vous avez choisi**

L'appareil accorde cette station. L'indicateur du code PTY reçu clignote.



Quand l'émission est terminée, "EON END" apparaît sur l'affichage principal et l'appareil retourne à la station précédemment accordée, mais la fonction EON reste en service.

CAS 3**Si la station FM que vous écoutez diffuse le type d'émission que vous avez choisi**

L'appareil continue à recevoir cette station mais l'indicateur du code PTY reçu clignote.



Quand l'émission est terminée, "EON END" apparaît sur l'affichage principal et l'indicateur du code PTY reçu s'arrête de clignoter et reste allumé, mais la fonction EON reste en service.

Fonction d'alarme

Si un signal d'urgence ("Alarm!") est reçu d'une station pendant l'écoute de la radio, l'appareil accorde automatiquement la station diffusant le signal d'urgence "Alarm!", sauf si vous écoutez une station non-RDS (toutes les stations AM – PO/GO et certaines stations FM).

Fonction de test

Le signal de test (TEST) est utilisé pour tester le signal d'urgence ("Alarm!").

C'est pourquoi, il fait réagir l'appareil de la même façon que pour le signal d'urgence ("Alarm!").

Si un signal de test (TEST) est reçu d'une station pendant l'écoute de la radio, l'appareil accorde automatiquement la station diffusant le signal de test (TEST), sauf si vous écoutez une station non-RDS (toutes les stations AM – PO/GO et certaines stations FM).

**Quelques informations supplémentaires à propos de la fonction EON**

- Les données EON envoyées par certaines stations peuvent ne pas être compatibles avec cet appareil.
- Lors de l'écoute d'une émission accordée par la fonction EON, la station ne change pas même si une autre station commence à diffuser une émission du même type EON.
- Lors de l'écoute d'une émission accordée par la fonction EON, vous ne pouvez utiliser que les touches EON et DISPLAY. Si vous appuyez sur une autre touche de commande du tuner, "EON LOCKED!" apparaît sur l'affichage.
- Si la station alterne par intermittence entre la station accordée par la fonction EON et la station actuelle ("WAITING" clignote sur l'affichage principal), appuyez sur EON pour annuler la fonction EON.
Si vous n'appuyez pas sur la touche, la station actuelle est finalement accordée de nouveau ("NOT FOUND" apparaît à ce moment-là), et l'indication du type de donnée EON clignotant sur l'affichage disparaît.

Description des codes PTY:

News:	Informations.	Finance:	Marché des titres, commerce, etc.
Affairs:	Emissions d'actualité prolongeant les informations — débats ou analyses.	Children:	Emissions pour les jeunes.
Info:	Emissions dont le but est de donner des conseils dans le sens le plus large.	Social:	Emissions à propos de sociologie, histoire, géographie, psychologie et société.
Sport:	Emissions concernant tous les aspects du sport.	Religion:	Emissions religieuses.
Educate:	Emissions éducatives.	Phone In:	Emissions faisant intervenir des personnes du public donnant les impressions, soit par téléphone ou directement.
Drama:	Feuilletons radiophoniques et séries.	Travel:	Informations sur les voyages.
Culture:	Emissions concernant tous les aspects de la culture nationale ou régionale, y-compris la langue, le théâtre, etc.	Leisure:	Emissions à propos des loisirs.
Science:	Emissions concernant la science et la technologie.	Jazz:	Musique de jazz.
Varied:	Utilisé principalement pour les émissions à base de conversation comme les jeux radiophoniques et les interviews de personnalités.	Country:	Chansons originaires ou prolongeant la musique traditionnelle des états américains du sud.
Pop M:	Musique commerciale des succès populaires actuels.	Nation M:	Musiques populaires actuelles d'un pays ou d'une région dans la langue nationale.
Rock M:	Musique rock.	Oldies:	Musiques de la période appelée "l'âge d'or" de la musique populaire.
Easy M:	Musique contemporaine actuelle considérée comme étant "facile à écouter."	Folk M:	Musiques ayant ses racines dans la culture musicale d'un pays particulier.
Light M:	Musique instrumentale et vocale ou chorale.	Document:	Emissions reposant sur des faits, présentées avec un style d'investigation.
Classics:	Représentation d'œuvres orchestrales majeures, de symphonies, de musique de chambre, etc.	TEST:	Pour tester les équipements diffusant les émissions d'urgence et les récepteurs.
Other M:	Musique n'appartenant à aucune des autres catégories.	Alarm!:	Annonces d'urgence.
Weather:	Prévisions météorologiques.		

La classification des codes PTY pour certaines stations FM peut être différente de la liste ci-dessus.

Lecture d'un CD

Les touches mises en relief ci-dessous sont utilisées et expliquées dans cette section (pages 21 à 23).

Télécommande

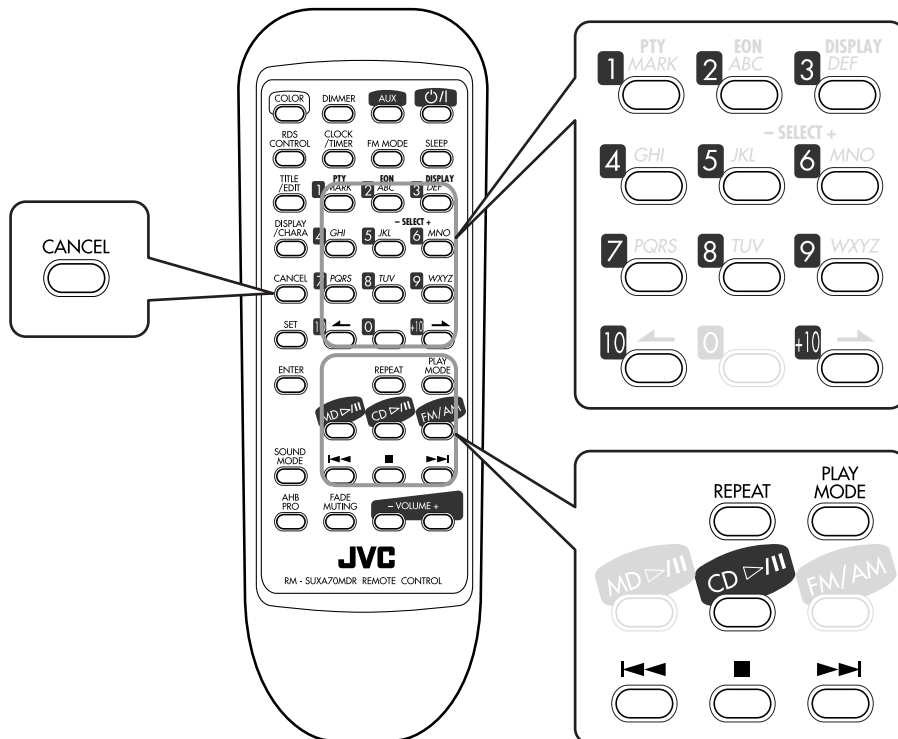

Appareil

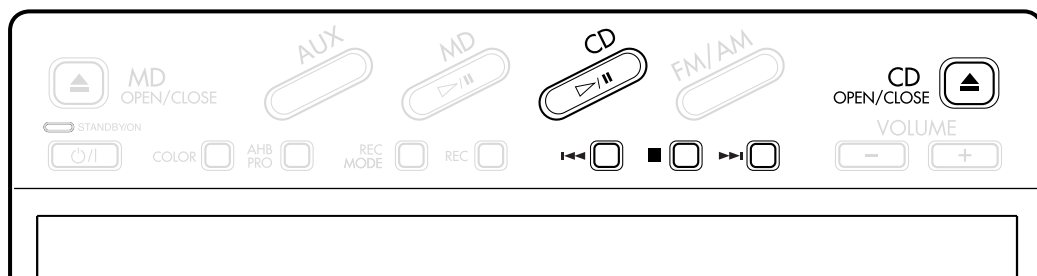

Français

Lecture d'un CD en entier — Lecture normale

Vous pouvez reproduire un CD en continu.

1 Appuyez sur CD OPEN/CLOSE ▲.

L'appareil se met automatiquement sous tension, le panneau coulissant électronique glisse vers le haut et le plateau à disque s'ouvre.

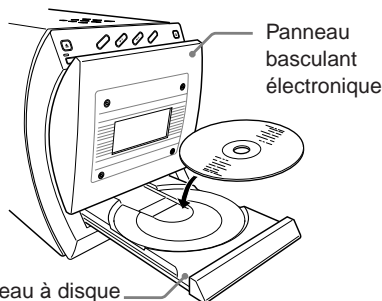

2 Placez le CD correctement dans la rainure du plateau de disque, avec l'étiquette dirigée vers le haut.

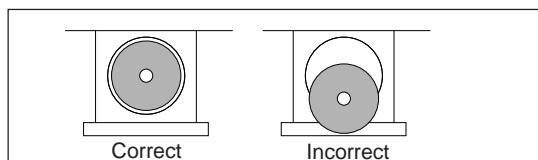

- Lors de l'utilisation d'un CD single (8 cm), placez-le sur la rainure intérieure du plateau.

3 Appuyez sur CD ▷ / II.

Le plateau à disque se referme, puis le panneau coulissant électronique glisse vers le bas automatiquement.

Les indicateurs du CD clignotent sur l'affichage et la lecture du CD commence à partir de la première plage.

- Si vous appuyez de nouveau sur CD OPEN/CLOSE ▲, le plateau à disque et le panneau coulissant électronique se referment mais la lecture du CD ne commence pas.

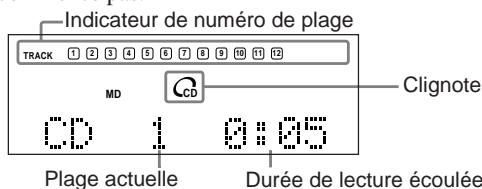

Ex: Quand le CD à 12 plages et que l'appareil est en train de reproduire la première plage.

- Tous les numéros de plage s'allument si le CD en place a plus de 15 plages.
- Quand la lecture d'une plage est terminée, l'indicateur de numéro de plage correspondant s'éteint sur l'affichage.

La lecture du CD s'arrête quant toutes les plages du CD ont été reproduites.

Pour arrêter la lecture en cours, appuyez sur ■.

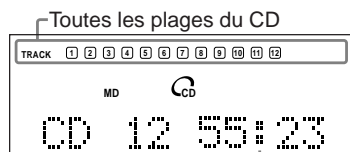

Ex: La lecture du CD s'arrête. Quand le CD à 12 plages.

Pour retirer le disque, appuyez sur CD OPEN/CLOSE ▲.

Fonctionnement de base du lecteur CD

Lors de la lecture d'un CD, vous pouvez faire les choses suivantes.

Pour arrêter la lecture momentanément

Appuyez sur CD ▷ / II.

Les indicateurs du CD s'allument sur l'affichage et la durée de lecture écoulée clignote sur l'affichage principal.

Pour reprendre la lecture, appuyez de nouveau sur CD ▷ / II.

Pour localiser un point particulier pendant la lecture

Maintenez pressée ►►| ou ◀◀|.

- ►►| : Avance rapide des plages.
- ◀◀| : Retour rapide des plages.

Pour changer de plage

Appuyez répétitivement sur ►►| ou ◀◀|.

- ►►| : Saute au début de la plage suivante ou des plages qui suivent.
- ◀◀| : Saute au début de la plage actuelle ou d'une plage précédente.

Pour passer directement sur une autre plage en utilisant les touches numériques (sur la télécommande UNIQUEMENT)

Appuyer sur les touches numériques vous permet de choisir et de reproduire directement la plage souhaitée.

Ex. Pour le numéro de plage 5, appuyez sur 5.

Pour le numéro de plage 15, appuyez sur +10, puis sur 5.

Pour le numéro de plage 20, appuyez sur +10, puis sur 10.

Pour le numéro de plage 32, appuyez sur +10, sur +10, sur +10, puis sur 2.

Programmation de l'ordre de lecture des plages — Lecture programmée

Vous pouvez arranger l'ordre dans lequel les plages seront lues avant de commencer la lecture. Vous pouvez programmer un maximum de 32 plages.

Sur la télécommande **UNIQUEMENT**:

1 Mettez un CD en place.

2 Appuyez sur **CD ▷ / II**, puis sur **■**.
La source change sur "CD".

3 Appuyez sur **PLAY MODE** de façon que "**CD PROGRAM**" apparaisse sur la fenêtre principale.

L'indicateur PRGM s'allume sur l'affichage.

- Chaque fois que vous appuyez sur la touche, le mode de lecture change comme suit:

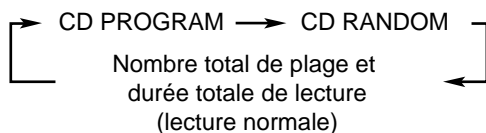

4 Appuyez sur les touches numériques pour choisir les plages.

- Pour savoir comment utiliser les touches numériques, référez-vous à "Pour passer directement sur une autre plage en utilisant les touches numériques (sur la télécommande **UNIQUEMENT**)" à la page précédente.

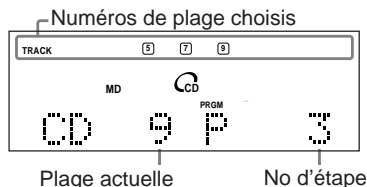

Ex: Quand les plages 5, 7 et 9 ont été programmées.

- Si vous arrêtez d'appuyer sur les touches pendant un certain temps, la durée totale de lecture apparaît sur l'affichage principal. Cependant, vous ne pouvez plus continuer la sélection des plages.

5 Appuyez sur **CD ▷ / II**.

Les plages sont reproduites dans l'ordre programmé.

Pour arrêter la lecture, appuyez sur **■**.

Le dernier numéro de plage programmé et la durée totale de lecture apparaissent sur l'affichage principal.

Pour sortir du mode de lecture programmée, appuyez une fois ou deux fois sur **PLAY MODE** de façon que l'appareil entre dans un autre mode de lecture (mode de lecture normale ou de lecture aléatoire), avant ou après la lecture.

Pour vérifier le contenu du programme

Avant de commencer la reproduction, vous pouvez vérifier le contenu du programme en appuyant sur **◀◀** ou **▶▶**.

- **◀◀** : Montre les plages programmées dans l'ordre inverse.
- **▶▶** : Les montre dans l'ordre de programmation.

Pour modifier le programme

Avant de commencer la lecture, vous pouvez effacer la dernière plage programmée en appuyant sur la touche **CANCEL** sur la télécommande. Chaque fois que vous appuyez sur la touche, la dernière plage programmée est effacée du programme.

Pour ajouter des plages au programme avant de commencer la reproduction, choisissez simplement le numéro de plage que vous souhaitez ajouter.

Pour effacer tout le programme, appuyez sur **CD OPEN/CLOSE ▲** pour éjecter le CD.

- Mettre hors tension l'appareil effacera aussi le programme.



Si vous essayez de programmer une 33e plage "MEMORY FULL" apparaît sur l'affichage principal.



Si votre entrée est ignorée

Vous avez essayé de programmer une plage d'un plateau vide ou un numéro de disque qui n'existe pas sur le CD (par exemple, choisir la plage 14 sur un CD ne comportant que 12 plages). De telles entrées sont ignorées.



Si la durée totale de lecture est de 100 minutes ou supérieure

La durée totale de lecture ne peut pas être affichée. ("-- : --" apparaît.)

Lecture d'un MD

Les touches mises en relief ci-dessous sont utilisées et expliquées dans cette section (pages 25 à 27).

Télécommande

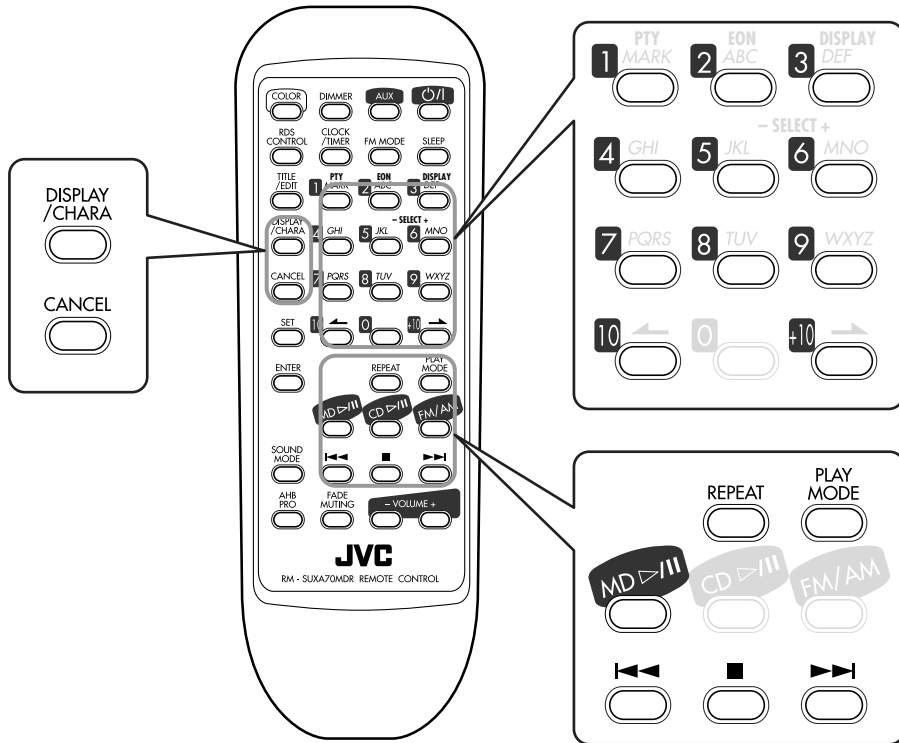

Appareil

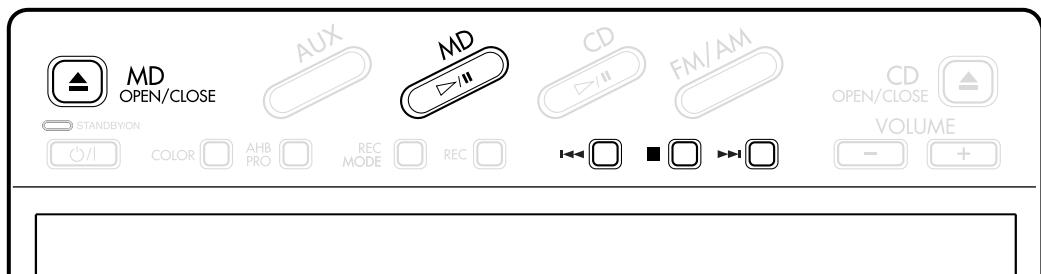

Lecture d'un MD en entier — Lecture ordinaire

Vous pouvez reproduire un MD en continu.

Sur l'appareil principal UNIQUEMENT:

1 Appuyez sur MD OPEN/CLOSE ▲.

L'appareil se met automatiquement sous tension, le panneau basculant électronique glisse vers le bas et la fente d'insertion de MD apparaît.

- Si un MD se trouve déjà dans la fente d'insertion de MD, il est éjecté.

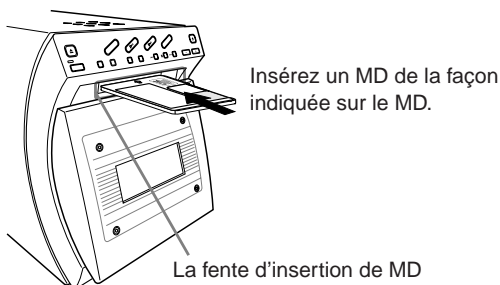

2 Insérez un MD dans la fente d'insertion de MD.

Le MD est tiré à l'intérieur de la fente, puis le panneau coulissant électronique glisse vers le haut automatiquement.

L'indicateur d'insertion de MD (MD) s'allume sur l'affichage.

- Si la source actuelle est MD, les informations du MD en place apparaissent de la façon suivante sur l'affichage principal.

Loading

TOC Reading

Titre du disque (quand le MD a un titre)

MD12 55:23

Nombre total de pages Durée totale de lecture

Ex: Quand le MD a 12 pages enregistrées.

3 Appuyez sur MD ▷ / II.

Les indicateurs du MD clignotent sur l'affichage et la lecture du MD commence à partir de la première page. L'indicateur de mode de longueur d'enregistrement (SP/LP2/LP4)* s'allume sur l'affichage.

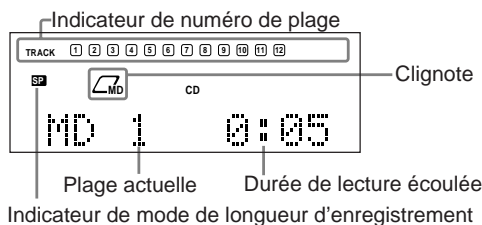

Ex: Quand le MD a 12 pages enregistrées et que l'appareil reproduit la première page en mode SP.

- Quand la lecture d'une page est terminée, l'indicateur de numéro de page correspondant s'éteint sur l'affichage.

La lecture du MD s'arrête automatiquement après la lecture de toutes les pages sur le MD.

Pour arrêter la lecture, appuyez sur ■.

Pour retirer le disque, appuyez sur MD OPEN/CLOSE ▲.



Quand l'appareil est en train de tirer le MD à l'intérieur de la fente:

- N'APPUYEZ PAS sur MD OPEN/CLOSE ▲.
- NE FERMEZ PAS de force le panneau basculant électronique.



Si le MD ou la page a un titre

Le titre apparaît dans la partie centrale de l'affichage principal. (Si le titre est long et ne peut pas apparaître en une fois, il défile sur l'affichage.)



* À propos du mode d'enregistrement

Les MD sont reproduits dans le même mode d'enregistrement qu'ils ont été enregistrés. Quand la lecture d'un MD démarre, le mode de lecture de la plage actuelle s'allume sur l'affichage.

SP : Apparaît pour les pages enregistrées en mode d'enregistrement stéréo standard sur cet appareil ou pour les pages enregistrées avec un enregistreur de MD incompatible avec MDLP*.

LP2 : Apparaît pour les pages enregistrées en mode d'enregistrement stéréo à double durée.

LP4 : Apparaît pour les pages enregistrées en mode d'enregistrement stéréo à quadruple durée.

* MDLP présente une nouvelle méthode de compression sonore (ATRAC3) et une fonction d'enregistrement et de lecture stéréo à double (ou quadruple) durée.

Le logo MDLP est marqué sur les enregistreurs et lecteur de MD compatibles avec MDLP. Il est aussi marqué sur les MD préenregistrés au format ATRAC3 (à l'exception des MD enregistrables).

Fonctionnement de base de l'enregistreur de MD

Lors de la lecture d'un MD, vous pouvez réaliser les choses suivantes.

Pour arrêter la lecture momentanément

Appuyez sur MD ▷ / II.

Les indicateurs du MD s'allument sur l'affichage et la durée écoulée de lecture clignote sur l'affichage principal.

Pour reprendre la lecture, appuyez de nouveau sur MD ▷ / II.

Pour localiser un point particulier pendant la lecture

Maintenez pressé ►►► ou ◀◀◀.

- ►►► : Avance rapide des pages.
- ◀◀◀ : Retour rapide des pages.

Pour changer de page

Appuyez répétitivement sur ►►► ou ◀◀◀.

- ►►► : Saute au début de la page suivante ou des pages qui suivent.
- ◀◀◀ : Saute au début de la page actuelle ou d'une page précédente.

Pour passer directement sur une autre page en utilisant les touches numériques (sur la télécommande UNIQUEMENT)

Appuyer sur les touches numériques vous permet de choisir et de reproduire directement la page souhaitée.

Ex.: Pour le numéro de page 5, appuyez sur 5.

Pour le numéro de page 15, appuyez sur +10, puis sur 5.

Pour le numéro de page 20, appuyez sur +10, puis sur 10.

Pour le numéro de page 32, appuyez sur +10, sur +10, sur +10, puis sur 2.

Pour changer les informations de l'affichage principal

Sur la télécommande UNIQUEMENT:

Chaque fois que vous appuyez sur DISPLAY/CHARA, l'information du MD en place change comme suit:

Si vous appuyez sur DISPLAY/CHARA pendant la lecture ou une pause:

Numéro de la page actuelle et durée écoulée de lecture
→ Titre de la page* → Durée restante d'enregistrement
→ Horloge** → (retour au début)

Si vous appuyez sur DISPLAY/CHARA quand l'enregistreur de MD est à l'arrêt:

Nombre total de pages et durée de lecture totale →
Titre du disque* → Durée restante d'enregistrement →
Horloge** → (retour au début)

* Quand la page ou le disque ont un titre.

** "0:00" apparaît sur l'affichage principal si l'horloge intégrée n'a pas été réglée (voir page 42).

Programmation de l'ordre de lecture des pages — Lecture programmée

Vous pouvez arranger l'ordre dans lequel les pages seront lues avant de commencer la lecture. Vous pouvez programmer un maximum de 32 pages.

Sur la télécommande UNIQUEMENT:

1 Insérez un MD.

2 Appuyez sur MD ▷ / II, puis sur ■.

La source change sur "MD".

3 Appuyez sur PLAY MODE de façon que "MD PROGRAM" apparaisse sur l'affichage principal. L'indicateur PRGM s'allume aussi.

- Chaque fois que vous appuyez sur la touche, le mode de lecture change comme suit:

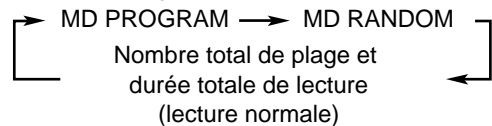

4 Appuyez sur les touches numériques pour choisir les pages.

- Pour savoir comment utiliser les touches numériques, référez-vous à "Pour passer directement sur une autre page en utilisant les touches numériques (sur la télécommande UNIQUEMENT)" ci-à gauche.

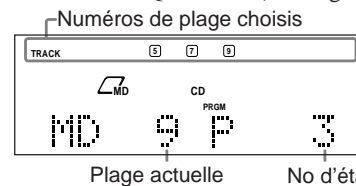

Ex: Quand les pages 5, 7 et 9 ont été programmées.

- Si vous arrêtez d'appuyer sur les touches pendant un certain temps, la durée totale de lecture apparaît sur l'affichage principal. Cependant, vous ne pouvez plus continuer la sélection des pages.

5 Appuyez sur MD ▷ / II

Les pages sont reproduites dans l'ordre programmé.

Pour arrêter la lecture, appuyez sur ■.

Le dernier numéro de page programmé et la durée totale de lecture apparaissent sur l'affichage principal.

Pour sortir du mode de lecture programmée, appuyez une fois ou deux fois sur PLAY MODE de façon que l'appareil entre dans un autre mode de lecture (mode de lecture normale ou de lecture aléatoire), avant ou après la lecture.

Pour vérifier le contenu du programme

Avant de commencer la reproduction, vous pouvez vérifier le contenu du programme en appuyant sur ◀◀◀ ou ►►►.

- ◀◀◀ : Montre les pages programmées dans l'ordre inverse.
- ►►► : Les montre dans l'ordre de programmation.

Pour modifier le programme

Avant de reproduire le programme, vous pouvez effacer la dernière plage programmée en appuyant sur CANCEL. Chaque fois que vous appuyez sur la touche, la dernière plage programmée est effacée du programme.

Pour ajouter des plages au programme avant de commencer la reproduction, choisissez simplement le numéro de plage que vous souhaitez ajouter.

Pour effacer tout le programme, appuyez sur MD OPEN/CLOSE \blacktriangle pour éjecter le MD.

- Mettre hors tension l'appareil effacera aussi le programme.



Si vous essayez de programmer une 33e plage "MEMORY FULL" apparaît sur l'affichage principal.



Si votre entrée est ignorée
Vous avez essayé de programmer une plage qui n'existe pas sur le MD (par exemple, choisir la plage 14 sur un MD ne comportant que 12 plages). De telles entrées sont ignorées.



Si la durée totale de lecture est de 150 minutes ou supérieure
La durée totale de lecture ne peut pas être affichée. ("-- : --" apparaît.)

Lecture dans un ordre aléatoire — Lecture aléatoire

Les plages du MD inséré sont reproduites dans un ordre aléatoire.

Sur la télécommande UNIQUEMENT:

- 1** Insérez un MD.
- 2** Appuyez sur MD \triangleright / II, puis sur \blacksquare .
La source change sur "MD".
- 3** Appuyez sur PLAY MODE de façon que "MD RANDOM" apparaisse sur l'affichage principal. L'indicateur RANDOM s'allume sur l'affichage.
 - Chaque fois que vous appuyez sur la touche, le mode de lecture change comme suit:

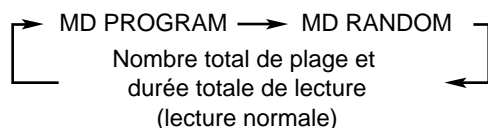

4 Appuyez sur MD \triangleright / II.

Les plages sont reproduites aléatoirement. Numéros de plage devant être reproduits à partir de maintenant.

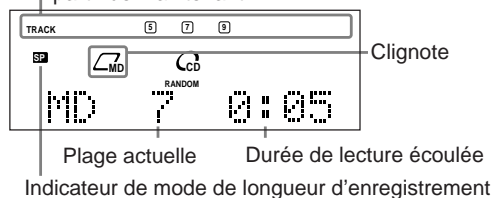

Ex: L'appareil reproduit les trois dernières plages.

La lecture aléatoire se termine quand toutes les plages ont été reproduites une fois.

Pour sauter la plage en cours de lecture, appuyez sur $\blacktriangleright\blacktriangleright$.

- Vous ne pouvez pas revenir à la plage précédente en appuyant sur $\blacktriangleleft\blacktriangleleft$.

Pour arrêter la lecture, appuyez sur \blacksquare .

Pour sortir du mode de lecture aléatoire, appuyez une fois ou deux fois sur PLAY MODE de façon que l'appareil entre dans un autre mode de lecture (mode de lecture normale ou de lecture programmée), avant ou après la lecture.

Répétition des plages — Lecture répétée

Vous pouvez reproduire répétitivement toutes les plages, un programme ou la plage en cours de lecture autant de fois que vous le souhaitez.

Sur la télécommande UNIQUEMENT:

Pour répéter la lecture, appuyez sur REPEAT pendant ou avant la lecture.

- Chaque fois que vous appuyez sur REPEAT, le mode de lecture répétée change comme suit:

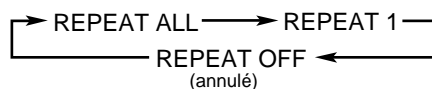

REPEAT ALL: Répète toutes les plages du MD (en mode de lecture normale ou de lecture aléatoire) ou toutes les plages programmées. L'indicateur \curvearrowright ALL s'allume sur l'affichage.

REPEAT 1: Répète une seule plage. L'indicateur \curvearrowright s'allume sur l'affichage.

REPEAT OFF: Annule la lecture répétée.

Pour arrêter la lecture, appuyez sur \blacksquare .

Enregistrement sur les MD

Les touches mises en relief ci-dessous sont utilisées et expliquées dans cette section (pages 29 à 32).
Pour les opérations d'enregistrement, vous utiliserez principalement les touches de l'appareil.

Appareil

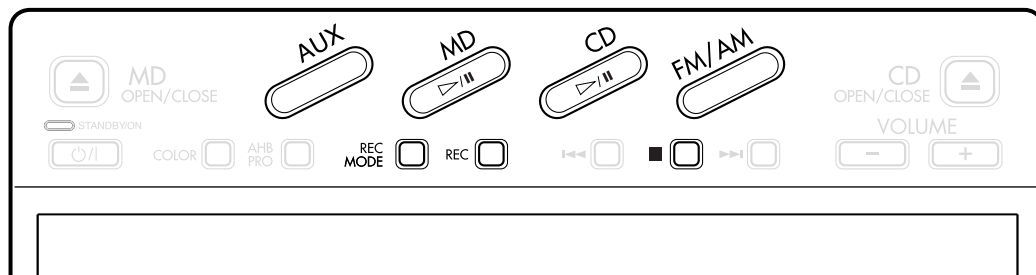

Télécommande

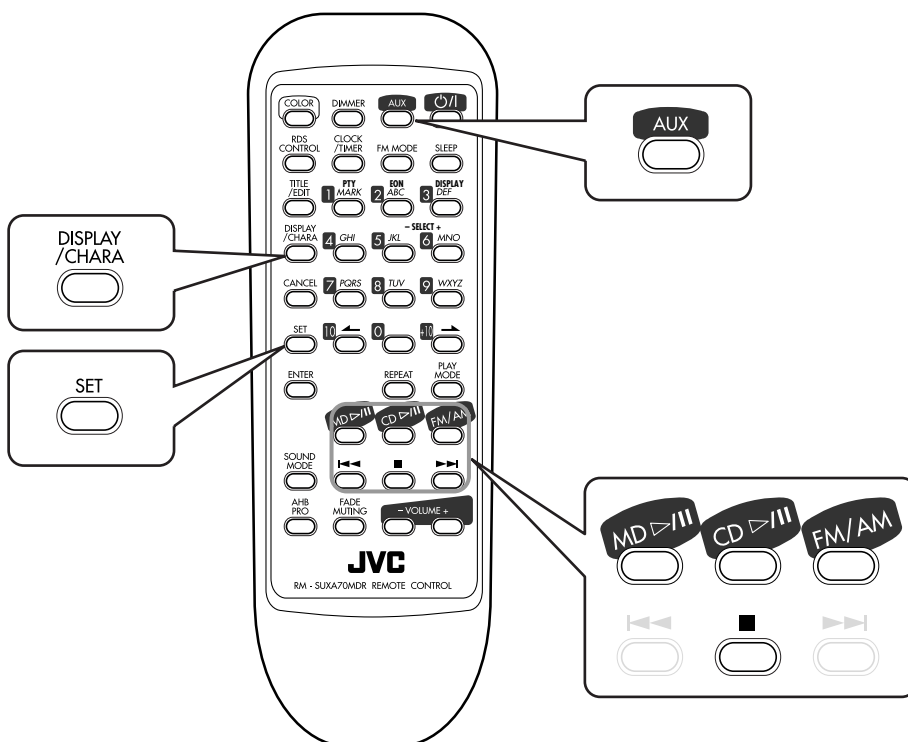

Français

Avant de commencer un enregistrement

- **Il peut être illégal d'enregistrer ou de reproduire du matériel protégé par des droits d'auteur sans le consentement du propriétaire des droits.**
- Si vous enregistrez sur un MD partiellement enregistré, son contenu n'est pas effacé ni remplacé. L'enregistrement commence à la suite de la dernière plage enregistrée du MD.
Si vous souhaitez enregistrer sur un tel MD à partir du début, vous devez d'abord effacer son contenu (voir "Fonction d'effacement total (ALL ERASE)" à la page 37).
- Quand un MD est enregistré entièrement, l'enregistrement s'arrête automatiquement.
- Le niveau d'enregistrement est réglé automatiquement et il n'est pas affecté par le réglage VOLUME. Ainsi, pendant un enregistrement, vous pouvez ajuster le son que vous écoutez sans affecter le niveau de l'enregistrement.
- Pendant un enregistrement, vous pouvez entendre les effets du mode sonore et/ou les effets AHB PRO (Active Hyper Bass PRO) par les enceintes ou le casque d'écoute. Cependant, le son est enregistré sans ces effets (voir page 12).
- Vous pouvez réaliser un enregistrement numérique d'un CD sur un MD.
Lorsque FM/AM ou AUX est choisi comme source, vous pouvez uniquement réaliser un enregistrement analogique.
- Vous ne pouvez pas enregistrer plus de 254 plages sur un MD même si la durée restante d'enregistrement est suffisante.

A propos des marques de plages

Lors de la lecture d'un MD, vous pouvez vous déplacer parmi les plages. Ceci est possible parce qu'il y a une marque enregistrée au début de chaque plage vous permettant de la localiser. Cette marque est appelée une "marque de plage" et le passage entre deux marques adjacentes est appelé une "plage".

- **Lors de l'enregistrement d'une source analogique telle qu'une émission de radio FM/AM**, aucune marque n'est enregistrée sur le MD. Cela signifie que, pendant la lecture de ce MD, l'enregistreur de MD considérera tout l'enregistrement comme une seule plage (page 1). Vous ne pourrez pas choisir directement une chanson ou passer de l'une à l'autre.

Cependant, s'il y a un blanc de 3 secondes ou plus, l'enregistreur de MD le considérera comme un blanc séparant 2 plages et enregistrera en conséquence une marque de plage.

Pour mettre une marque de plage manuellement pendant l'enregistrement d'une source analogique, appuyez sur SET sur la télécommande à l'endroit où vous souhaitez mettre la marque de plage.

Pour ajouter une marque de plage une fois que l'enregistrement est terminé, vous pouvez utiliser la fonction DIVIDE (voir page 35).

Pour éviter d'effacer des enregistrements importants

Les MD enregistrables ont une languette de protection contre les effacements de façon qu'un enregistrement important ne soit pas accidentellement effacé. Une fois que vous avez fini un enregistrement ou un montage, glissez la languette située sur le côté de la cartouche en position ouverte. Aucun nouvel enregistrement ou montage n'est possible. (Si vous essayez d'enregistrer, "DISC PROTECTED" apparaît sur l'affichage principal.)

Pour pouvoir enregistrer ou faire un montage à nouveau, remettez la languette dans la position fermée.

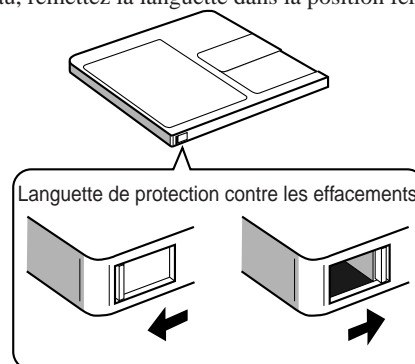

Enregistrement/
montage possible

Disque protégé:
Enregistrement/montage
impossible



Si "PLAY BACK" apparaît sur l'affichage principal quand vous essayez d'enregistrer sur un MD

Le MD est un MD préenregistré, réservé à la lecture et ne peut pas être enregistré.

Enregistrement stéréo longue durée (MDLP)

Sur les enregistreurs de MD ordinaire, l'enregistre à double durée est uniquement possible en monaural, mais cet appareil permet l'enregistrement à double ou quadruple durée sans perdre le son stéréo.

Avec cette fonction, les morceaux (plages) peuvent être enregistrés sur un seul MD en utilisant différents modes d'enregistrement — SP: lecture standard, LP2: lecture longue durée double, LP4: lecture longue durée quadruple.

SP: Enregistrement stéréo ordinaire. La durée d'enregistrement utilisable est la même que celle indiquée sur la boîte du MD.

LP2: Enregistrement stéréo à double durée. La durée d'enregistrement utilisable est deux fois celle indiquée sur la boîte du MD.

LP4: Enregistrement stéréo à quadruple durée. La durée d'enregistrement utilisable est quatre fois celle indiquée sur la boîte du MD.

RAPPELEZ-VOUS de vérifier la durée d'enregistrement restante des MD avant de démarrer l'enregistrement

La durée d'enregistrement restante des MD est calculée et affichée en fonction du mode d'enregistrement (SP/LP2/LP4) choisi.

Avant de démarrer l'enregistrement ou d'utiliser la minuterie d'enregistrement, vérifiez la durée d'enregistrement restante du MD pour chaque mode d'enregistrement (SP/LP2/LP4) et choisissez le mode d'enregistrement qui convient le mieux.

Pour vérifier la durée d'enregistrement restante

- 1 Insérez un MD pour l'enregistrement.
- 2 Appuyez sur MD ▷ / II, puis appuyez sur ■ pour choisir MD comme source.
- 3 Appuyez répétitivement sur DISPLAY/CHARA jusqu'à ce que "REM." et la durée restante apparaissent sur l'affichage principal.

Précautions lors d'un enregistrement longue durée

Après avoir réalisé un enregistrement longue durée sur cet appareil, faites attention à ce qui suit:

- Les morceaux (plages) enregistrés en mode d'enregistrement à double ou quadruple durée ne peuvent être reproduits qu'avec un appareil avec MDLP, compatible avec la fonction d'enregistrement longue durée; sinon, "LP:" est affiché devant un titre et la lecture est réalisée sans son.
- Lors d'un montage de morceaux (plages) sur un MD, vous ne pouvez pas joindre (JOIN) des morceaux (plages) enregistrés dans différentes modes d'enregistrement (SP/LP2/LP4).



Plus à propos du MDLP

- Vous ne pouvez pas réaliser un enregistrement longue durée monaural avec cet appareil.
- La qualité sonore diminue quand le mode d'enregistrement est changé sur LP2 (un peu) et LP4 (plus). Pour obtenir la meilleure qualité sonore, il est recommandé d'utiliser le mode d'enregistrement SP lors de l'enregistrement.

À propos de l'enregistrement à grande vitesse

La durée de l'enregistrement grande vitesse est deux fois moins longue que celle de l'enregistrement à vitesse normale.

Il y a certaines restrictions à observer pour l'enregistrement à grande vitesse (dépassant la vitesse normale) pour la protection des droits d'auteur. (HCMS: voir page 48.)

Cet appareil est conçu de façon qu'un morceau (plage) enregistré à partir d'un CD en utilisant l'enregistrement à grande vitesse ne puisse pas être enregistré à nouveau avant 74 minutes à compter depuis le démarrage de l'enregistrement précédent.

Si vous essayez de réenregistrer le même morceau (plage) avant 74 minutes, l'enregistrement est annulé et "HCMS CAN NOT COPY" apparaît sur l'affichage principal en avertissement.

La durée restante avant de pouvoir enregistrer à nouveau ce morceau apparaît sur l'affichage principal.

Si cela se produit, appuyez sur ■ après l'apparition de la durée restante.

La lecture du CD s'arrête.

RAPPELEZ-VOUS que si vous essayez d'enregistrer un programme comprenant le même morceau (plage) deux fois en utilisant l'enregistrement à grande vitesse, l'enregistrement s'arrêtera au début du 2ème enregistrement du même morceau (plage). ("HCMS CAN NOT COPY" apparaît sur l'affichage principal.)



Pendant l'enregistrement à grande vitesse

Vous ne pouvez pas écouter une autre source, et par conséquent, ajuster le niveau de volume. ("CAN NOT LISTEN" apparaît si vous essayez.)

Enregistrement d'une émission FM/AM (PO/GO)

Il y a trois méthodes d'enregistrement (MODE 1 – 3) pour enregistrer une émission FM/AM (PO/GO) sur un MD.

Mode d'enregistrement	Mode de longueur d'enregistrement*	Vitesse d'enregistrement
MODE 1	SP	NORMAL SPEED REC
MODE 2	LP2	NORMAL SPEED REC
MODE 3	LP4	NORMAL SPEED REC

* Pour le mode de longueur d'enregistrement, référez-vous à "Enregistrement stéréo longue durée (MDLP)" à la page 30.

Sur l'appareil UNIQUEMENT:

1 Insérez un MD enregistrable dans la fente d'insertion à MD.

- Si la lecture du MD commence, appuyez sur ■ pour l'arrêter.

2 Appuyez sur FM/AM, puis accordez la station souhaitée.

- Pour une procédure plus détaillée, référez-vous aux pages 15 et 16.

3 Appuyez sur REC MODE pour choisir le mode d'enregistrement souhaité.

Les indicateurs du MD clignotent.

- Chaque fois que vous appuyez sur la touche, le mode d'enregistrement change comme suit:

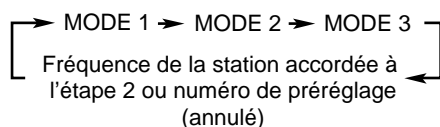

4 Appuyez sur REC.

L'enregistrement commence.

Pour mettre une marque de plage manuellement pendant l'enregistrement, appuyez sur SET sur la télécommande à l'endroit souhaité.

Pour arrêter l'enregistrement, appuyez sur ■. "UTOCwriting" clignote un instant.

Enregistrement de CD — Enregistrement synchronisé de CD

Il y a six méthodes (MODE 1 – 6) d'enregistrement d'un CD sur un MD.

En utilisant ces méthodes d'enregistrement synchronisé, vous pouvez démarrer et arrêter la lecture des CD et l'enregistrement du MD en même temps.

Mode d'enregistrement	Mode de longueur d'enregistrement*	Vitesse d'enregistrement**
MODE 1	SP	NORMAL SPEED REC
MODE 2	LP2	NORMAL SPEED REC
MODE 3	LP4	NORMAL SPEED REC
MODE 4	SP	HIGH SPEED REC
MODE 5	LP2	HIGH SPEED REC
MODE 6	LP4	HIGH SPEED REC

* Pour le mode de longueur d'enregistrement, référez-vous à "Enregistrement stéréo longue durée (MDLP)" à la page 30.

** Pour l'enregistrement à grande vitesse, référez-vous à "À propos de l'enregistrement à grande vitesse" à la page 30.

Sur l'appareil UNIQUEMENT:

1 Insérez un MD enregistrable dans la fente d'insertion de MD.

- Si la lecture du MD commence, appuyez sur ■ pour l'arrêter.

2 Préparez un CD.

- Après avoir mis en place le CD, appuyez sur CD ▷ / ■, puis sur ■ avant de passer à l'étape suivante.
- Vous pouvez réaliser un programme (voir page 22) ou choisir le mode de lecture aléatoire (voir page 23) si vous le souhaitez.

3 Appuyez sur REC MODE pour choisir le mode d'enregistrement souhaité.

Les indicateurs du MD et les indicateurs du CD clignotent.

- Chaque fois que vous appuyez sur la touche, le mode d'enregistrement change comme suit:

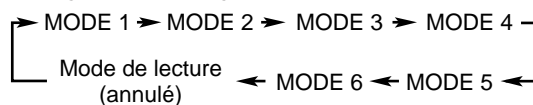

4 Appuyez sur REC.

L'enregistrement commence.

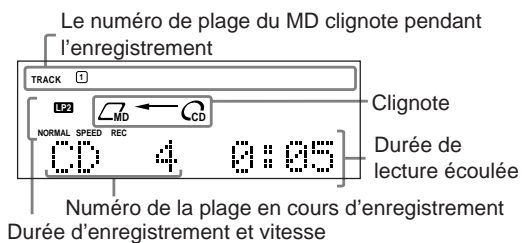

Ex: Quand la plage 4 d'un CD est enregistrée sur la plage 1 d'un MD avec le MODE 2 (LP2, NORMAL SPEED REC).

Après l'enregistrement, le lecteur CD et l'enregistrement de MD s'arrêtent automatiquement.

Enregistrement de l'appareil extérieur — Enregistrement sonore synchronisé

Avec cette méthode d'enregistrement, vous pouvez commencer l'enregistrement automatiquement quand la source sonore entre dans cet appareil par les prises LINE IN. L'enregistrement sonore synchronisé s'arrête automatiquement si aucun son n'entre dans l'appareil pendant plus de 30 secondes.

Il y a trois méthodes (MODE 1 – 3) pour enregistrer à partir d'un appareil extérieur sur un MD.

Mode d'enregistrement	Mode de longueur d'enregistrement*	Vitesse d'enregistrement
MODE 1	SP	NORMAL SPEED REC
MODE 2	LP2	NORMAL SPEED REC
MODE 3	LP4	NORMAL SPEED REC

* Pour le mode de longueur d'enregistrement, référez-vous à "Enregistrement stéréo longue durée (MDLP)" à la page 30.

Sur l'appareil UNIQUEMENT:

1 Insérez un MD enregistrable dans la fente d'insertion de MD.

- Si la lecture du MD commence, appuyez sur ■ pour l'arrêter.

2 Appuyez sur AUX.

- La source change sur "AUX".

3 Appuyez sur REC MODE pour choisir le mode d'enregistrement.

- Chaque fois que vous appuyez sur la touche, le mode d'enregistrement change comme suit:

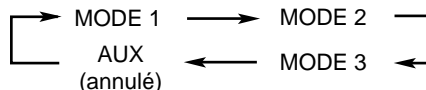

4 Appuyez sur REC.

"AUX Ready" apparaît sur l'affichage principal.

AUX Ready

5 Démarrer de la lecture sur l'appareil extérieur.

L'enregistrement sonore synchronisé commence automatiquement quand le son entre dans cet appareil.

Pour mettre une marque de plage manuellement pendant l'enregistrement, appuyez sur SET sur la télécommande à l'endroit souhaité.

Pour arrêter l'enregistrement, appuyez sur ■. "UTOCwriting" clignote un instants.

Pour arrêter l'enregistrement, appuyez sur ■. "UTOCwriting" clignote un instants.

Pour enregistrer une seule plage pendant la lecture ou une pause à la lecture

Pendant la lecture ou la pause de la plage du CD que vous souhaitez enregistrer, réalisez les étapes 3 et 4.

La lecture de cette plage est arrêtée, puis reprend à partir du début. Cette fois, l'enregistreur de MD enregistre la plage.

- Une fois que la plage est enregistrée, le lecteur CD et l'enregistreur de MD s'arrêtent tous les deux.



Lors de l'enregistrement à partir d'un CD.

Il se peut que deux repères de plage soient enregistrés au début de l'enregistrement. Si cela se produit, joignez ces deux plages en utilisant la fonction JOIN décrite à la page 35.

Montage de MD

Les touches mises en relief ci-dessous sont utilisées et expliquées dans cette section (pages 34 à 37).

Télécommande

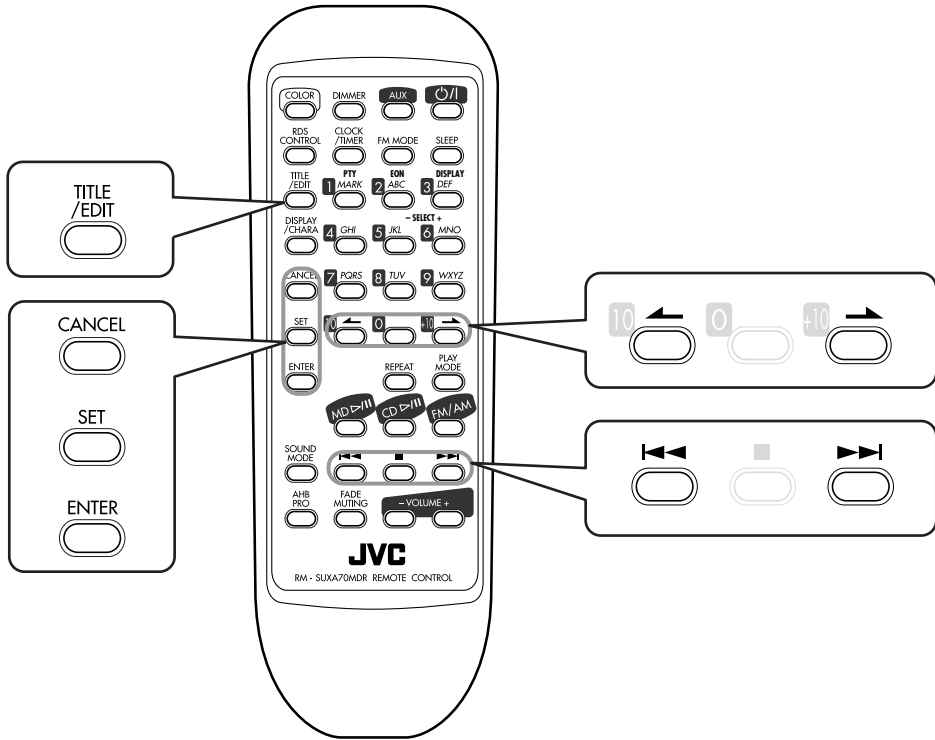

Appareil

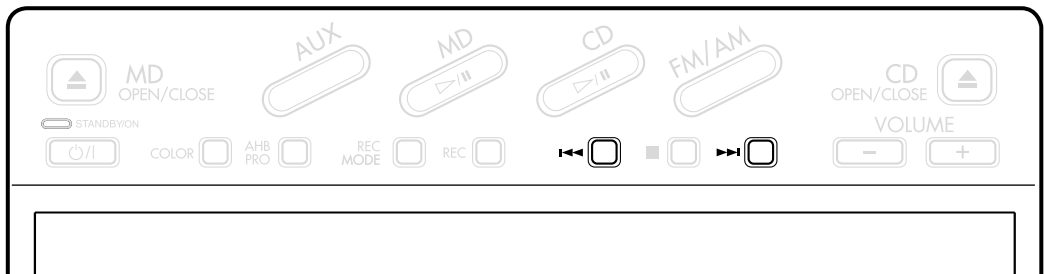

Présentation des fonctions de montage de MD

Un MD enregistré peut être monté de différentes façons. Les fonctions de montage comprennent la division, la réunion, le déplacement, l'effacement d'une plage, l'effacement d'un disque qui peuvent être combinés si nécessaire.

Division d'une plage (DIVIDE) : Page 35

Cette fonction divise une plage en ajoutant une ou plusieurs marques de plages au(x) point(s) souhaité(s).

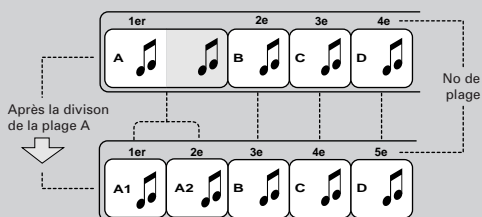

Effacement de toutes les plages (ALL ERASE): Page 37

Cette fonction efface toutes les données d'un disque.

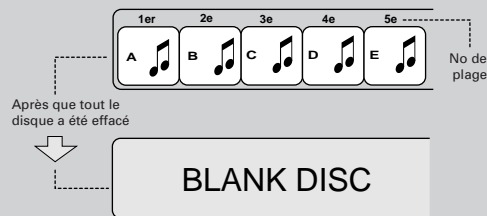

Réunion de plages (JOIN) : Page 35

Cette fonction réunit deux plages adjacentes en une seule plage en effaçant une marque de plage.

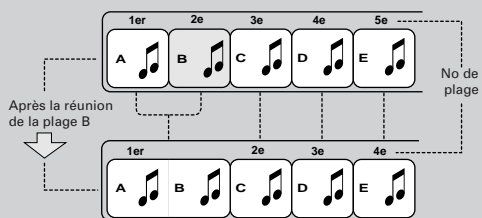

Effacement d'un passage d'une plage

En combinant "DIVIDE", "ERASE" et "JOIN", par exemple, il est possible d'effacer seulement un passage d'une plage existante.

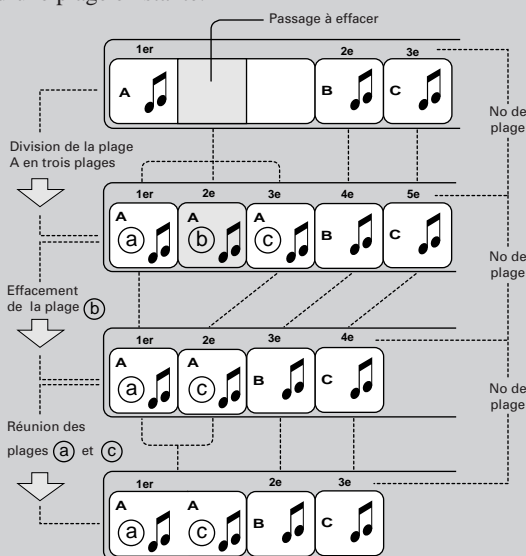

Déplacement d'une plage (MOVE) : Page 36

Cette fonction déplace une plage en réordonnant les numéros de plages.

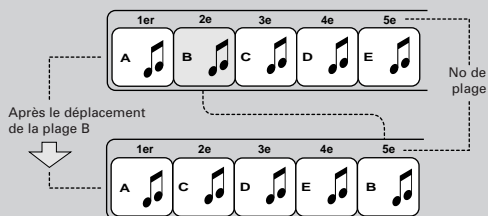

Effacement d'une plage (ERASE) : Page 37

Cette fonction efface les plages choisies. Après l'effacement, les plages suivantes sont réordonnées et leur numéro renuméroté automatiquement. Vous pouvez effacer 15 plages maximum en une fois.

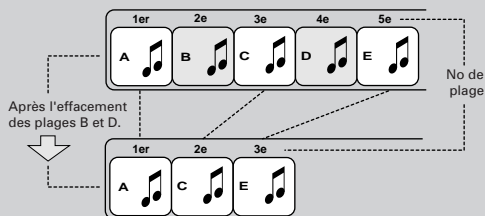

Si "PLAY BACK" ou "DISC PROTECTED" apparaît quand vous essayez de monter un MD Vous ne pouvez pas monter ce type de MD. Voir page 49.



Vous pouvez aussi affecter des titres aux MD et/ou à leurs plages (Voir page 39).

Un titre peut être affecté à une plage ou à un disque. Une fois qu'un titre est affecté, il apparaît à chaque lecture pour vérification.

Chaque titre peut être composé d'un maximum de 61 caractères et peut utiliser des caractères alphabétiques (majuscules et minuscules), des symboles et des chiffres.

Fonction de division (DIVIDE)

Cette fonction vous permet de diviser une page en deux pages séparées. C'est pratique, par exemple, quand vous souhaitez des marques de pages à certains endroits à l'intérieur d'une page ou si vous souhaitez séparer un enregistrement.

- Pour arrêter la procédure à n'importe quel moment, appuyez sur TITLE/EDIT.

1 Insérez le MD que vous souhaitez monter dans la fente d'insertion de MD.

2 Appuyez répétitivement sur TITLE/EDIT jusqu'à ce que "DIVIDE ?" apparaisse sur l'affichage principal.

La source change sur "MD".

DIVIDE ?

- Chaque fois que vous appuyez sur TITLE/EDIT, le mode de montage change comme suit:

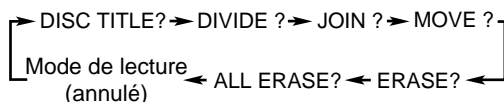

3 Appuyez sur SET.

L'appareil commence la lecture de la première page (ou de la page actuelle).

4 Appuyez sur ►► ou ◀◀ pour choisir la plage que vous souhaitez diviser.

L'appareil commence la lecture de la plage choisie.

- Vous pouvez aussi appuyer sur les touches numériques pour choisir directement la plage que vous souhaitez diviser.
- Si vous n'appuyez pas sur ►►, ◀◀ ou les touches numériques, la plage actuelle est reproduite répétitivement.

5 Appuyez sur SET quand vous avez trouvé le point à partir duquel vous souhaitez diviser la plage.

"POSIT. 0?" apparaît sur l'affichage principal et l'appareil répète le point choisi — une période de 3 secondes suivant le point de division.

POSIT. 0?

- Si le point de division vous convient, passez à l'étape 7.
- Si non, passez à l'étape suivante.

6 Appuyez sur → ou ← pour ajuster avec précision le point de division.

Quand vous relâchez les touches de commande, l'appareil répète le nouveau point de division choisi.

- Vous pouvez déplacer le point de division de ± 128 . Cette plage (± 128) correspond à un maximum de ± 8 secondes* à partir du point de division (Position 0).

POSIT. - 21?

Ex: Le point de division est décalé jusqu'à "-21".

* Quand "SP" est choisi pour le mode d'enregistrement. Pour "LP2", il est d'environ ± 16 secondes et pour "LP4" d'environ ± 32 secondes.

- Quand vous avez choisi le point de division correct, passez à l'étape suivante.
- Si vous souhaitez annuler le point de division, appuyez sur CANCEL, puis choisissez le point de division correct.

7 Appuyez sur SET.

"PUSH ENTER" apparaît sur l'affichage principal.

8 Appuyez sur ENTER pour terminer la procédure de montage.

"EDITING" apparaît un instant, puis "UTOCwriting" clignote pendant que le montage effectué est enregistré sur le MD.

Pour réunir les plages divisées, référez-vous à la fonction JOIN.

Fonction de réunion (JOIN)

Cette fonction vous permet de réunir deux pages adjacentes en une seule page.

- Pour arrêter la procédure à n'importe quel moment, appuyez sur TITLE/EDIT.

1 Insérez le MD que vous souhaitez monter dans la fente d'insertion de MD.

2 Appuyez répétitivement sur TITLE/EDIT jusqu'à ce que "JOIN ?" apparaisse sur l'affichage principal.

La source change sur "MD".

JOIN ?

- Chaque fois que vous appuyez sur TITLE/EDIT, le mode de montage change comme suit:

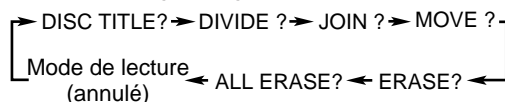

3 Appuyez sur SET.
 “---+ 1 ?” apparaît sur l’affichage principal.



4 Appuyez sur ►► ou ◀◀ pour choisir les deux plages adjacentes que vous souhaitez réunir.

- Vous pouvez aussi appuyer sur les touches numériques pour choisir directement la plage que vous souhaitez réunir.



Ex: Quand vous souhaitez réunir les plages 1 et 2.

5 Appuyez sur SET.
 “PUSH ENTER” apparaît sur l’affichage principal.

- Si vous n’avez pas choisi les bonnes plages, appuyez sur CANCEL, puis choisissez les plages correctes.

6 Appuyez sur ENTER pour terminer la procédure de montage.
 “EDITING” apparaît un instant, puis “UTOCwriting” clignote pendant que le montage effectué est enregistré sur le MD.

Pour diviser les plages réunies, référez-vous à la fonction DIVIDE.



Si “CANNOT JOIN” apparaît à l’étape 5

- Vous ne pouvez pas joindre les plages suivantes.
- Des plages enregistrées avec des modes d’enregistrement différents (SP, LP2, LP4). (Voir page 30)
 - Des plages enregistrées numériquement et des plages enregistrées analogiquement.
 - Des plages enregistrées avec la méthode d’enregistrement monaurale longue durée (impossible sur cet appareil) et des plages enregistrées en stéréo.

Fonction de déplacement (MOVE)

Cette fonction vous permet de déplacer une plage dans la position que vous préférez. C’est pratique pour changer comme vous le souhaitez l’ordre des plages.

- Pour arrêter la procédure à n’importe quel moment, appuyez sur TITLE/EDIT.

1 Insérez le MD que vous souhaitez monter dans la fente d’insertion de MD.

2 Appuyez répétitivement sur TITLE/EDIT jusqu’à ce que “MOVE ?” apparaisse sur l’affichage principal.

La source change sur “MD”.



- Chaque fois que vous appuyez sur TITLE/EDIT, le mode de montage change comme suit:

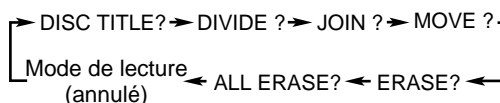

3 Appuyez sur SET.
 “ ← 1 ?” apparaît sur l’affichage principal.



4 Choisissez la plage que vous souhaitez déplacer.

1) Appuyez sur ►► ou ◀◀.

- Vous pouvez aussi appuyer directement sur les touches numériques.



Ex: Quand vous souhaitez déplacer la plage 2.

2) Appuyez sur SET.



5 Choisissez la position où vous souhaitez déplacer la plage.

1) Appuyez sur ►► ou ◀◀.

- Vous pouvez aussi appuyer directement sur les touches numériques.



Ex: Si vous souhaitez déplacer la plage 2 à la position de plage 7.

2) Appuyez sur SET.

“PUSH ENTER” apparaît sur l’affichage principal.

- Si vous n’avez pas choisi les bonnes plages, appuyez sur CANCEL, puis choisissez les plages correctes.

6 Appuyez sur ENTER pour terminer la procédure de montage.

“EDITING” apparaît un instant, puis “UTOCwriting” clignote pendant que le montage effectué est enregistré sur le MD.

Fonction d'effacement (ERASE)

Cette fonction vous permet d'effacer une plage indésirable.

- Pour arrêter la procédure à n'importe quel moment, appuyez sur TITLE/EDIT.

1 Insérez le MD que vous souhaitez monter dans la fente d'insertion de MD.

2 Appuyez répétitivement sur TITLE/EDIT jusqu'à ce que "ERASE?" apparaisse sur l'affichage principal.

La source change sur "MD".

ERASE?

- Chaque fois que vous appuyez sur TITLE/EDIT, le mode de montage change comme suit:

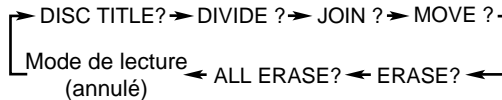

3 Appuyez sur SET.

"1 ERASE?" apparaît sur l'affichage principal.

4 Choisissez la plage que vous souhaitez effacer.

1) Appuyez sur ►► ou ◀◀.

- Vous pouvez aussi appuyer directement sur les touches numériques.

2 ERASE?

Ex: Quand la plage 2 est choisie.

2) Appuyez sur SET.

X 2 ERASE?

5 Répétez l'étape 4 pour choisir toutes les plages que vous souhaitez effacées.

- Si vous n'avez pas choisi les bonnes plages, appuyez sur CANCEL, puis choisissez les plages correctes.
- Vous pouvez choisir un maximum de 15 plages.

6 Appuyez sur ENTER.

"PUSH ENTER" apparaît sur l'affichage principal.

7 Appuyez sur ENTER pour terminer la procédure de montage.

"EDITING" apparaît un instant, puis "UTOCwriting" clignote pendant que le montage effectué est enregistré sur le MD.

Fonction d'effacement total (ALL ERASE)

Cette fonction vous permet d'effacer toutes les plages d'un MD.

- Pour arrêter la procédure à n'importe quel moment, appuyez sur TITLE/EDIT.

1 Insérez le MD que vous souhaitez monter dans la fente d'insertion de MD.

2 Appuyez répétitivement sur TITLE/EDIT jusqu'à ce que "ALL ERASE?" apparaisse sur l'affichage principal.

La source change sur "MD".

ALL ERASE?

- Chaque fois que vous appuyez sur TITLE/EDIT, le mode de montage change comme suit:

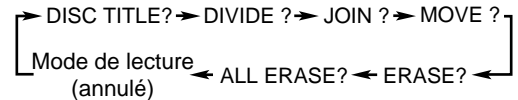

3 Appuyez sur SET.

"PUSH ENTER" apparaît sur l'affichage principal.

4 Appuyez sur ENTER pour terminer la procédure de montage.

"EDITING" apparaît un instant, puis "UTOCwriting" clignote pendant que le montage effectué est enregistré sur le MD.

BLANK DISC

"BLANK DISC" apparaît sur l'affichage principal.

Affectation de titres à un MD

Les touches mises en relief ci-dessous sont utilisées et expliquées dans cette section (pages 39 et 40).

Télécommande

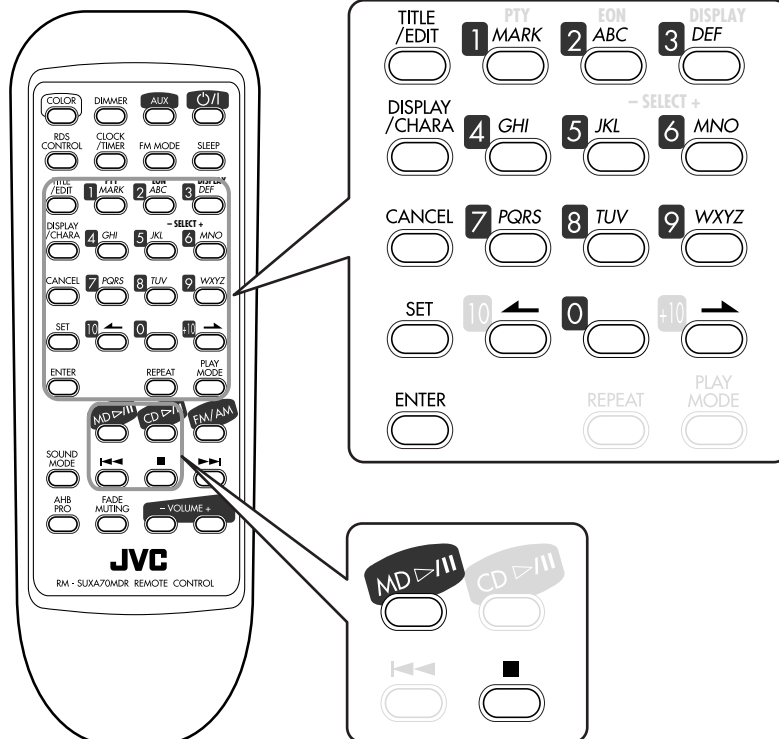

Appareil

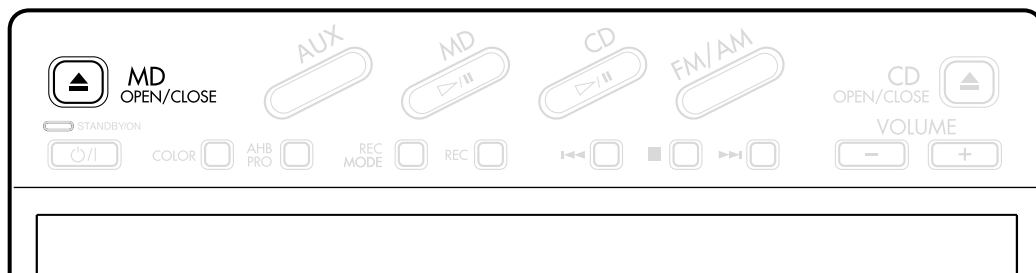

Français

Affectation d'un titre de disque ou de plage

Vous pouvez affecter un nom à chaque MD et à chaque plage en utilisant des caractères alphabétiques (majuscules et minuscules), des symboles et des chiffres. Une fois qu'un titre est affecté, il est affiché à chaque lecture pour vérification.

- Vous ne pouvez pas modifier les titres composés avec plus de 64 caractères.

À propos du nombre de caractères entrés pour un MD

Le nombre total de caractères pouvant être entrés pour un MD est de 1792. Le nombre maximum qui peut être entré pour un titre de disque est de 64 et de 61 pour chaque titre de plage. (Cependant, le nombre exact pouvant être entré peut être légèrement inférieur que ce nombre maximum à cause des limitations des MD – voir page 48.)

- Un espace est compté comme un caractère.
- Quand la méthode d'enregistrement stéréo longue durée (LP2 ou LP4, voir page 30) est utilisée pour l'enregistrement, le nombre maximum de caractères pouvant être entrés est réduit automatiquement puisque "LP:" est un espace sont rajoutés automatiquement au début du titre de la plage. Par conséquent, le nombre total de caractères pouvant être entrés pour un MD est aussi réduit.

Exemple: Vous pouvez entrer 10 caractères maximum pour chaque plage d'un MD composé de 120 plage et enregistré avec la méthode d'enregistrement stéréo longue durée.

Dans l'exemple suivant, la procédure est expliquée depuis le tout début — c'est-à-dire l'insertion d'un disque. Si vous avez déjà commencé l'enregistrement, commencez à partir de l'étape 2.

- Pour arrêter la procédure à n'importe quel moment, appuyez sur TITLE/EDIT.

1 Insérez le MD que vous souhaitez monter dans la fente d'insertion de MD.

2 Appuyez une fois sur TITLE/EDIT.

La source change sur "MD".

L'enregistreur de MD affiche l'un des écrans d'entrée de titre suivant.

- **Écran d'entrée du titre du disque:** apparaît quand vous appuyez sur TITLE/EDIT quand l'enregistreur de MD est à l'arrêt.

DISC TITLE?

- **Écran d'entrée de titre de plage:** apparaît quand vous appuyez sur TITLE/EDIT pendant la lecture, la pause ou l'enregistrement.

1 TITLE?

Ex: Lors de la lecture de la page 1.

3 Appuyez sur \rightarrow ou \leftarrow pour changer le mode d'entrée de titre.

8 TITLE?

Ex: Quand la plage 8 est choisie.

- Chaque fois que vous appuyez sur la touche, le mode d'entrée de titre change comme suit:

DISC TITLE? \leftrightarrow 1 TITLE? \leftrightarrow 2 TITLE?

Titre de la dernière page \leftarrow \rightarrow 3 TITLE?

4 Appuyez sur SET pour entrer dans le mode d'entrée de titre choisi.



Position d'entrée de caractère



Jeu de caractères

Ex: Quand la plage 8 n'a pas de titre.

5 Entrez un caractère.

1) Appuyez sur DISPLAY/CHARA pour choisir le jeu de caractères souhaité.

- Chaque fois que vous appuyez sur la touche, le jeu de caractères change comme suit:

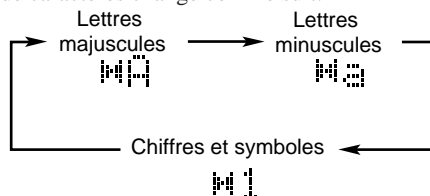

2) Appuyez sur la touche d'entrée de caractère pour le caractère que vous souhaitez entrer.

Exemples:

- Pour entrer "A" ou "a", appuyez une fois sur ABC. Pour entrer "B" ou "b", appuyez deux fois sur ABC. Pour entrer "C" ou "c", appuyez trois fois sur ABC.
- Pour entrer un symbole, appuyez répétitivement sur MARK, jusqu'à ce que le symbole souhaité apparaisse.
- Pour entrer un chiffre, appuyez sur 0 – 9.
- Pour déplacer la position d'entrée de caractère pendant l'entrée d'un titre, appuyez sur \rightarrow ou \leftarrow .
- Pour entrer un espace pendant l'entrée de titre, appuyez deux fois sur \rightarrow .
- Si vous avez entré un caractère incorrect, appuyez sur CANCEL pour annuler la dernière entrée.

3) Répétez les étapes 5-1) et 5-2) pour entrer les autres caractères.

- Si le caractère suivant que vous souhaitez entrer est affecté à la même touche que vous venez de presser à l'étape 5-2) appuyez d'abord sur \rightarrow pour déplacer la position d'entrée de caractère vers la droite.
- L'affichage principal peut seulement afficher 9 caractères en même temps. Si vous entrez un 10e caractère, le premier caractère disparaît et ainsi de suite.

6 Appuyez sur ENTER pour terminer l'entrée de titre actuelle.

Après qu'"EDITING" apparaît un instant sur l'affichage principal, l'appareil entre en mode d'entrée de titre suivant.

EDITING

- Vous pouvez affecter un autre titre en répétant les étapes 3 à 6.

7 Appuyez sur MD OPEN/CLOSE \blacktriangle sur l'appareil principal pour éjecter le MD.

"UTOCwriting" clignote pendant que le montage effectué est enregistré sur le MD.



Vous pouvez affecter des titres pendant la lecture ou l'enregistrement

- **Pendant la lecture:**
Entrée d'un titre de plage
 L'enregistreur de MD répète la lecture de la plage actuelle jusqu'à ce que vous appuyez sur ENTER à l'étape 6 ci-dessus. Quand vous appuyez sur ENTER, la plage suivante est reproduite.
Entrée d'un titre de disque
 L'enregistreur de MD répète la lecture de toutes les plages du MD jusqu'à ce que vous appuyez sur ENTER à l'étape 6 ci-dessus. Quand vous appuyez sur ENTER, l'enregistreur de MD entre en mode d'entrée de plage.
- **Pendant l'enregistrement:**
Entrée d'un titre de plage
 L'enregistreur de MD continue d'enregistrer même après que vous appuyez sur ENTER à l'étape 6 ci-dessus. Quand vous appuyez sur ENTER, un titre de plage est affecté à la plage où vous avez commencé l'entrée du titre. Si vous n'appuyez pas sur ENTER avant la fin de l'enregistrement, le titre de plage assigné est annulé.
- **Pendant l'enregistrement synchronisé de CD (voir page 31):**
 Vous pouvez affecter un titre au disque et 16 titres de plages les uns après les autres pendant que l'enregistrement est effectué. Les titres de plages entrés sont affectés automatiquement aux plages enregistrées sur le MD dans un ordre séquentiel. Si vous entrez un 17e titre de plage, ou plus, ces titres sont ignorés.
- **Pendant la vérification d'un titre de plage pendant un enregistrement:**
 L'appareil peut afficher le titre de plage incorrectement sur l'affichage. Dans ce cas, appuyez sur TITLE/EDIT pour ne pas modifier le titre de plage entré.



Les symboles disponibles sont les suivants:

(Blanc)	!	"	#	\$	%	&	'	()
*	+	,	-	.	/	:	;	< =
>	?	@	_	\				

Modification d'un titre

Vous pouvez faire des corrections ou modifier un titre.

- 1** Suivez les étapes 1 à 4 de la page 39.
- 2** Choisissez le caractère que vous souhaitez corriger en appuyant sur \rightarrow ou \leftarrow .
 - Assurez-vous que le caractère que vous souhaitez corriger clignote.
- 3** Appuyez sur CANCEL pour effacer le caractère que vous avez choisi à l'étape précédente.
- 4** Entrez le caractère correct en vous référant à l'étape 5 de la page précédente et de cette page.
- 5** Répétez les étapes 2 à 4 de la procédure actuelle pour corriger d'autres caractères.
- 6** Appuyez sur ENTER pour finir la correction du titre.
 - Si vous souhaitez corriger un autre titre, choisissez un autre mode d'entrée de titre en appuyant sur \rightarrow ou \leftarrow , appuyez sur SET, puis répétez la procédure à partir de l'étape 2 ci-dessus.
 - Si vous souhaitez terminer la correction, passez à l'étape suivante.
- 7** Appuyez sur MD OPEN/CLOSE \blacktriangle sur l'appareil principal pour éjecter le MD. "UTOCwriting" clignote pendant que le montage effectué est enregistré sur le MD.

Pour effacer tous les caractères

Appuyez répétitivement sur CANCEL à l'étape 3 ci-dessus plus passez à l'étape 6.

Utilisation des minuteries

Les touches mises en relief ci-dessous sont utilisées et expliquées dans cette section (pages 42 à 45).

Télécommande

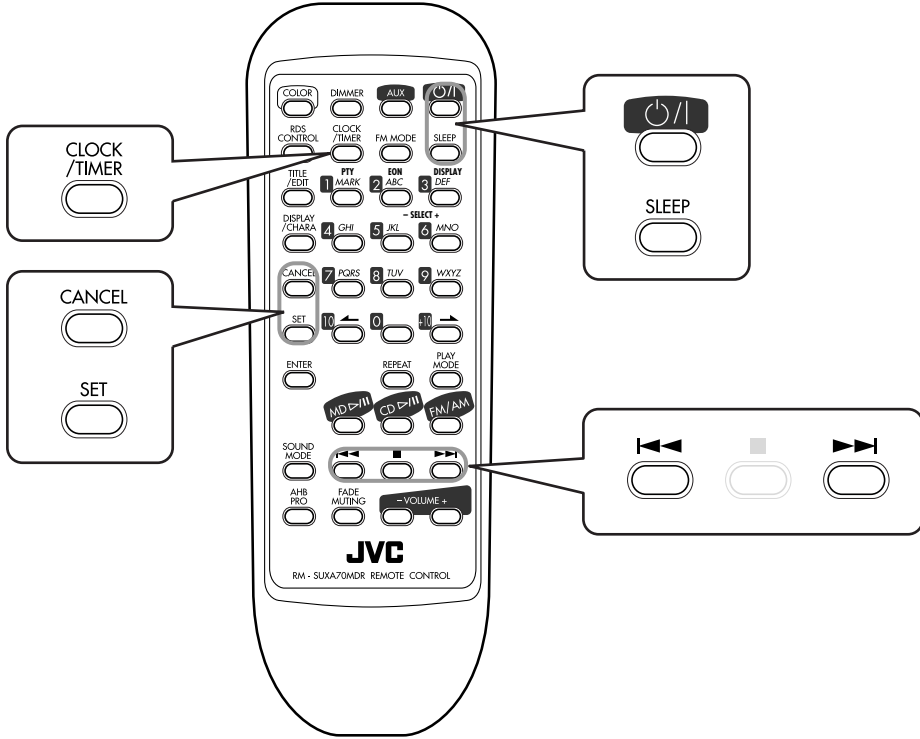

Appareil

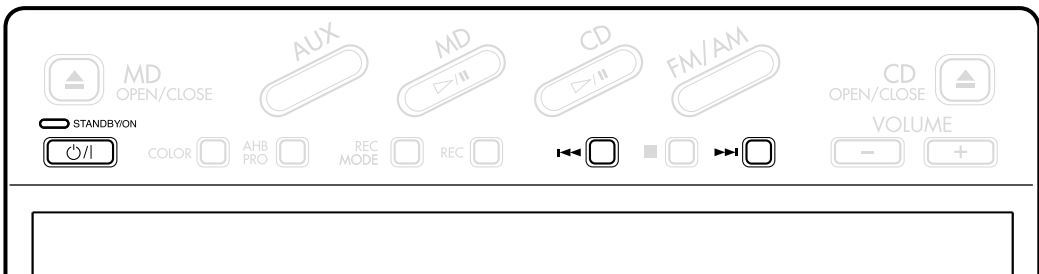

Il y a trois minuteriers disponibles — la minuterie d'enregistrement, la minuterie quotidienne et la minuterie d'arrêt.

Avant d'utiliser ces minuteriers, vous devez régler l'horloge intégrée à l'appareil.

Réglage de l'horloge

Vous pouvez régler l'horloge que l'appareil soit sous tension ou en mode d'attente.

1 Appuyez sur CLOCK/TIMER.

“0:00” apparaît sur l'affichage principal avec le chiffre des heures clignotant.



2 Appuyez répétitivement sur ►► ou ◄◄ pour ajuster les heures.

• Si vous maintenez la touche pressée, le chiffre des heures change d'une façon continue.

3 Appuyez sur SET pour valider les heures.

Le chiffre des minutes clignote.



Ex: Quand vous appuyez sur SET après avoir ajusté les heures sur 10.

• Si vous souhaitez corriger de nouveau les heures, appuyez sur CANCEL.

Le chiffre des heures clignote à nouveau.

4 Appuyez répétitivement sur ►► ou ◄◄ pour ajuster les minutes.

• Si vous maintenez la touche pressée, le chiffre des minutes change d'une façon continue.

5 Appuyez sur SET pour terminer le réglage de l'horloge.

L'horloge intégrée démarre.



Pour ajuster de nouveau l'horloge

Appuyez répétitivement sur CLOCK/TIMER à l'étape 1 jusqu'à ce que l'horloge apparaisse sur l'affichage principal, puis suivez la procédure ci-dessus.



En cas de coupure de courant

Les réglages de l'horloge sont perdus et celle-ci est réinitialisée à “0:00”. Vous devez la régler de nouveau.

Utilisation de la minuterie d'enregistrement

Avec la minuterie d'enregistrement, vous pouvez faire un enregistrement automatique.

- Vous pouvez régler la minuterie d'enregistrement que l'appareil soit sous tension ou hors tension.
- Pour corriger une mauvaise entrée pendant la procédure, appuyez sur CANCEL.

Fonctionnement de la minuterie d'enregistrement

L'appareil se met automatiquement sous tension, coupe le son et commence l'enregistrement sur le MD quand l'heure de démarrage de la minuterie arrive. Puis quand l'heure de fin de la minuterie arrive, l'appareil se met automatiquement hors tension (en mode d'attente).

La minuterie d'enregistrement ne fonctionne qu'une fois mais les réglages de la minuterie restent en mémoire jusqu'à ce que vous les annuliez ou déconnectiez le cordon d'alimentation secteur.

1 Appuyez répétitivement sur CLOCK/TIMER jusqu'à ce que Recording ON apparaisse sur l'affichage principal.

L'indicateur de minuterie (⊕) s'allume et l'indicateur MD REC clignote sur l'affichage.

Le chiffre des heures de l'heure de démarrage de la minuterie clignote.

• Chaque fois que vous appuyez sur la touche, le mode de minuterie change comme suit:

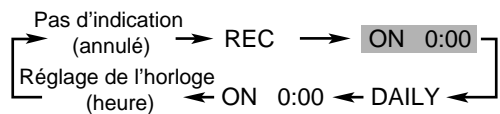

2 Réglez l'heure de démarrage.

1) Appuyez répétitivement sur ►► ou ◄◄ pour ajuster les heures.

ON



2) Appuyez sur SET.

Le chiffre des minutes clignote.

3) Appuyez répétitivement sur ►► ou ◄◄ pour ajuster les minutes.

ON



4) Appuyez sur SET.

Le chiffre des heures de l'heure d'arrêt de la minuterie clignote.

3 Réglez l'heure d'arrêt.

- 1) Appuyez répétitivement sur ►►| ou |◄◄ pour ajuster les heures.



- 2) Appuyez sur SET.
Le chiffre des minutes clignote.

- 3) Appuyez répétitivement sur ►►| ou |◄◄ pour ajuster les minutes.



- 4) Appuyez sur SET.
Le nom de la source clignote sur l'affichage principal.

4 Choisissez la source à enregistrer.

- 1) Appuyez répétitivement sur ►►| ou |◄◄ pour choisir la source.
 - Chaque fois que vous appuyez sur la touche, la source change comme suit:

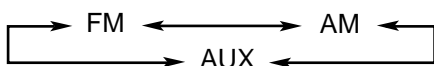

- Quand vous choisissez FM ou AM comme source, appuyez sur SET puis choisissez le numéro de pré-réglage en appuyant sur ►►| ou |◄◄.
- Quand vous choisissez AUX et commander un appareil extérieur avec la minuterie d'enregistrement, cet appareil doit posséder une fonction de minuterie.

- 2) Appuyez sur SET.
"MD REC" apparaît sur l'affichage principal.

- 3) Appuyez de nouveau sur SET.
Le mode de longueur d'enregistrement apparaît sur l'affichage principal.

5 Choisissez le mode de longueur d'enregistrement.

- 1) Appuyez répétitivement sur ►►| ou |◄◄ pour choisir le mode de longueur d'enregistrement (SP/LP2/LP4).
 - Chaque fois que vous appuyez sur la touche, le mode change comme suit:

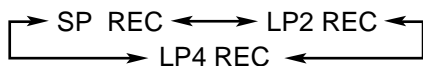

- 2) Appuyez sur SET.
L'indicateur MD REC s'arrête de clignoter et reste allumé sur l'affichage.
Le contenu de ce réglage apparaît sur l'affichage principal.

6 Appuyez sur ☺/| pour mettre cet appareil hors tension.

Pour mettre hors service la minuterie d'enregistrement une fois le réglage effectué

- 1 Appuyez répétitivement sur CLOCK/TIMER jusqu'à ce "REC" apparaisse sur l'affichage principal.

- 2 Appuyez sur CANCEL.
"REC off" apparaît sur l'affichage principal et l'indicateur de minuterie (☺) et MD REC disparaissent de l'affichage.

Pour mettre la minuterie d'enregistrement en service, appuyez sur SET.

L'indicateur de minuterie (☺) et MD REC s'allument sur l'affichage. Les réglages que vous avez réalisés apparaissent sur l'affichage principal pour confirmation.



La minuterie d'enregistrement est annulée et l'appareil ne se met pas automatiquement hors tension dans les cas suivants.

- Quand vous appuyez sur ■ (pendant l'enregistrement).
- Quand vous mettez la minuterie d'enregistrement hors service (voir ci-dessus).

Utilisation de la minuterie quotidienne

Avec la minuterie quotidienne vous pouvez vous réveiller avec votre musique préférée ou un programme radio.

- Vous pouvez régler la minuterie quotidienne que l'appareil soit sous tension ou hors tension.
- Pour corriger une mauvaise entrée pendant la procédure, appuyez sur CANCEL.

Fonctionnement de la minuterie quotidienne

L'appareil se met automatiquement sous tension, et démarre la lecture de la source choisie quand l'heure de déclenchement arrive. Puis, quand l'heure d'arrêt arrive, l'appareil se met automatiquement hors tension (en mode d'attente).

La minuterie quotidienne fonctionne tous les jours et les réglages de la minuterie restent en mémoire jusqu'à ce qu'ils soient effacés ou que l'appareil soit débranché.

- 1 Appuyez répétitivement sur CLOCK/TIMER jusqu'à ce que Daily ON apparaisse sur l'affichage principal.

L'indicateur de minuterie (☺) s'allume et l'indicateur DAILY clignote sur l'affichage.

Le chiffre des heures de l'heure de démarrage de la minuterie clignote.

- Chaque fois que vous appuyez sur la touche, le mode de minuterie change comme suit:

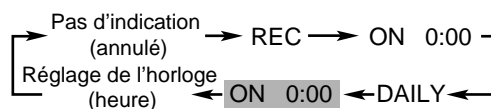

2 Réglez l'heure de démarrage.

- 1) Appuyez répétitivement sur ►►► ou ◄◄◄ pour ajuster les heures.



- 2) Appuyez sur SET.
Le chiffre des minutes clignote.

- 3) Appuyez répétitivement sur ►►► ou ◄◄◄ pour ajuster les minutes.



- 4) Appuyez sur SET.
Le chiffre des heures de l'heure d'arrêt de la minuterie clignote.

3 Réglez l'heure d'arrêt.

- 1) Appuyez répétitivement sur ►►► ou ◄◄◄ pour ajuster les heures.



- 2) Appuyez sur SET.
Le chiffre des minutes clignote.

- 3) Appuyez répétitivement sur ►►► ou ◄◄◄ pour ajuster les minutes.



- 4) Appuyez sur SET.
Le nom de la source clignote sur l'affichage principal.

4 Choisissez la source à reproduire.

- 1) Appuyez répétitivement sur ►►► ou ◄◄◄.
- Chaque fois que vous appuyez sur la touche, la source change comme suit:

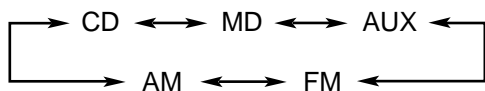

- Quand vous choisissez CD ou MD comme source, préparez-la pour la lecture.
- Quand vous choisissez FM ou AM comme source, appuyez sur SET, puis choisissez un numéro de préréglage en appuyant sur ►►► ou ◄◄◄.
- Quand vous choisissez AUX et commander un appareil extérieur avec la minuterie d'enregistrement, cet appareil doit posséder une fonction de minuterie.

- 2) Appuyez sur SET.
Le réglage du volume apparaît sur l'affichage principal.

5 Ajuster le niveau de volume.

- 1) Appuyez répétitivement sur ►►► ou ◄◄◄ pour ajuster le niveau de volume.

- Vous pouvez ajuster le niveau de volume à l'intérieur d'une plage de 0 (silencieux) à 40 (maximum).
- Si vous choisissez "VOLUME --", le volume est réglé sur le niveau de volume actuel.

- 2) Appuyez sur SET.
L'indicateur DAILY s'arrête de clignoter et reste allumé sur l'affichage.
Le contenu de ce réglage apparaît sur l'affichage principal.

6 Appuyez sur ◻/| pour mettre cet appareil hors tension.

Pour mettre hors service la minuterie quotidienne une fois le réglage effectué

- Appuyez répétitivement sur CLOCK/TIMER jusqu'à ce "DAILY" apparaisse sur l'affichage principal.
- Appuyez sur CANCEL.
"DAILY off" apparaît sur l'affichage principal et l'indicateur de minuterie (⌚) et DAILY disparaissent de l'affichage.

Pour mettre la minuterie quotidienne en service, appuyez sur SET.

L'indicateur de minuterie (⌚) et DAILY s'allument sur l'affichage. Les réglages que vous avez réalisés apparaissent sur l'affichage principal pour confirmation.



Si vous laissez l'appareil sous tension quand l'heure de déclenchement arrive

La minuterie quotidienne ne fonctionne pas.



La minuterie quotidienne peut être annulée et l'appareil ne pas se mettre hors tension dans les cas suivants.

- Si vous changez la source.
- Si vous essayez de démarrer un enregistrement.
- Si vous entrez en mode de montage de MD ou d'entrée de titre.
- Quand vous mettez hors service la minuterie quotidienne (voir ci-dessus).

Utilisation de la minuterie d'arrêt

Avec la minuterie d'arrêt, vous pouvez vous endormir en écoutant votre musique préférée.

Vous pouvez régler la minuterie d'arrêt quand l'appareil est sous tension.

Fonctionnement de la minuterie d'arrêt

L'appareil se met automatiquement hors tension après une durée spécifiée.

Sur la télécommande UNIQUEMENT:

1 Appuyez sur SLEEP.

L'indicateur de minuterie (⌚) s'allume et l'indicateur SLEEP clignote sur l'affichage.

“SLEEP” et la durée avant la mise hors tension apparaissent sur l'affichage principal.

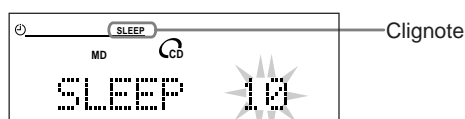

- Chaque fois que vous appuyez sur la touche, la durée avant la mise hors tension change comme suit:

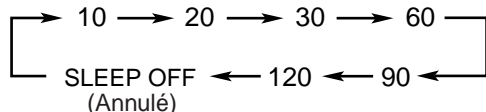

2 Appuyez sur SET ou attendez environ 5 secondes.

L'éclairage du panneau coulissant électronique et de la fenêtre d'affichage sont atténués.

L'indicateur SLEEP s'allume sur l'affichage.

Pour vérifier la durée restante avant la mise hors tension, appuyez une fois sur SLEEP. La durée restante avant la mise hors tension apparaît pendant environ 5 secondes.

Pour modifier la durée avant la mise hors tension, appuyez répétitivement sur SLEEP jusqu'à ce que la durée souhaitée apparaisse.

Pour annuler le réglage, appuyez répétitivement sur SLEEP jusqu'à ce que l'appareil retourne en mode de lecture.



La minuterie d'arrêt est aussi annulée dans les cas suivants

- Si vous mettez l'appareil hors tension.
- Si vous effectuez d'autres réglages de minuterie.
- Si vous ajustez l'horloge.

Pour vous endormir avec la minuterie d'arrêt et vous réveiller avec la minuterie quotidienne

L'appareil se met hors tension quand l'heure de mise hors tension arrive (réglée par la minuterie d'arrêt), et se met sous tension quand l'heure de mise sous tension (réglée par la minuterie quotidienne) arrive.

- 1 Réglez la minuterie quotidienne comme expliqué aux pages 43 et 44.
- 2 Démarrez la lecture de la source que vous souhaitez écouter avant de dormir.
- 3 Réglez la minuterie d'arrêt.

Priorité des minuteries

Comme chaque minuterie peut être réglée indépendamment, vous demandez peut-être ce qui arrive si les réglages de ces minuteries se chevauchent. Voici les priorités pour chaque minuterie.

- La minuterie avec l'heure de déclenchement la plus tard a la priorité.

Si la minuterie d'enregistrement est réglée de façon à se déclencher pendant que la minuterie quotidienne est en service, cette dernière est annulée.

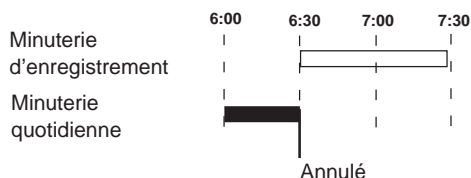

Si la minuterie d'enregistrement est réglée pour démarrer pendant que la minuterie d'arrêt fonctionne, la minuterie d'arrêt sera annulée quelques secondes avant le démarrage de la minuterie d'enregistrement.

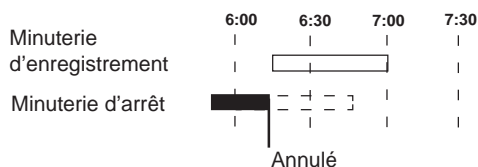

Entretien

Pour obtenir les meilleures performances de l'appareil, gardez vos disques et le mécanisme propres.

Remarques générales

En général, les meilleures performances seront obtenues en gardant propres, les CD, MD et le mécanisme.

- Rangez les cassettes, CD et MD dans leur boîtier, et conservez-les dans des meubles ou sur des étagères.
- Laissez fermés les plateaux à CD et le couvercle des fentes à MD quand ils ne sont pas utilisés.

Manipulation des CD



- Retirez les CD de leur boîtier en les tenant par les arêtes et en appuyant légèrement au centre.
- Ne touchez pas la surface brillante du CD et ne le tordez pas.
- Remettez les CD dans leur boîte après utilisation pour éviter qu'ils se gondolent.

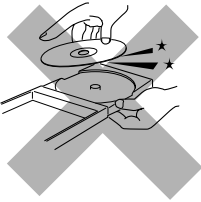

- Faites attention de ne pas rayer la surface du CD en le remettant dans son boîtier.
- Evitez une exposition directe au soleil, aux températures extrêmes et à l'humidité.

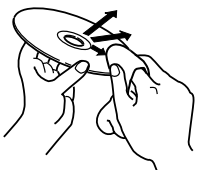

Pour nettoyer un CD

Essayez le CD avec un chiffon doux en ligne droite du centre vers les bords du disque.



N'UTILISEZ PAS de solvant — comme un nettoyeur pour disques vinyles, un vaporisateur, un diluant ou du benzène — pour nettoyer un CD.

Manipulation des MD

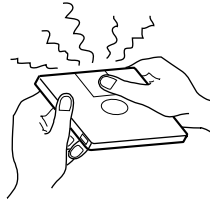

- N'ouvrez pas le volet.
 - Le volet est verrouillé de façon à ne pas s'ouvrir. Essayer de l'ouvrir de force endommagera le disque. Si le volet s'ouvre accidentellement, refermez-le rapidement sans toucher le disque à l'intérieur.

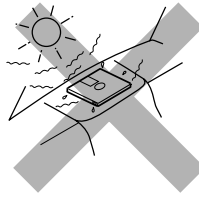

- Ne placez pas les disques dans les endroits suivants:
 - Endroits très chauds comme en plein soleil ou à l'intérieur d'une voiture.
 - Endroits très humides comme dans une salle de bains.
 - Sur une plage ou dans un endroit sablonneux.

- Nettoyez les MD régulièrement.
 - S'il y a de la saleté ou de la poussière sur la cartouche, essuyez-la avec un chiffon doux et sec.

Nettoyage de l'appareil

• Taches sur l'appareil

Elles doivent être enlevées avec un chiffon doux. Si l'appareil est très taché, essayez-le avec un chiffon humidifié avec une solution détergente neutre diluée dans l'eau et frottez ensuite avec un chiffon sec.

• Faites attention aux points suivants pour que l'appareil ne soit pas détérioré en qualité, endommagé et qu'il ne perde pas sa peinture.

- NE L'ESSUYEZ PAS avec un chiffon dur.
- NE L'ESSUYEZ PAS trop fortement.
- NE L'ESSUYEZ PAS avec un diluant ou du benzène.
- N'APPLIQUEZ sur l'appareil aucune substance volatile telle que des insecticides.
- NE LAISSEZ PAS des objets en caoutchouc ou en plastique en contact prolongé avec l'appareil.

Informations complémentaires

Types de disques MD

Il y a deux types de MD: pré-enregistré et enregistrable (vierge).

MD pré-enregistré

Les MD pré-enregistrés, qui ont été enregistrés dans un studio d'enregistrement, peuvent être reproduits comme les CD ordinaires. Sur un MD de ce type, les données sont enregistrées en tant que présence et absence de petit creux. Un faisceau laser balaie les creux à la surface du MD et réfléchit leur détection sur la lentille de l'enregistreur de MD. L'enregistreur de MD décode alors les signaux et les reproduit sous forme de musique. Ce type de MD est appelé un "disque optique".

MD enregistrable

Les MD enregistrables, qui utilisent une technologie magnéto-optique, peuvent être enregistrés et reproduits répétitivement. Le faisceau laser à l'intérieur de l'enregistreur de MD chauffe la surface et démagnétise la couche magnétique du MD pour l'enregistrement ou la lecture. Ce type de MD est appelé un "disque magnéto-optique".

ATRAC (Adaptive TRansform Acoustic Coding)/ATRAC3 (MDLP)

Le MD fournit une durée de 80 minutes d'enregistrement et de lecture, la même durée que pour un CD audio mais avec un diamètre de seulement 64 mm. Cette capacité à stocker une si grande quantité de données est le résultat d'ATRAC, une technique de compression audio mise au point pour les MD. Cette technologie supprime les sons faibles qui ne peuvent pas être entendus par les êtres humains. Cette technologie, basée sur la sensibilité humaine au son, permet aux données d'occuper seulement un cinquième de la place qu'elles occuperaient sans compression.

De plus, cet appareil bénéficie des dernières technologies ATRAC3 qui permettent de réduire la quantité des données enregistrées d'un dixième ou d'un vingtième du volume original. Cela permet de réaliser des enregistrements 2 à 4 fois plus longs avec cet appareil.

UTOC (User Table Of Contents)

Existant uniquement sur les MD enregistrables, cette zone contient des données secondaires (numéro de plage, durée d'enregistrement, etc.) qui peuvent être réécrites par l'utilisateur.

UTOC permet de rechercher les plages rapidement et de les monter sur le MD.

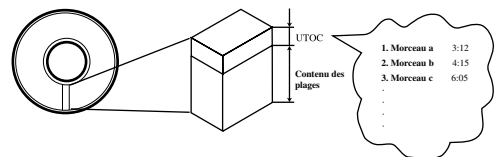

Mémoire antichoc

La plus grande faiblesse des disques est leur sensibilité aux vibrations. La "Mémoire antichoc" a été mise au point pour faire face à cette faiblesse.

Avec cette fonction, quelques secondes de signaux lus par la tête de lecture optique sur le disque sont d'abord mémorisées avant d'être reproduits en signaux audio. Ainsi, même quand des vibrations ou des chocs interrompent les signaux en train d'être lus, les signaux mémorisés permettent de continuer la reproduction du son pendant quelques secondes. L'utilisateur profite ainsi d'une musique ininterrompue.

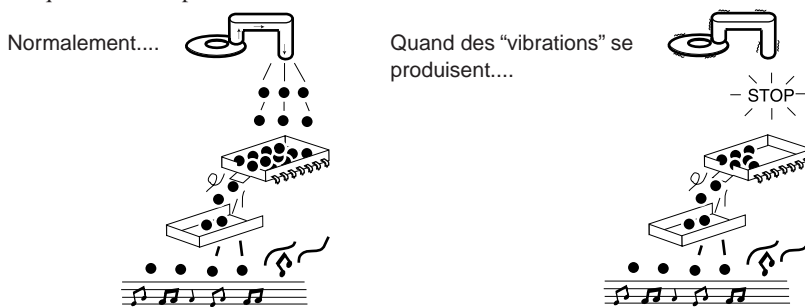

SCMS (Serial Copy Management System)

L'enregistreur de MD intégré à cet appareil utilise le système SCMS (Serial Copy Management System — protection contre la copie abusive) qui ne permet que les copies numériques de première génération de support pré-enregistrés (comme les CD ou les MD pré-enregistrés).

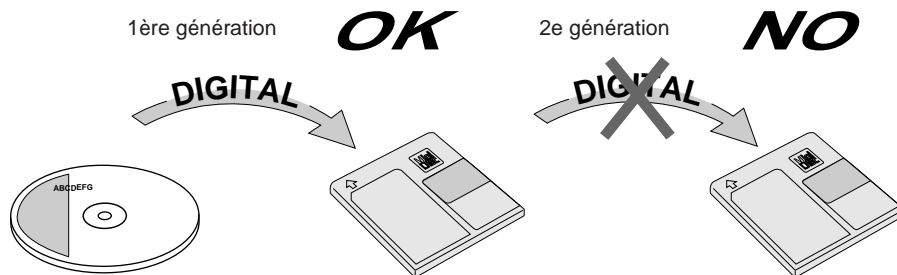

HCMS (Système de gestion de la copie à grande vitesse)

Maintenant sur un MD (minidisc) enregistrable vous pouvez enregistrer (copier) du son à une vitesse supérieure à la vitesse normale. Cette nouvelle possibilité exige certaines restrictions pour protéger les droits d'auteurs.

Sur cet appareil, vous ne pouvez pas réenregistrer à grande vitesse ou à vitesse normale un morceau (plage) qui a déjà été enregistré une fois à partir d'un CD à grande vitesse, avant que 74 minutes ne se soient écoulées après le premier enregistrement du morceau.

Par exemple, après avoir enregistré le premier morceau (plage) d'un CD à haute vitesse, vous ne pouvez pas l'enregistrer à nouveau à grande vitesse ou à vitesse normale avant que 74 minutes ne se soient écoulées après le premier enregistrement.

Limitations des MD

Le MD enregistre des données dans un format original qui diffère de celui des cassettes ordinaire ou DAT. Comme il y a certaines limites avec ce format d'enregistrement, les symptômes suivants risquent de survenir. Ces symptômes ne sont pas un mauvais fonctionnement de l'appareil.

Symptômes	Cause
"DISC FULL" apparaît même s'il y a suffisamment de temps restant sur le MD.	Avec les MD, il y a un nombre maximum de plages qui peut être enregistré quelle que soit la durée. Plus de 254 plages ne peuvent pas être enregistrées sur un MD.
"DISC FULL" apparaît même si le nombre de plages et la durée d'enregistrement n'ont pas atteint leur limite.	<ul style="list-style-type: none"> Les enregistrements et les effacements répétés sur le même MD peuvent créer des passages blancs espacés sur le disque. Quand on enregistre sur un tel MD, une plage est enregistrée sur ces passages blancs espacés. Si une plage est divisée et enregistrée sur tant de passages, "DISC FULL" apparaît.
La fonction JOIN ne fonctionne pas quelquefois.	<ul style="list-style-type: none"> Si une plage de moins de 8 secondes est créée lors de l'enregistrement d'un MD. Cette plage ne peut pas être réunie avec une autre plage à l'aide de la fonction JOIN.
La durée restante du MD n'augmente pas même quand des plages sont effacées.	<ul style="list-style-type: none"> De plus, si cette plage est effacée, la durée restante du MD peut ne pas augmenter exactement du montant effacé.
Le son saute pendant l'avance rapide ou le retour rapide.	<ul style="list-style-type: none"> Si une plage a été divisée en beaucoup de petites portions pendant un enregistrement sur le MD, le son sautera pendant l'avance rapide ou le retour rapide.
La durée enregistrée ajoutée à la durée restante du disque est inférieure à la durée totale d'enregistrement possible.	Vous ne pouvez pas enregistrer sur un passage blanc de moins de 2 secondes sur un MD. Pour cette raison, la durée enregistrée d'un MD peut devenir plus courte.

Messages MD

Messages	Signification	Solution
BLANK DISC	Le disque est vierge.	Changez le MD si vous souhaitez écouter un MD.
CANNOT JOIN	Vous essayez de réunir des plages qui ne peuvent pas être réunies.	Ce n'est pas un mauvais fonctionnement. (Voir "Limitations des MD" aux pages 48.)
CAN NOT LISTEN	Vous essayez d'écouter le son pendant un enregistrement à grande vitesse.	Ce n'est pas un mauvais fonctionnement. Vous ne pouvez pas écouter le son pendant un enregistrement à grande vitesse.
DISC ERROR	Il y a un problème avec ce MD.	Changez le MD.
DISC FULL	Il n'y a plus d'espace sur le MD ou il y a plus de 254 plages.	Utilisez un autre MD enregistrable ou effacez quelques plages.
DISC PROTECTED	Le MD est protégé en écriture.	Déprotégez le MD ou utilisez-en un autre. (Voir page 29.)
EMERGENCY STOP	Un mauvais fonctionnement s'est produit pendant l'enregistrement.	Arrêtez la lecture, ejectez le MD puis réinsérez-le.
HCMS CAN NOT COPY	Vous essayez de réenregistrer un morceau qui a déjà été enregistré à grande vitesse avant que 74 minutes ne se soient écoulées depuis le premier enregistrement.	Une minuterie interne fonctionne pour protéger les droits d'auteurs. Attendez 74 minutes ou plus, puis démarrez l'enregistrement.
LOAD ERROR	Le MD n'est pas inséré correctement.	Éjectez le MD et réinsérez-le.
MD NO DISC	Il n'y a pas de MD.	Insérez un MD.
NON AUDIO CAN NOT COPY	Vous essayez de copier un disque non-audio comme un CD-ROM, un Vidéo-CD ou un DVD.	Arrêtez l'enregistrement.
PLAY BACK	Vous essayez de monter ou d'enregistrer un MD préenregistré.	Utilisez un MD enregistrable.
SCMS CAN NOT COPY	La copie numérique de 2e génération est interdite.	Utilisez l'appareil extérieur connecté aux prises LINE IN (comme appareil d'enregistrement/lecture).
TRACK PROTECTED	La plage a été protégée.	Cet appareil ne peut pas la déprotéger. Pour la déprotéger, utilisez l'appareil avec lequel elle a été protégée.

Guide de dépannage

Si vous avez des problèmes avec votre appareil, consultez ce tableau pour trouver une solution possible avant d'appeler un réparateur. Si vous ne pouvez pas résoudre le problème avec les conseils donnés ici, ou si l'appareil a été endommagé physiquement, appelez une personne qualifiée telle que votre revendeur, pour une réparation.

Symptôme	Cause possible	Action
Aucun son n'est entendu.	Les connexions sont incorrectes ou lâches.	Vérifiez toutes les connexions et corrigez-les. (Voir pages 6 – 9.)
Impossible d'enregistrer sur un MD.	<ul style="list-style-type: none"> Vous utilisez un MD préenregistré. Le MD est protégé en écriture. 	<ul style="list-style-type: none"> Utilisez un MD enregistrable. Déprotégez le MD. (Voir page 29.)
Mauvaise réception radio.	<ul style="list-style-type: none"> L'antenne n'est pas connectée correctement. L'antenne cadre AM est trop près de l'appareil. L'antenne FM n'est pas étendue ou positionnée correctement. 	<ul style="list-style-type: none"> Reconnectez l'antenne fermement. Changez la position et la direction de l'antenne cadre AM. Étendez l'antenne FM dans la position où la réception est la meilleure.
Impossible d'utiliser la télécommande.	<ul style="list-style-type: none"> Il y a un obstacle entre la télécommande et le capteur de télécommande. Les piles sont usées. Vous utilisez la télécommande trop loin de l'appareil. 	<ul style="list-style-type: none"> Retirez l'obstacle. Remplacez les piles. (Voir page 9.) Les signaux ne peuvent pas atteindre le capteur de télécommande. Approchez-vous.
Les CD et MD en place ne peuvent pas être éjectés.	Le cordon d'alimentation secteur n'est pas branché.	Branchez la fiche d'alimentation secteur.
Le CD n'est pas reproduit.	Le CD est à l'envers.	Mettez le CD avec la partie imprimée en haut.
Le CD saute.	Le CD est sale ou rayé.	Nettoyez ou remplacez le CD. (Voir page 46.)
L'appareil ne fonctionne pas.	Le microprocesseur intégré fonctionne mal à cause d'une interférence électrique.	Débranchez l'appareil, puis rebranchez-le.

Spécifications

Dolby Laboratories Licensing Corporation autorise une licence d'exploitation de ses brevets d'inventions américains et étrangers.

Amplificateur

Puissance de sortie (IEC 268-3/DIN):
 44 W (22 W + 22 W) à 4 Ω (MAX.)
 40 W (20 W + 20 W) à 4 Ω (10 % DHT)

Sensibilité d'entrée audio/Impédance (à 1 kHz)
 LINE IN: 400 mV/48 kΩ

Niveau de sortie audio/Impédance (à 1 kHz)
 LINE OUT: 260 mV/5,8 kΩ

Prises d'enceintes: 4 Ω – 16 Ω

Tuner

Plage d'accord FM: 87,50 MHz — 108,00 MHz

Plage d'accord AM (PO/GO):
 PO: 522 kHz — 1 629 kHz
 GO: 144 kHz — 288 kHz

Lecteur CD

Capacité de CD: 1 CD

Plage dynamique: 85 dB

Rapport signal sur bruit: 90 dB

Pleurage et scintillement: Non mesurable

Enregistreur de MD

Système de lecture audio: Système audio numérique MiniDisc

Système d'enregistrement: Système d'écrasement magnéto-optique

Système de lecture: Capteur à laser semi-conducteur sans contact ($\lambda=780$ nm)

Système de correction d'erreur: CIRC (Cross Interleave Reed-Solomon Code)

Durée d'enregistrement/lecture (lors de l'utilisation d'un MD de 80 minutes)

SP: 80 minutes
 LP2: 160 minutes
 LP4: 320 minutes

Fréquence d'échantillonnage: 44,1 kHz

Système de compression audio:
 ATRAC (Adaptive TRansform Acoustic Coding)/ATRAC3 (MDLP)

Section des enceintes

Haut-parleurs: Haut-parleur de graves de 10 cm, haut-parleur d'aigus de 4 cm

Impédance: 4 Ω

Dimensions (approx.): 130 mm x 215 mm x 231,5 mm (L/H/P)

Masse (approx.): 2,0 kg

Général

Alimentation: Secteur 230 V~, 50 Hz

Consommation: 50 W (en fonctionnement)
 3,9 W (en mode d'attente)

Dimensions (approx.): 431 mm x 217 mm x 330 mm (L/H/P)

Masse (approx.): 8,5 kg

Accessoires fournis

Voir page 6.

La conception et les spécifications sont sujettes à changement sans notification.



JVC
VICTOR COMPANY OF JAPAN, LIMITED