

JVC

SYSTEME DE MICROCOMPOSANTS

UX-G395B

—Composée du CA-UXG395B et du SP-UXG375

UX-G395W

—Composée du CA-UXG395W et du SP-UXG395W

MANUEL D’INSTRUCTIONS

MP3/WMA
Radio Data System

Radio Data System

Radio Data System

Merci pour avoir acheté un produit JVC.

Pour mettre hors service la démonstration des affichages, référez-vous à "Annulation de la démonstration des affichages".

LVT2260-003A[E]
0511KMMMDWCDT



©2011 Victor Company of Japan, Limited

Précautions

Remarques sur le cordon d'alimentation

- Si vous avez l'intention de partir en voyage ou de vous absenter pendant une période prolongée, retirez la fiche de la prise secteur murale.
- Pour débrancher la chaîne de la prise murale, tirez toujours sur la fiche et non pas sur le cordon d'alimentation secteur.
- Ne manipulez pas le cordon d'alimentation avec les mains mouillées.
- Débranchez le cordon d'alimentation avant de nettoyer ou de déplacer la chaîne.
- Ne modifiez pas, ne tordez ni ne tirez sur le cordon d'alimentation, et ne mettez aucun objet lourd dessus, car cela pourrait entraîner un incendie, une électrocution ou d'autres accidents.
- Si le cordon est endommagé, consultez un revendeur et faites-le remplacer par un nouveau.
- N'exposez pas le système directement aux rayons du soleil ni ne le placez près d'un dispositif de chauffage.

Remarques sur l'installation

- Choisissez un endroit plat, sec, et ni trop chaud, ni trop froid—entre 5°C et 35°C.
 - N'installez pas la chaîne dans un endroit sujet aux vibrations.
 - Ne placez pas d'objet lourd sur le système.
- Pour éviter tout mauvais fonctionnement ou dommage à la chaîne**
- N'insérez aucun objet métallique, tel qu'un câble, une épingle à cheveux, une pièce de monnaie, etc. dans le système.
 - N'obstruez pas les événements d'aération.

Il n'y a aucun élément réparable par l'utilisateur à l'intérieur de l'appareil. En cas d'anomalie, débrancher le cordon d'alimentation et consulter votre revendeur.

Évitez l'humidité, l'eau, la poussière et les hautes températures

- Ne placez pas la chaîne dans un endroit humide ou poussiéreux.
- Si de l'eau pénétrait à l'intérieur du système, mettez-le hors tension et débranchez la fiche de la prise secteur murale, puis consultez votre revendeur. Utiliser le système dans cet état peut entraîner un incendie ou une électrocution.

Entretien

Afin d'obtenir les meilleures performances de votre chaîne, gardez vos disques et le mécanisme propre.

Manipulation des disques

- Retirez les disques de leur boîte en les tenant par les côtés et en appuyant légèrement sur le trou central.
- Ne touchez pas la surface brillante du disque ni ne le tordez.
- Remettez les disques dans leur boîte après utilisation.
- Faites attention de ne pas rayer la surface du disque quand vous le ranger dans sa boîte.
- Évitez une exposition directe au soleil, à des températures extrêmes et à l'humidité.

Pour nettoyer les disques:
• Essuyez les disques avec un chiffon doux en ligne droite du centre vers l'extérieur.

Nettoyage de la chaîne

- Les tâches doivent être frottées avec un chiffon doux. Si la chaîne est très sale, frottez-la avec un chiffon humidifié avec une solution détergente neutre diluée dans de l'eau, puis essuyez avec un chiffon sec.
- Faites attention au points suivants, sinon la qualité de la chaîne pourrait être détériorée, la chaîne pourrait être endommagée ou sa peinture pourrait peler:
 - NE FROTTEZ PAS avec un chiffon dur.
 - Veillez à NE PAS l'essuyer en appuyant trop fort.
 - NE FROTTEZ PAS avec un diluant ou de la benzine.
 - Veillez à NE PAS appliquer de substance volatile comme des insecticides.
 - NE LAISSEZ PAS un objet en caoutchouc ou en plastique en contact prolongé avec la chaîne.

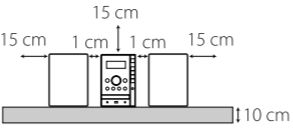
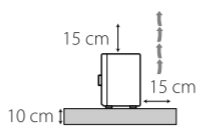
ATTENTION: Aération correcte Pour prévenir tout risque de décharge électrique ou d'incendie et éviter toute détérioration, installez l'appareil de la manière suivante: <ol style="list-style-type: none">Avant: Bien dégagé de tout objet. Côtés/dessus/dessous : Assurez-vous que rien ne bloque les espaces indiqués sur le schéma ci-dessous. Dessous: Posez l'appareil sur une surface plane et horizontale. Veillez à ce que sa ventilation correcte puisse se faire en le plaçant sur un support d'au moins dix centimètres de hauteur.	Face 
	Côté 

Spécifications

Section de l'amplificateur	Général	
PUISSANCE DE SORTIE: 60 W (30 W + 30 W) à 6 Ω (10% DHT)	Alimentation:	CA 230 V [~] , 50 Hz
Enceintes/impédance:	6 Ω – 16 Ω	Consommation: 30 W (en service)
Entrée audio	1,00 W ou moins (en mode d'attente)	
AUDIO IN:	500 mV/47 kΩ (à "LEVEL 1")	Dimensions (L x H x P): 165 mm x 251 mm x 245 mm
	250 mV/47 kΩ (à "LEVEL 2")	Masse: 1,9 kg
	125 mV/47 kΩ (à "LEVEL 3")	
Entrée numérique:	USB MEMORY	
Section du tuner		
Plage d'accord FM:	87,50 MHz - 108,00 MHz	
Section du lecteur CD		
Plage dynamique:	88 dB	
Rapport signal sur bruit:	85 dB	
Pleurage et scintillement:	Non mesurable	

Section USB	
Spécifications USB:	Compatible avec USB 2.0 Full Speed
Périphériques compatibles:	à mémoire de grande capacité
Système de fichiers compatible:	FAT16, FAT32
Puissance de sortie:	CC 5 V ≡ 500 mA

Les spécifications et l'apparence sont sujettes à des modifications sans préavis.

Microsoft et Windows Media est une marque déposée ou une marque de commerce de Microsoft Corporation aux États-Unis et/ou dans les autres pays.

Pour commencer

○ Accessoires fournis

Après le déballage, vérifiez que tous les éléments suivants sont présents.

- Télécommande (x1):
 - RM-SUXG355R
- Pile bouton au lithium CR2025 (x 1)
 - La pile a été installée dans la télécommande à l'expédition de l'usine.
- Antenne FM (x 1)

Si quelque chose manquait, consulter immédiatement votre revendeur.

○ Préparation de la télécommande

Quand vous utilisez la télécommande pour la première fois, retirez la feuille isolante.

Pour remplacer la pile dans de la télécommande

Pile bouton au lithium (numéro du produit: CR2025)

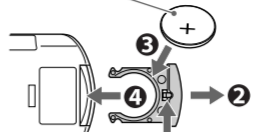

REMARQUES:

- Rangez la pile dans un endroit hors d'atteinte des enfants. Si un enfant avale accidentellement la pile, consultez immédiatement un médecin.
- Pour éviter que la pile ne chauffe, ne se fissure ou cause un incendie:
 - Ne rechargez pas, ne court-circuitez pas, ne chauffer pas la pile ni ne la jeter dans un feu.
 - Ne laissez pas la pile avec d'autres objets métalliques.
 - Enveloppez la pile de ruban isolant avant de la mettre au rebut ou de la ranger.
 - Ne piquez pas la pile avec des ciseaux ou d'autres objets similaires.
- Mettez de la pile au rebut correctement en respectant la régulation fédérale, régionale ou locale.

ATTENTION:

Danger d'explosion si la pile est remplacée de façon incorrecte. Remplacez-la uniquement avec le même type de pile ou un type équivalent.

Connexions

Ne branchez pas le cordon d'alimentation secteur avant d'avoir effectué toutes les autres connexions.

REMARQUES:

- Assurez-vous que les conducteurs d'antenne ne touchent aucunes autres prises, cordons de connexion ou cordon d'alimentation. De plus, gardez les antennes à l'écart des parties métalliques de la chaîne, des cordons de connexion et du cordon d'alimentation secteur. Cela pourrait entraîner une mauvaise réception.
- Assurez-vous que les deux enceintes sont connectées correctement et solidement.
- Lors de la connexion des cordons d'enceinte, respectez les polarités des prises d'enceinte: couleur rouge à (+) et couleur noire à (–).
- NE CONNECTEZ PAS plus d'une enceinte à chaque prise.
- NE LAISSEZ PAS les conducteurs des cordons d'enceinte toucher les parties métalliques de la chaîne.

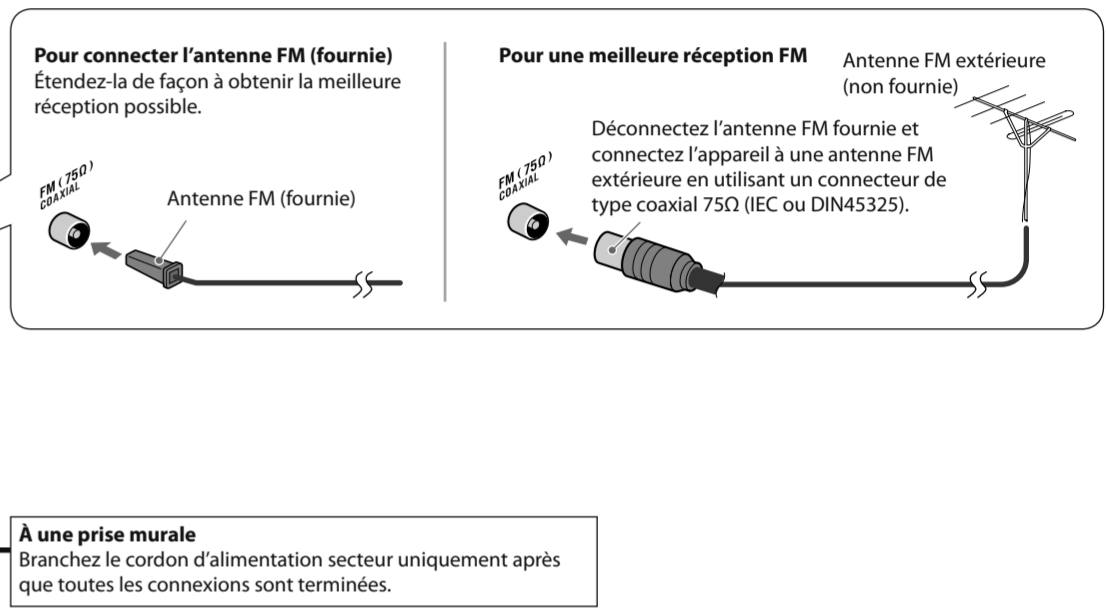
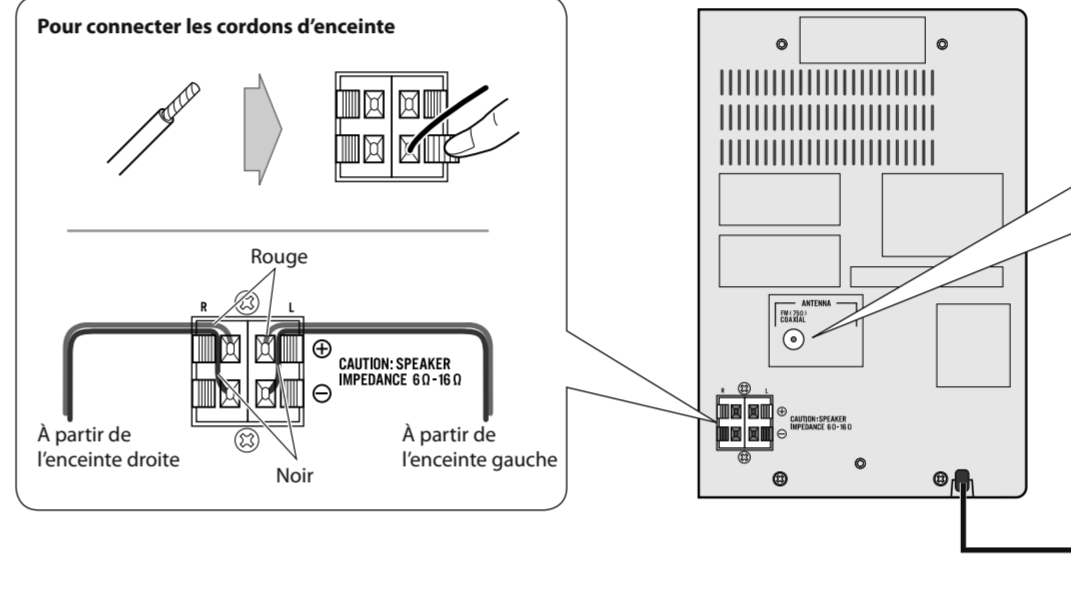

Pour connecter l'antenne FM (fournie)
Étendez-la de façon à obtenir la meilleure réception possible.

Pour une meilleure réception FM
Déconnectez l'antenne FM fournie et connectez l'appareil à une antenne FM extérieure en utilisant un connecteur de type coaxial 75Ω (IEC ou DIN45325).

À une prise murale
Branchez le cordon d'alimentation secteur uniquement après que toutes les connexions sont terminées.

Ajustement du son et autres ajustements

Réglages initiaux

Annulation de la démonstration des affichages

Quand la chaîne est sous tension et qu'aucun opération n'est effectuée pendant environ 2 minutes, la démonstration des affichages démarre automatiquement.

Pour annuler temporairement la démonstration des affichages, maintenez pressée **DEMO** jusqu'à ce que "DEMO OFF" apparaisse quand la chaîne est sous tension.

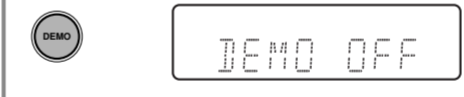

Réglage de l'horloge

Réglez l'horloge intégrée avant d'utiliser la minuterie quotidienne ou la minuterie d'arrêt.

- Appuyez de manière prolongée sur **CLOCK/TIMER**.
- Appuyez sur **SET**.
- Ajustez les heures, puis les minutes.

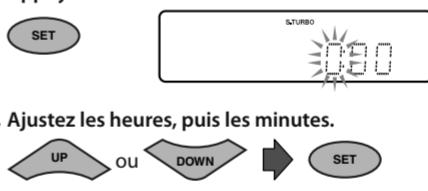

- Pour retourner à l'étape précédente, appuyez sur **CANCEL**.
- Si vous avez déjà ajusté l'horloge, effectuez les étapes 1 à 3.

Paramètres d'affichage

Assombrir l'affichage

Vous pouvez réduire la luminosité de la fenêtre d'affichage et du témoin d'illumination.

Pendant que la chaîne est sous tension...

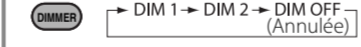

Changer l'information affichée



Les informations affichées changent, comme suit:

- FM: Fréquence → (PS)* → (PTY)* → (RT)* → Horloge
- CD: Durée écoulée de la plage actuelle → Horloge
- MP3/WMA: Durée écoulée de la plage actuelle → Balise ID3 → Groupe/plage actuel → Horloge

* Uniquement quand le Radio Data System est reçu.

Ajustements du son

Couper le volume momentanément



- Pour rétablir le volume, appuyez de nouveau sur la touche ou ajuster le niveau de volume.

Accentuer le son (Sound Turbo)



- L'indicateur **S.TURBO** s'allume.
- Pour annuler cette fonction, appuyez de nouveau sur la touche.

Renforcer les sons graves (Hyper Bass Pro)



- L'indicateur **BASS** s'allume.
- Quand la fonction Sound Turbo est en service (voir ci-dessus), l'indicateur **BASS** s'éteint et la touche **HBS** ne fonctionne pas.
- Pour annuler cette fonction, appuyez de nouveau sur la touche.

Ajuster la tonalité (Bass/Treble)

Appuyez une fois sur la touche pour ajuster le niveau des graves; appuyez deux fois sur la touche pour le niveau des aigus, puis, appuyez sur **VOLUME +/-**. Plage d'ajustement: –3 à +3.



Minuteries

Réglage de la minuterie d'arrêt

Appuyez répétitivement sur la touche pour spécifier la durée (en minutes) de la façon suivante:

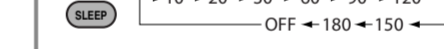

- L'indicateur **SLEEP** s'allume.
- Pour vérifier la durée restante jusqu'à la mise hors tension, appuyez une fois sur la touche.

Mise hors tension automatique de la chaîne — Fonction AUTO STANDBY (uniquement pour CD/USB)

Maintenez pressée la touche jusqu'à ce que l'indicateur **A.STBY** s'allume sur l'affichage.

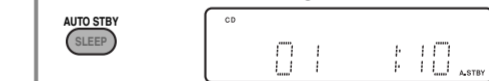

- L'indicateur **A.STBY** clignote après l'arrêt de la lecture.
- Si aucune opération n'est effectuée pendant environ 3 minutes, la chaîne se met hors tension.
- Pour annuler cette fonction, maintenez de nouveau la touche pressée.

Minuteries

Réglage de la minuterie quotidienne

En utilisant la minuterie quotidienne, vous pouvez vous réveiller au son de votre musique préférée.

- Vous pouvez mémoriser trois réglages de minuterie quotidienne.
- Accordez une station, mettez un CD en place ou connectez un périphérique USB à mémoire de grande capacité à la chaîne en avance.

- Appuyez répétitivement sur **CLOCK/TIMER** pour afficher le numéro de la minuterie quotidienne souhaitée (⊙ 1/⊙ 2/⊙ 3 s'allume), puis appuyez sur **SET** pendant que **DAILY 1**, **DAILY 2** ou **DAILY 3** est affiché.
- Ajustez les heures puis les minutes de l'heure de mise en service.
 - Ajustez les heures puis les minutes de l'heure de mise hors service.
 - Choisissez la source de lecture — "CD"; "USB"; "TUNER FM".
 - Choisissez le volume.
 - Vous pouvez choisir le niveau de volume — "VOLUME 0" (VOL MIN) à "VOLUME 40" (VOL MAX) et "VOLUME – –". Si vous choisissez "VOLUME – –", le volume est réglé sur le dernier niveau utilisé quand la chaîne est mise hors tension.
- Mettez la chaîne hors tension (en attente).
 - ⊙/1
 - Quand l'heure de mise en service arrive, la chaîne règle le niveau de volume graduellement sur le niveau pré réglé.

- Après avoir réglé la minuterie quotidienne et mis la chaîne hors tension (en attente), le témoin **STANDBY** clignote. (Pendant que l'appareil est en attente, l'indicateur ⊙ n'est pas affiché.)
- Pour quitter le réglage de la minuterie, appuyez sur **CANCEL** autant de fois que nécessaire.
- Pour corriger une mauvaise entrée pendant la procédure, appuyez sur **CANCEL**. Vous pouvez retourner à l'étape précédente.

Pour mettre la minuterie quotidienne hors service
Appuyez sur **CANCEL** quand ⊙ "DAILY" est allumé.

REMARQUE:
Les opérations sont expliquées en utilisant la télécommande, sauf mention contraire. Cependant, si la chaîne possède des noms de touches identiques ou similaires, ces touches peuvent être utilisées pour les opérations.



Lecture d'un disque/Périphérique USB à mémoire de grande capacité

Cette chaîne peut reproduire...

- CD Audio.
- CD-R/CD-RW enregistré au format CD audio (CD-DA) ou fichiers MP3/WMA enregistrés au format ISO 9660.
- Périphérique USB à mémoire de grande capacité contenant des fichiers MP3/WMA.
- Lors de la lecture d'une plage MP3 ou WMA, l'indicateur MP3 ou WMA s'allume.

Insertion d'un disque (sur la chaîne uniquement)

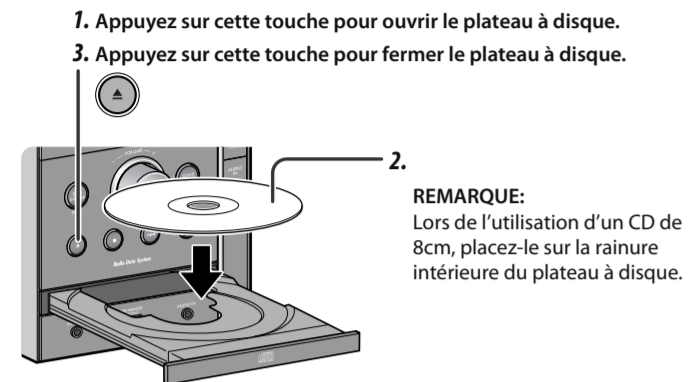

REMARQUE:
Lors de l'utilisation d'un CD de 8cm, placez-le sur la rainure intérieure du plateau à disque.

Reproduire un disque

- Le numéro de la plage actuelle et la durée de lecture écoulée apparaissent.
- Pendant la lecture, appuyez de nouveau sur la touche pour mettre en pause.

Connexion d'un périphérique USB à mémoire de grande capacité

Vous pouvez connecter un périphérique USB à mémoire de grande capacité tel qu'un périphérique USB à mémoire flash, un lecteur MP3, un lecteur de carte multimedia, etc. à la chaîne.

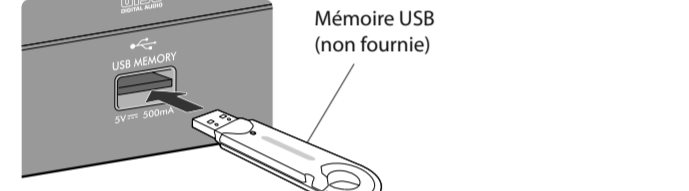

Lecture d'un périphérique USB à mémoire de grande capacité

- Le numéro de la plage actuelle et la durée de lecture écoulée apparaissent.
- Pendant la lecture, appuyez de nouveau sur la touche pour mettre en pause.

REMARQUES:

- Réglez toujours le niveau de volume au minimum lorsque vous connectez ou déconnectez le périphérique USB à mémoire de grande capacité.
- Lors de l'utilisation d'un câble USB pour la connexion du périphérique, utilisez un câble USB 2.0 d'une longueur de moins d'un mètre.
- Vous ne pouvez pas connecter un ordinateur à la prise USB MEMORY de cette chaîne.
- Ne déconnectez pas le périphérique USB à mémoire de grande capacité pendant la lecture d'un fichier. Cela pourrait entraîner un mauvais fonctionnement de la chaîne et du périphérique.
- Un choc électrostatique à la connexion d'un périphérique USB peut causer une lecture anormale du périphérique. Dans ce cas, déconnectez le périphérique USB puis réinitialisez cet appareil et le périphérique USB.

Programmation de l'ordre de lecture—Lecture programmée

- Quand l'appareil est arrêté, appuyez sur cette touche avant la lecture de façon que l'indicateur PRGM (programme) s'allume.
 - Choisissez un numéro de plage.
 - Appuyez sur la touche pour programmer la plage choisie.
 - Répétez les étapes 2 et 3 pour programmer les autres plages souhaitées.
 - Si vous essayez de programmer une 33e plage, "PRG FULL" apparaît.
 - Les plages sont reproduites dans l'ordre programmé.
- Opérations pour la lecture de programme (pendant que le mode de lecture programmée est arrêté)**
- Pour vérifier le contenu programmé, appuyez répétitivement sur SET.
 - Pour ajouter des plages, répétez les étapes 2 et 3 ci-dessus.
 - Pour effacer ou quitter le programme, appuyez sur ■.
 - Le programme mémorisé n'est pas conservé.

Répétition de la lecture—Lecture répétée

- Appuyez répétitivement sur la touche pour spécifier le mode de répétition de la façon suivante:
 - 1: Répète la plage actuelle (ou spécifiée).
 - ALL: Répète toutes les plages du groupe actuel. (uniquement MP3/WMA)
 - Pas d'indicateur (hors service): Répète toutes les plages. Lecture normale
- Appuyez sur ces touches pendant 2 secondes pendant que la chaîne est en mode d'attente.

Arrêter la lecture.

Quand la lecture est arrêtée, le nombre total de plage et la durée totale de lecture (pour les fichiers MP3/WMA, le numéro de groupe et le numéro de plage) apparaissent.

Reprise de la lecture (RESUME)
Appuyez sur RESUME pour mettre en service la reprise de la lecture de façon que l'indicateur RESUME s'allume.
Quand vous arrêtez la lecture à l'aide de l'une des opérations suivantes, "RESUME" apparaît et la chaîne mémorise le début de la plage en cours pour un disque ou le périphérique USB à mémoire de grande capacité.
- Appuyez une fois sur la touche ■
- En modifiant la source
Lors que vous démarrez à nouveau la lecture, elle commence à partir du début de la plage où vous avez arrêté la lecture.
Pour annuler la position mémorisée, ouvrez le plateau à disque, déconnectez le périphérique USB à mémoire de grande capacité ou appuyez deux fois sur ■.
• Quand vous annule à position mémorisée et démarrez la lecture, la lecture démarre à partir de la première plage.
Pour mettre hors service la reprise de la lecture, appuyez de nouveau sur RESUME.

Choisir une plage

- Choisissez les plages suivantes.
- Pour retourner au début de la plage actuelle ou d'une plage précédente.

Choisir un groupe (uniquement MP3/WMA)

- Choisissez les groupes suivants.
- Choisissez les groupes précédents.

Recherche vers l'avant

- Maintenez la touche pressée pour avancer rapidement la plage pendant la lecture. Pour arrêter la recherche, relâchez la touche.
- Appuyez la touche pour avancer rapidement la plage pendant la lecture. Pour arrêter la recherche, appuyez sur ►/II.

Recherche vers l'arrière

- Maintenez la touche pressée pour reculer rapidement la plage pendant la lecture. Pour arrêter la recherche, relâchez la touche.
- Appuyez la touche pour reculer rapidement la plage pendant la lecture. Pour arrêter la recherche, appuyez sur ►/II.

REMARQUES:

- Si aucun disque n'est inséré ou aucun périphérique USB à mémoire de grande capacité n'est connecté, "NO DISC" ou "NO USB" apparaît sur l'affichage principal.
- Si aucun fichier MP3/WMA n'est enregistré sur le disque ou le périphérique USB à mémoire de grande capacité, "NO PLAY" ou "NO DATA" apparaît sur l'affichage principal.

Lecture dans un ordre aléatoire—Lecture aléatoire

- Appuyez sur la touche de façon que l'indicateur RND (lecture aléatoire) s'allume avant de démarrer la lecture aléatoire.
- Opérations pour la lecture aléatoire**
- Pour sauter une plage, appuyez sur ►►.
 - Pour retourner au début de la plage actuelle, appuyez sur ◀◀.
 - Pour quitter la lecture aléatoire, appuyez sur RANDOM pendant la lecture de façon que l'indicateur RND (aléatoire) disparaisse.

Interdiction de l'éjection du disque (sur la chaîne uniquement)

Vous pouvez verrouiller le plateau à disque de façon que personne ne puisse éjecter le disque en place pendant que la chaîne est en mode d'attente.

Appuyez sur ces touches pendant 2 secondes pendant que la chaîne est en mode d'attente.

- Pour annuler l'interdiction, répétez la même procédure.

Fonctionnement de chaque pièce

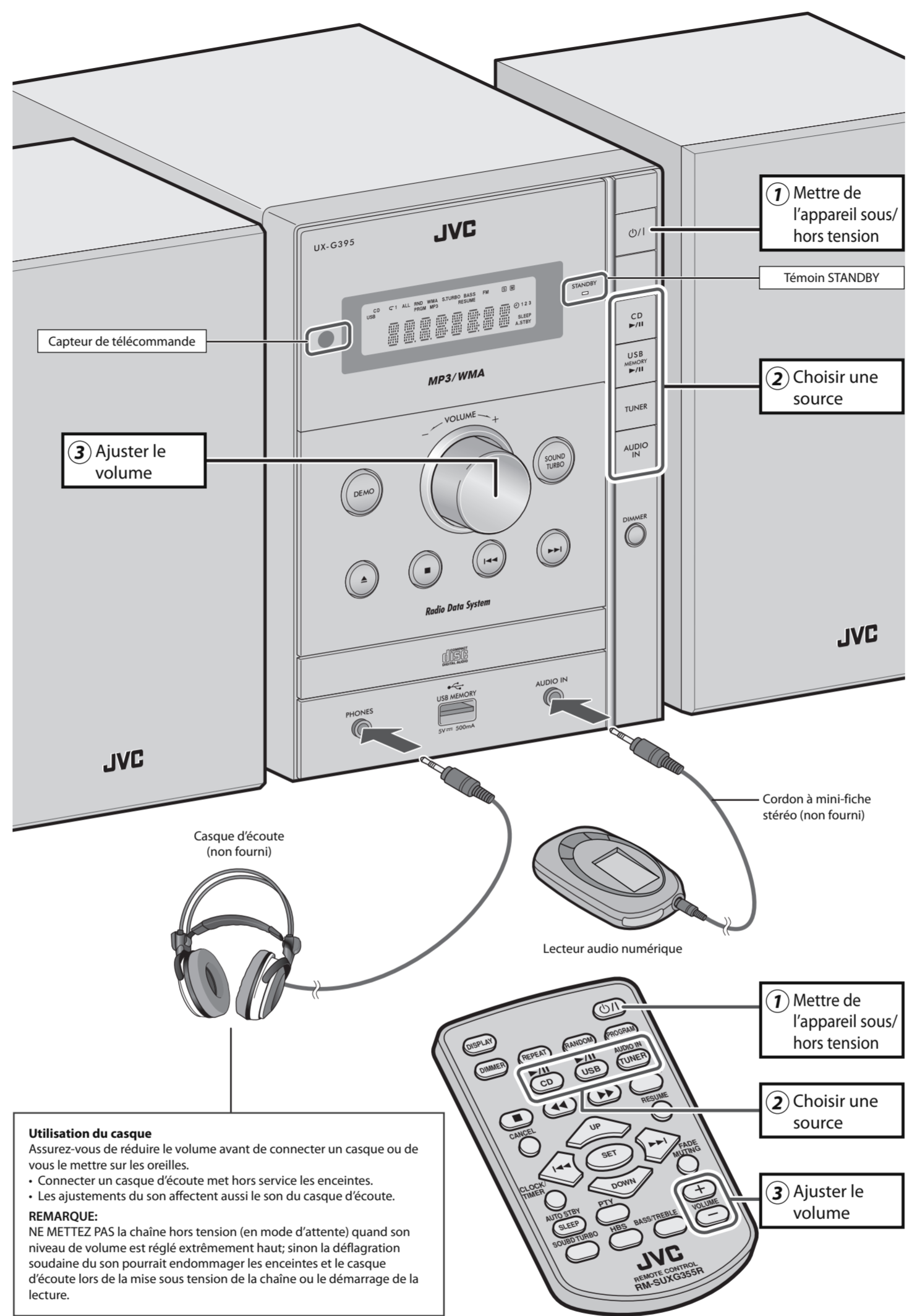

Utilisation du casque
Assurez-vous de réduire le volume avant de connecter un casque ou de vous le mettre sur les oreilles.
• Connecter un casque d'écoute met hors service les enceintes.
• Les ajustements du son affectent aussi le son du casque d'écoute.

REMARQUE:
NE METTEZ PAS la chaîne hors tension (en mode d'attente) quand son niveau de volume est réglé extrêmement haut; sinon la déflagration soudaine du son pourrait endommager les enceintes et le casque d'écoute lors de la mise sous tension de la chaîne ou le démarrage de la lecture.



Écoute d'émissions FM

Fonctionnement de base du tuner

- TUNER**
- Choisir une fréquence
Appuyez sur cette touche et maintenez-la enfoncée pendant plus de 2 secondes.

La chaîne recherche une station et s'arrête quand une station de signal suffisamment fort est accordée.
• Si un programme FM est diffusé en stéréo, l'indicateur [S] (stéréo) s'allume (uniquement quand la réception est bonne).
• Appuyez sur la touche pendant la recherche pour arrêter.
• Appuyez répétitivement sur la touche pour changer la fréquence pas à pas.

Changer le mode de réception FM (Quand une émission FM stéréo est difficile à recevoir.)

- Appuyez sur la touche pour améliorer la réception.
- L'indicateur [M] (mono) s'allume.
 - L'effet stéréo est perdu.
 - Pour rétablir l'effet stéréo, appuyez de nouveau sur la touche.

Préréglage des stations

- Vous pouvez préréglager 30 stations FM manuellement.
- Accordez la station que vous souhaitez préréglager.
 - Appuyez sur cette touche pour mettre en service le mode d'entrée de numéro de préréglage.
 - Appuyez sur ces touches pour choisir un numéro de préréglage pour la station que vous souhaitez mémoriser.
 - Appuyez sur cette touche pour mémoriser la station.

Accorder une station préréglée

- Appuyez sur cette touche pour choisir son numéro préréglé.

Réception des stations FM avec le Radio Data System

Le système Radio Data System permet aux stations FM d'envoyer un signal additionnel en même temps que le signal de leur programme ordinaire. Avec la chaîne, vous pouvez recevoir les types de signaux Radio Data System suivants.

PS (Nom de la station): Indique le nom commun de la station.
PTY (Type de programme): Indique le type de programme diffusé.
RT (Radio texte): Affiche un message que la station envoie.

REMARQUE:
Si vous souhaitez en savoir plus sur le système Radio Data System, visitez le site <http://www.rds.org.uk>.

Changement des informations du Radio Data System

Chaque fois que vous appuyez sur cette touche, les informations change comme suit:

DISPLAY → PS → PTY → RT → Horloge → Fréquence (Signal non Radio Data System)

Recherche de programme par code PTY (recherche PTY)

- Vous pouvez localiser un type de programme particulier à partir des stations préréglées en spécifiant le code PTY.
- Appuyez sur la touche pour entrer en mode de réglage de code PTY.
 - Choisissez un code PTY.
 - "SEARCH" apparaît et la chaîne fait une recherche parmi les 30 stations FM préréglées et s'arrête quand il a trouvé une station du type choisi et accorde cette station.
- Pour arrêter la recherche en cours, appuyez sur PTY.
• Pour continuer la recherche après un arrêt sur une station indésirable, appuyez sur PTY pendant que les indications sur l'affichage clignotent.
- REMARQUE:**
Si aucun programme n'est trouvé, "NO PTY" apparaît.



Écoute d'un autre appareil

1. Réglez le volume au minimum.

Appuyez sur la touche de volume pour réduire le volume au minimum.

2. Appuyez répétitivement pour choisir "AUDIO IN".

Appuyez sur la touche AUDIO IN pour sélectionner "AUDIO IN".

3. Démarrez la lecture de l'autre appareil connecté.

Appuyez sur la touche de lecture pour commencer la lecture.

Pour ajuster le niveau d'entrée audio

Si le son de l'autre appareil connecté à la prise AUDIO IN est trop fort ou trop faible, vous pouvez changer le niveau d'entrée audio de la prise AUDIO IN (sans changer le niveau du volume).
Maintenez la touche pressée pendant plus de 2 secondes pendant que "AUDIO IN" est choisi comme source.
Vous pouvez choisir un des trois niveaux disponibles de la façon suivante:

SET → LEVEL 1 → LEVEL 2 → LEVEL 3

• Plus le numéro augmente, plus le son devient fort.

Pour en savoir plus sur cet appareil

Fonctionnement de base et commun

- Appuyez une fois sur une touche de source met aussi la chaîne sous tension et démarre la lecture si la source est prête ou connectée.

Lecture d'un disque/Périphérique USB à mémoire de grande capacité

- Cette chaîne ne peut pas reproduire les disques à "écriture par paquets".
- Pour la lecture MP3/WMA...
 - Dans ce manuel, "fichier" et "plage" sont utilisés de façon interchangeable pour les opérations MP3/WMA.
 - Les disques MP3/WMA nécessitent un temps de lecture initiale plus long que les CD ordinaires. (Cela dépend de la complexité de la configuration des groupes/fichiers.)
 - Certains fichiers MP3/WMA ne peuvent pas être reproduits et sont sautés. Cela provient des conditions et du processus d'enregistrement.
 - Lors de la création d'un disque MP3/WMA, utilisez le format de disque ISO 9660 Niveau1 ou Niveau2.
 - Cette chaîne peut reproduire les fichiers MP3/WMA portant le code d'extension <.mp3> ou <.wma> (quel que soit la casse des lettres).
 - Il est recommandé de créer chaque fichier MP3/WMA avec un taux d'échantillonnage de 44,1 kHz et un débit binaire de 128 kbps. Cette chaîne ne peut pas reproduire les fichiers réalisés avec un débit binaire inférieur à 64kbps.
 - L'ordre de lecture des plages MP3/WMA peut différer de celui prévu au moment de l'enregistrement. Si un dossier (groupe) ne contient pas de plage MP3/WMA, il est ignoré.
 - Certains caractères ou symboles n'apparaissent pas correctement sur l'affichage.
 - Le nombre maximum de caractères affichés sur l'affichage est de 30 caractères pour les balises ID3.
 - Cette chaîne peut reconnaître un maximum de 999 plages et de 255 groupes. Les plages et les groupes dépassant le numéro maximum ne sont pas reconnus.
 - Pour le lecteur du périphérique USB à mémoire de grande capacité...
 - Lors de la connexion d'un périphérique USB à mémoire de grande capacité, référez-vous aussi à son manuel.
 - Connectez un périphérique USB à mémoire de grande capacité à la fois directement à la chaîne. N'utilisez pas de nœud de raccordement USB.
 - Cette chaîne est compatible avec USB 2.0 Full Speed.
 - Vous ne pouvez pas reproduire un fichier plus gros que 2 Gigaoctets.

— Il se peut que cette chaîne ne puisse pas reproduire certains périphériques USB à mémoire de grande capacité et elle ne prend pas en charge la gestion des droits numériques DRM (Digital Rights Management).
— Les plages codées ou brouillées avec une méthode spéciale ne peuvent pas être reproduites sur cette chaîne.
— Cette chaîne ne peut pas reconnaître les périphériques USB à mémoire de grande capacité dont l'alimentation dépasse 5 V/500 mA.
— Si un fichier reproduit à un gros débit, du son peut être perdu pendant la lecture.
— Certains périphériques USB à mémoire de grande capacité peuvent ne pas être reconnus ou peuvent ne pas fonctionner correctement.
— Le format compatible est FAT16/FAT32.
— JVC ne peut être tenu responsable pour toute perte de données dans le périphérique USB à mémoire de grande capacité lors de l'utilisation de cette chaîne.
• Le périphérique USB à mémoire de grande capacité est chargé par la prise USB MEMORY quand la chaîne est sous tension. (Certains périphériques USB à mémoire de grande capacité peuvent être chargés par la prise USB uniquement quand "USB" est choisi comme source.)

Écoute d'un autre appareil

- Si la sortie audio de l'autre appareil n'est pas de type à mini-fiche stéréo, utilisez un adaptateur de fiche pour convertir la mini-fiche stéréo dans le type de fiche correspondant à la sortie audio. Référez-vous aux modes d'emploi fournis avec l'autre appareil.

Réglage de l'horloge et utilisation des minuteries

- Vous pouvez régler l'horloge et la minuterie quotidienne pendant que la chaîne est sous tension. Pendant le réglage de l'horloge ou de la minuterie quotidienne, l'affichage est mis en service.
- L'horloge peut avancer ou retarder d'une ou deux minutes par mois. Si cela se produit, réglez de nouveau l'horloge.
- Pour le lecteur du périphérique USB à mémoire de grande capacité...
 - Lors de la connexion d'un périphérique USB à mémoire de grande capacité, référez-vous aussi à son manuel.
 - Connectez un périphérique USB à mémoire de grande capacité à la fois directement à la chaîne. N'utilisez pas de nœud de raccordement USB.
 - Cette chaîne est compatible avec USB 2.0 Full Speed.
 - Vous ne pouvez pas reproduire un fichier plus gros que 2 Gigaoctets.

Priorité des minuteries:

- Si vous mettez en service la minuterie d'arrêt après que la minuterie quotidienne a commencé à reproduire la source choisie, la minuterie quotidienne est annulée.